

Manuale di istruzioni



Multilettore

CDJ-1500X

alphatheta.com/support/italy/

rekordbox.com

Per la sezione FAQ e altre informazioni di supporto per questo prodotto, visitare i siti web indicati sopra.

Indice

Prima di iniziare	7
Come leggere questo manuale	7
Cosa contiene la confezione	7
Guide per l'utente	8
Precauzioni di sicurezza	8
Panoramica del prodotto	10
PRO DJ LINK	10
rekordbox for Mac/Windows	10
rekordbox for iOS/Android	12
Requisiti di sistema	13
Nomi delle parti	15
Pannello superiore	15
Pannello anteriore	17
Pannello posteriore	18
Touchscreen	19
Display jog dial	31
Operazioni di base sul touchscreen	32
Collegamenti (stili di base)	33
Connessione Internet	34
PRO DJ LINK	36
Configurazione PC/Mac	41
Note sull'installazione del driver audio dedicato	41
Download del driver audio dedicato	42
Installazione del driver audio dedicato	42
rekordbox CloudDirectPlay	43
Impostazione di rekordbox CloudDirectPlay	44

Dispositivo di autenticazione per rekordbox CloudDirectPlay	48
Controllo della connessione Internet	49
Accesso a rekordbox CloudDirectPlay	50
Disconnessione da rekordbox CloudDirectPlay	52
Riproduzione di file audio tramite rekordbox CloudDirectPlay	54
Utilizzo dell'unità con i servizi di streaming	54
StreamingDirectPlay.....	55
Accesso ad Apple Music	55
Accesso a Beatport Streaming.....	55
Accesso a TIDAL	57
Riproduzione di file audio tramite servizi di streaming	57
Collegamento del dispositivo di memoria (USB).....	58
Collegamento di un dispositivo di memoria USB	58
Scollamento di un dispositivo di memoria USB.....	58
Selezione dei brani	61
Selezione di una sorgente.....	61
Selezione di un brano	61
Ricerca di un brano	63
Monitoraggio dell'audio prima di caricare un brano (Touch Preview) ...	67
Uso della cronologia History	68
Uso della Tag List	69
Visualizzazione della schermata Playlist.....	73
Uso di CoBeat	77
Riproduzione.....	83
Riproduzione/pausa	83
Riproduzione di un brano dal punto toccato sulla forma d'onda complessiva	83
Regolazione della velocità di riproduzione (controllo tempo).....	84

Regolazione della velocità di riproduzione senza cambiare l'altezza (Master Tempo).....	84
Monitoraggio di una parte diversa di un brano durante la riproduzione (Touch Cue)	85
Uso della jog wheel	86
Impostazione della modalità della jog wheel	86
Operazioni della jog wheel	87
Regolazione della velocità di avvio e arresto della riproduzione (per la modalità Vinyl)	88
Cue	89
Impostazione di un cue point	89
Passaggio immediato a un cue point	90
Controllo di un cue point (Cue Point Sampler).....	90
Impostazione di Auto Cue	91
Loop	92
Impostazione di un loop	92
Regolazione precisa dei loop point	94
Regolazione della lunghezza di un loop.....	94
Annullamento della riproduzione in loop	95
Uso di Active Loop	95
Emergency Loop	95
Memory Cue/Loop	96
Salvataggio di un cue/loop point	96
Richiamo di un cue/loop point salvato.....	97
Eliminazione di un cue/loop point salvato	98
Hot Cue/Gate Cue	99
Impostazione di un Hot Cue	99
Inizio della riproduzione da un Hot Cue	100
Inizio della riproduzione gate da un Hot Cue	100

Eliminazione di un Hot Cue	101
Richiamo degli Hot Cue	101
Uso di un elenco Hot Cue Bank	102
Quantize	103
Uso di Quantize.....	103
Beat Jump/Loop Move	104
Uso di Beat Jump/Loop Move	104
Slip	105
Attivazione della modalità Slip	106
Beat Sync	107
Utilizzo di Beat Sync	107
Modifica del sync master.....	108
Uso di Instant Doubles	108
Griglia delle battute	109
Regolazione della griglia delle battute	109
Uso del software DJ	110
Controllo del software DJ	111
Impostazioni	112
Modifica delle impostazioni dalle impostazioni Utility	112
Impostazioni Utility	113
Connessione LAN wireless (Wi-Fi®)	122
Modifica delle impostazioni nella schermata Shortcut	124
Voci di impostazione della schermata Shortcut	125
Salvataggio delle impostazioni My Settings su un dispositivo di memoria USB.....	127
Richiamo delle impostazioni My Settings salvate su un dispositivo di memoria USB.....	128
Dati tecnici	130

Informazioni supplementari	133
Diagnostica	133
Display LCD	135
Marchi di fabbrica e marchi di fabbrica registrati.....	136
Precauzioni sui copyright	137

Prima di iniziare

Come leggere questo manuale

- Vi ringraziamo per avere scelto questo prodotto AlphaTheta.
Leggere sempre il presente manuale, la Guida di avvio veloce e le Precauzioni incluse con il prodotto. Questi documenti includono informazioni importanti che devono essere comprese prima di usare l'unità.
- In questo manuale, i nomi dei pulsanti, delle manopole e dei terminali visualizzati sul prodotto e i nomi dei pulsanti, dei menu, ecc. del software del PC/Mac sono indicati fra parentesi quadre ([]). (ad esempio pulsante [**File**], [**CUE**])
- Le schermate del software e le relative specifiche, nonché l'aspetto esterno e le specifiche dell'hardware, sono soggette a modifiche senza preavviso.
- Tenere presente che il funzionamento può differire da quanto descritto nel manuale a seconda della versione del sistema operativo, delle impostazioni del browser, ecc.
- Tenere presente che la lingua delle schermate del software illustrate nel presente manuale potrebbe differire dalla lingua nella vostra schermata.

Cosa contiene la confezione

- Multiletto × 1
- Adattatore CA × 1
- Cavo di alimentazione × 1
- Garanzia (per alcune regioni)* × 1
- Cavo di ingresso audio analogico × 1
- Cavo LAN × 1
- Guida di avvio veloce × 1
- Precauzioni × 1

* Solo prodotti in Europa.

I prodotti in Nord America e Giappone includono le informazioni sulla garanzia nelle Precauzioni.

Guide per l'utente

❖ Introduzione a rekordbox, Manuale di istruzioni

Leggere l'Introduzione a rekordbox per informazioni sulla configurazione di rekordbox for Mac/Windows e il Manuale di istruzioni per informazioni sull'uso di rekordbox for Mac/Windows.

Visitare l'URL sottostante per trovare queste guide per l'utente.

rekordbox.com/manual

Precauzioni di sicurezza



Pericolo



L'inosservanza delle seguenti precauzioni può provocare ustioni o lesioni gravi dovute a incendi, scosse elettriche, surriscaldamento o accensione.



Vietato

Non gettare l'unità nel fuoco. Non sottoporre l'unità a urti violenti o pressione e non comprimere o tagliare meccanicamente la batteria.



Non smontare.

Possano verificarsi malfunzionamenti, incendi o scosse elettriche. Per l'ispezione interna e la riparazione, consultare un centro assistenza autorizzato o il rivenditore.



Vietato

Non utilizzare, conservare o lasciare l'unità in ambienti caldi, ad esempio vicino al fuoco, alla luce solare diretta o in un'auto esposta al sole.

L'accumulo di calore all'interno può causare incendi o malfunzionamenti.



Vietato

Non collocare l'unità in ambienti esposti a fumi oleosi, umidità e/o polvere, ad esempio vicino a un tavolo da cucina o un umidificatore.

Possano verificarsi scosse elettriche o incendi.



Avviso



L'inosservanza delle seguenti precauzioni può provocare ustioni o lesioni gravi dovute a incendi, scosse elettriche, surriscaldamento o accensione.



Osservare

Utilizzare sempre il cavo di alimentazione e l'adattatore CA forniti in dotazione con l'unità.

Se l'unità viene utilizzata con un cavo di alimentazione e/o un adattatore CA di altri prodotti, potrebbe non offrire le massime prestazioni e/o il calore generato da una corrente insufficiente potrebbe causare incendi o scosse elettriche.



Vietato

Non danneggiare il cavo di alimentazione e/o l'adattatore CA.

- Non posizionare il cavo di alimentazione e/o l'adattatore CA vicino a fonti di calore come stufe o altri apparecchi che generano calore.
- Non collocare oggetti pesanti sul cavo di alimentazione e/o sull'adattatore CA e non posizionare l'unità su tali oggetti.
- Non tirare, torcere o piegare con forza il cavo di alimentazione. Il cavo può danneggiarsi e causare scosse elettriche o incendi.

Panoramica del prodotto

PRO DJ LINK

È possibile utilizzare le funzioni PRO DJ LINK collegando l'unità tramite un cavo LAN a un mixer per DJ compatibile con PRO DJ LINK o a un PC/Mac su cui è in esecuzione rekordbox. PRO DJ LINK supporta la funzione USB Export, che utilizza un dispositivo di memoria USB, e Link Export di rekordbox, che utilizza un PC/Mac o un dispositivo mobile su cui è in esecuzione rekordbox per condividere le librerie con l'unità.

⇒ [Collegamento: PRO DJ LINK \(pagina 36\)](#)

rekordbox for Mac/Windows

rekordbox for Mac/Windows è un'applicazione per DJ completa per PC/Mac che può essere utilizzata per gestire la musica e per le esibizioni.

- Con questa unità è possibile utilizzare file audio gestiti in modalità Export (la funzione di gestione della musica di rekordbox for Mac/Windows).
- Questa unità è un dispositivo di sblocco hardware. Collegando all'unità un PC/Mac che esegue rekordbox for Mac/Windows, è possibile utilizzare gratuitamente la modalità Performance (funzioni DJ di rekordbox for Mac/Windows).
- Per informazioni sulle funzioni supportate da dispositivi di sblocco hardware, visitare il seguente URL.

rekordbox.com/support/hardware-unlock/

- rekordbox for Mac/Windows non è incluso con l'unità. Scaricare il software dal seguente URL.

rekordbox.com/download/

- Per le informazioni più recenti sui requisiti di sistema, sulla compatibilità e sui sistemi operativi supportati, visitare il seguente URL.

rekordbox.com/system

- Il funzionamento non è garantito su tutti i modelli di PC/Mac, anche se vengono soddisfatti i requisiti di sistema indicati.

- In base alle impostazioni di risparmio energetico e ad altre condizioni del PC/Mac, la CPU e il disco rigido potrebbero non avere capacità di elaborazione sufficienti. In particolare sui laptop, verificare che il PC/Mac sia ottimizzato per offrire sempre le massime prestazioni quando si utilizza rekordbox for Mac/Windows (ad esempio tenendo collegato il cavo di alimentazione CA).

OneLibrary

Questa unità supporta esclusivamente il formato OneLibrary.

Se si utilizza un dispositivo di memoria USB che contiene solo la libreria del dispositivo, convertire la libreria nel formato OneLibrary con la seguente procedura.

- 1 Avviare l'ultima versione di rekordbox for Mac/Windows.**
- 2 Collegare un dispositivo di memoria USB al PC/Mac.**
- 3 Per eseguire la conversione, seguire le istruzioni visualizzate.**

- Per informazioni su OneLibrary, fare riferimento alla Guida a USB Export alla sezione FAQ al seguente URL.

rekordbox.com/support/faq/onelibrary-7/

rekordbox for iOS/Android

Se si collegano all'unità dispositivi mobili su cui è in esecuzione rekordbox for iOS/Android, è possibile riprodurre file audio gestiti da rekordbox for iOS/Android con l'unità.

- Per informazioni sul collegamento di dispositivi mobili su cui è in esecuzione rekordbox for iOS/Android con l'unità, vedere la sezione FAQ all'URL corrispondente riportato di seguito.
iOS:

rekordbox.com/support/faq/connecting-to-dj-units/#faq-q100037

Android:

rekordbox.com/support/faq/connecting-to-dj-units-android/#faq-q110039

- Le funzioni performance DJ supportate dalla ver. 4.0.0 o successiva non possono essere utilizzate con questa unità. Selezionare [**Connect to CDJ/XDJ/DJM**] nella seguente schermata e utilizzare l'unità tramite PRO DJ LINK.

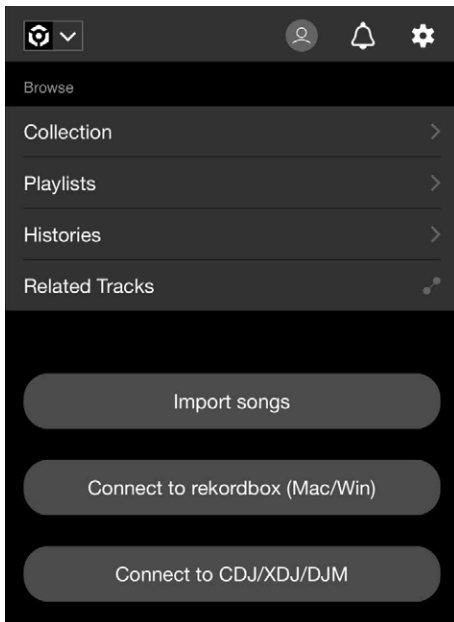

Requisiti di sistema

Sorgenti audio supportate

L'unità supporta le seguenti sorgenti.

- Dispositivo di memoria USB
- Dispositivo mobile
 - ⇒ [rekordbox for iOS/Android \(pagina 12\)](#)
- PC/Mac
 - ⇒ [Configurazione PC/Mac \(pagina 41\)](#)

❖ Dispositivi di memoria USB

Utilizzare dispositivi di memoria USB che supportino le seguenti specifiche.

Struttura gerarchica delle cartelle	Fino a 8 livelli (i file che si trovano a livelli inferiori non possono essere riprodotti con l'unità).
Numero massimo di cartelle	Illimitato (è possibile visualizzare fino a 10 000 cartelle in una cartella).
Numero massimo di file	Illimitato (è possibile visualizzare fino a 10 000 file in una cartella).
Formato file	FAT16, FAT32, exFAT, HFS+ (NTFS non è supportato.)

- L'unità è in grado di riprodurre file audio salvati su dispositivi di memoria di massa USB.
- La lettura di un dispositivo che contiene molti file e cartelle potrebbe richiedere tempo.
- Alcuni dispositivi di memoria USB potrebbero non funzionare correttamente con l'unità.
- L'unità non supporta i seguenti sistemi.
 - Dispositivi a dischi ottici come unità DVD/CD esterne
 - Hub USB
- Si declina qualsiasi responsabilità per la perdita di dati da un dispositivo di memoria USB o altri problemi diretti o indiretti causati dai collegamenti con l'unità.

- Se la porta USB dell'unità è soggetta a una corrente eccessiva, l'unità interrompe l'alimentazione al dispositivo di memoria USB e la comunicazione. Per riportare l'unità alle condizioni normali, scollegare il dispositivo di memoria USB dall'unità. Non utilizzare nuovamente il dispositivo di memoria USB con l'unità.
Se non è ancora possibile riportare l'unità alle condizioni normali (ovvero non comunica con un dispositivo di memoria USB collegato), spegnere e accendere l'unità.
- Non utilizzare una prolunga per collegare un dispositivo di memoria USB all'unità; in caso contrario, la comunicazione potrebbe essere interrotta.

Formati file supportati

L'unità supporta file audio dei seguenti formati.

Tipo	Estensione	Formato	Profondità in bit	Bit rate	Frequenza di campionamento
MP3	.mp3	MPEG-1 AUDIO LAYER-3		Da 32 a 320 kbps	
AAC	.m4a, .aac, .mp4	MPEG-4 AAC LC MPEG-2 AAC LC	16 bit	Da 16 a 320 kbps	44,1 kHz, 48 kHz
WAV	.wav	WAV			
AIFF	.aif, .aiff	AIFF			
Apple Lossless	.m4a	ALAC	16 bit, 24 bit	—	44,1 kHz, 48 kHz
FLAC	.flac, .fla	FLAC			

- Alcuni file non possono essere riprodotti con l'unità anche se sono di un formato supportato.

Nomi delle parti

Pannello superiore

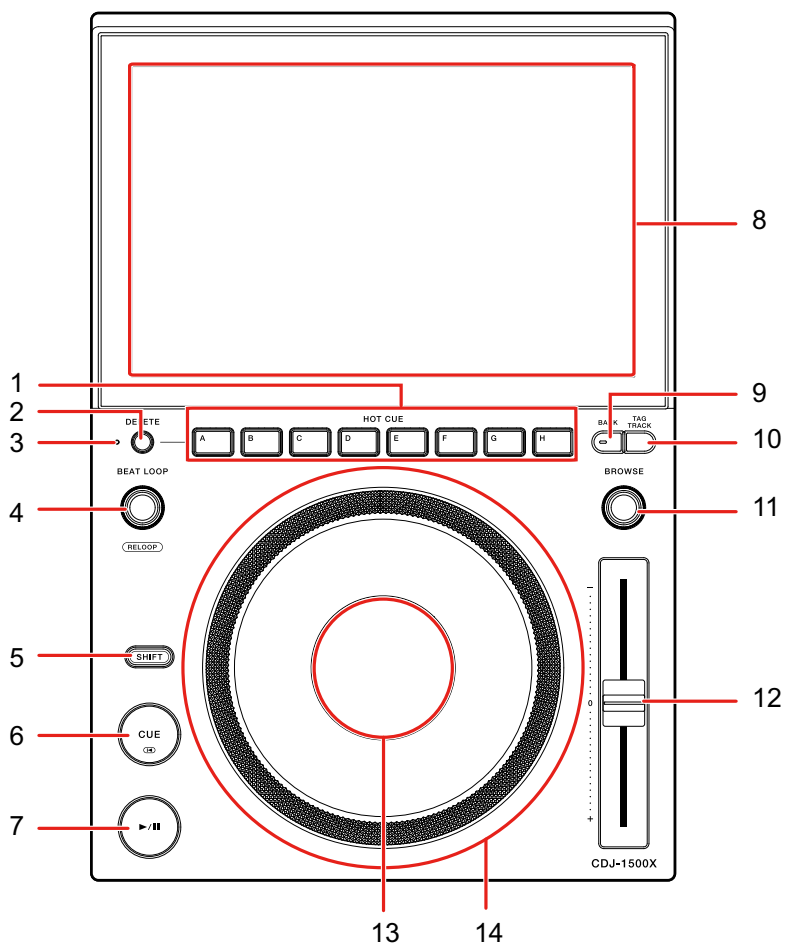

- 1. Pulsanti HOT CUE (da A a H)**
 - ⇒ Hot Cue/Gate Cue (pagina 99)
 - ⇒ Slip (pagina 105)
- 2. Pulsante DELETE**
 - ⇒ Eliminazione di un Hot Cue (pagina 101)
 - ⇒ Power Management (pagina 121)
- 3. Indicatore di riattivazione**
 - ⇒ Power Management (pagina 121)

4. **Manopola BEAT LOOP**

Cambia il numero di battute per un loop.

⇒ [Regolazione della lunghezza di un loop \(pagina 94\)](#)

5. **Pulsante Shift**

⇒ [Uso della jog wheel \(pagina 86\)](#)

⇒ [Cue \(pagina 89\)](#)

⇒ [Annullamento della riproduzione in loop \(pagina 95\)](#)

⇒ [Eliminazione di un Hot Cue \(pagina 101\)](#)

6. **Pulsante CUE**

⇒ [Cue \(pagina 89\)](#)

7. **Pulsante ►/II**

⇒ [Riproduzione/pausa \(pagina 83\)](#)

8. **Touchscreen**

⇒ [Touchscreen \(pagina 19\)](#)

9. **Pulsante BACK**

⇒ [Ritorno al livello superiore successivo \(pagina 32\)](#)

10. **Pulsante TAG TRACK (REMOVE)**

⇒ [Registrazione di un brano nella Tag List \(pagina 70\)](#)

⇒ [Eliminazione di un brano dalla Tag List \(pagina 71\)](#)

11. **Manopola BROWSE**

⇒ [Uso della manopola BROWSE \(pagina 32\)](#)

12. **Cursore TEMPO**

⇒ [Regolazione della velocità di riproduzione \(controllo tempo\) \(pagina 84\)](#)

13. **Display jog dial**

⇒ [Display jog dial \(pagina 31\)](#)

14. **Jog wheel**

⇒ [Operazioni della jog wheel \(pagina 87\)](#)

Pannello anteriore

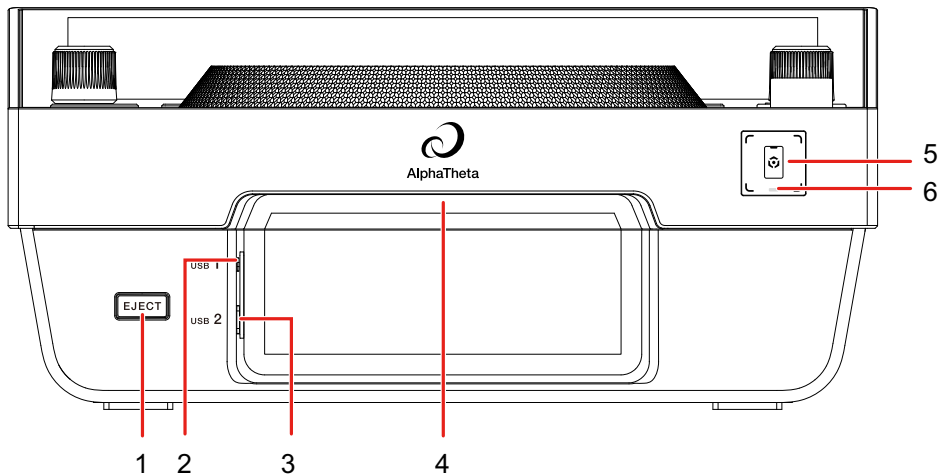

1. Pulsante EJECT

⇒ [Usò del pulsante EJECT \(pagina 60\)](#)

2. Porta USB1 (USB Type-C)

Collegare un dispositivo di memoria USB con connettore Type-C.

3. Porta USB2 (USB Type-A)

Collegare un dispositivo di memoria USB con connettore Type-A.

4. LED anteriore

⇒ [Front LED Color*1 \(pagina 117\)](#)

⇒ [Front LED Brightness*1 \(pagina 117\)](#)

5. Area di tocco per accesso NFC

⇒ [Accesso NFC \(pagina 51\)](#)

6. Indicatore accesso NFC

⇒ [Accesso NFC \(pagina 51\)](#)

Pannello posteriore

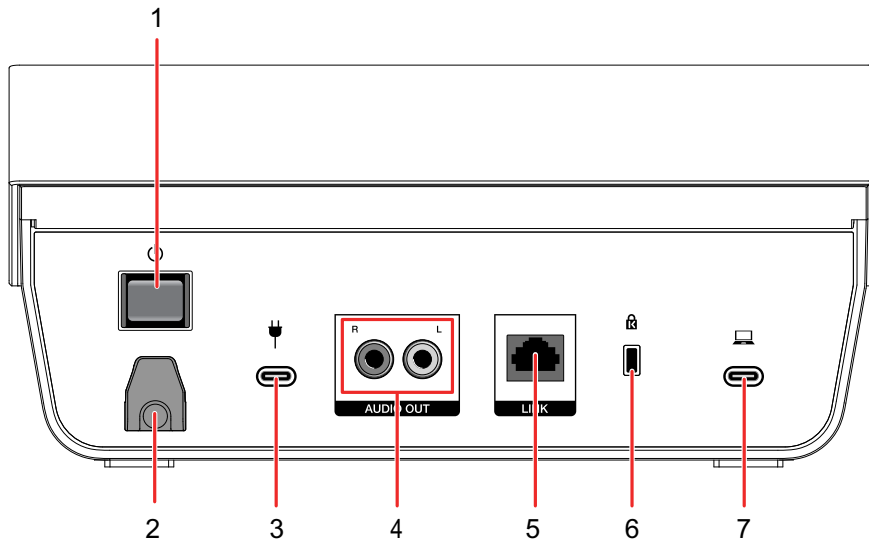

1. Pulsante

Accende e spegne l'unità.

2. Gancio del cavo

Far passare il cavo di alimentazione dell'adattatore CA attraverso il gancio del cavo per fissarlo all'unità.

⇒ [Gancio del cavo \(pagina 33\)](#)

3. Porta USB (per l'alimentazione)

Collegare a una presa elettrica con l'adattatore CA (cavo di alimentazione) in dotazione.

⇒ [Collegamenti \(stili di base\) \(pagina 33\)](#)

AVVERTENZA

- Non utilizzare mai l'adattatore CA se il connettore del cavo USB (terminale) è piegato o danneggiato.
- Inserire il connettore del cavo USB direttamente nella porta USB.
- Prestare attenzione a non far aderire liquidi (sudore o acqua) o sostanze estranee (sporco, polvere, pezzi di metallo, ecc.) al connettore (terminale) del cavo USB.
- Assicurarsi che il cavo e il connettore dell'adattatore CA non siano soggetti ad alcun carico. Posizionare l'unità e l'adattatore allo stesso livello.

4. Terminali AUDIO OUT L/R

Collegare il cavo audio analogico in dotazione.

5. **Porta LINK**
Collegare il cavo LAN in dotazione.
6. **Slot di sicurezza Kensington**
Collegare un cavo di sicurezza antifurto.
7. **Porta USB**
Collegare un PC/Mac utilizzando un cavo USB.

Touchscreen

Barra di stato

La barra di stato viene visualizzata nella parte superiore dello schermo.





1. **SOURCE**
Visualizza la schermata [**SOURCE**] (selezionare una sorgente da cui riprodurre un brano).
⇒ [Schermata SOURCE \(pagina 21\)](#)
2. **BROWSE/TAG LIST/PLAYLIST**
Visualizza la schermata di esplorazione (elenco dei brani).
⇒ [Schermata di esplorazione \(pagina 24\)](#)
⇒ [Schermata Tag List \(pagina 69\)](#)
⇒ [Schermata Playlist \(pagina 73\)](#)
3. **SEARCH**
Visualizza la schermata [**SEARCH**].
⇒ [Ricerca di un brano \(pagina 63\)](#)
4. **REQUEST**
Visualizza la schermata [**REQUEST**].
⇒ [Schermata REQUEST \(pagina 77\)](#)

5. MESSAGE

Visualizza la schermata [MESSAGE].

⇒ [Schermata MESSAGE \(pagina 80\)](#)

6. Icone di stato della connessione

-  (icona connessione Internet): visualizza lo stato della connessione Internet.
-  (icona connessione Wi-Fi): visualizza lo stato della connessione Wi-Fi.

7. (Menu)

Visualizza il menu per ogni schermata.

8. Visualizzazione dell'ora corrente

L'ora corrente viene visualizzata nel formato 12 ore (AM/PM).

⇒ [Time Zone \(pagina 116\)](#)

- L'ora corrente viene visualizzata quando l'unità è connessa a Internet.
- La data e il giorno della settimana non vengono visualizzati.
- Quando lo stato delle richieste diventa [OPEN], il colore di visualizzazione dell'ora corrente passa da grigio a bianco.

⇒ [Schermata REQUEST \(pagina 77\)](#)

⇒ [Schermata MESSAGE \(pagina 80\)](#)

Schermata SOURCE

Toccare **[SOURCE]** sulla barra di stato per visualizzare la schermata di selezione della sorgente.

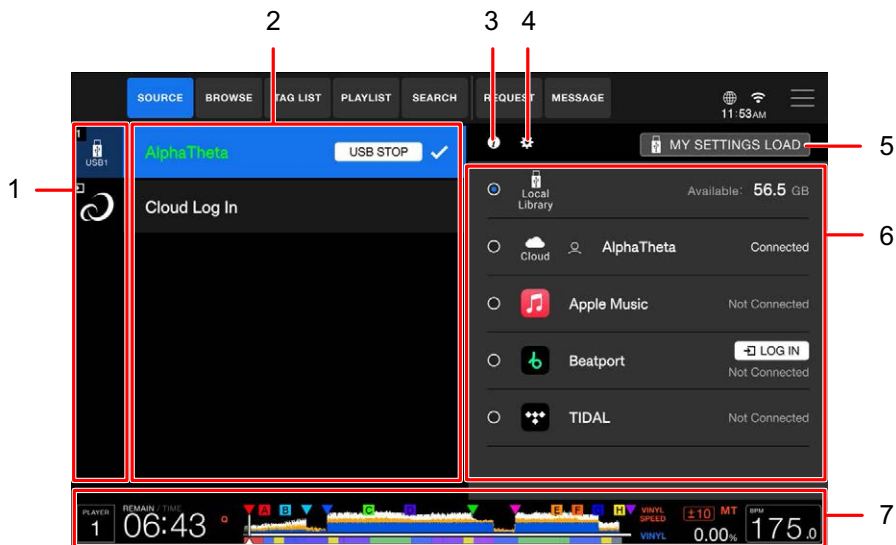

1. Icona del dispositivo

Visualizza il dispositivo collegato.

- Se è impostato **[Background Color]** per il dispositivo, lo sfondo dell'icona viene visualizzato con il colore prescelto.

2. Nome/stato del dispositivo

Visualizza il nome e lo stato del dispositivo.

3. **i** (Info)

Visualizza le informazioni del dispositivo evidenziato.

4. **⚙️** (Impostazioni del dispositivo)

Selezionare la scheda **[Local Library]**, **[Cloud Library]** o **[Streaming]** per impostare quanto segue.

[Local Library]

- **[Waveform Divisions]**: seleziona il contenuto da visualizzare sotto la posizione di riproduzione sulla forma d'onda complessiva.
- **[Key]**: imposta il formato di visualizzazione della chiave salvato sul dispositivo di memoria USB selezionato.

- **[Background Color]**: imposta il colore di sfondo salvato sul dispositivo di memoria USB selezionato. Questa impostazione viene applicata anche ai colori di una parte del touchscreen.
- **[MY SETTINGS LOAD]**: richiama le impostazioni Utility e altre impostazioni salvate sul dispositivo di memoria USB selezionato.
 - ⇒ [Richiamo delle impostazioni My Settings salvate su un dispositivo di memoria USB \(pagina 128\)](#)

[Cloud Library]

- **[Waveform Divisions]**: seleziona il contenuto da visualizzare sotto la posizione di riproduzione sulla forma d'onda complessiva.
- **[Key]**: imposta il formato di visualizzazione della chiave salvato sul dispositivo di memoria USB selezionato.
- **[Display username on-screen]**: imposta se visualizzare o meno il nickname registrato nell'archivio cloud sul touchscreen dell'unità.
- **[Log Out Time]**: imposta il tempo dopo il quale avviene la disconnessione automatica dal cloud se non vengono utilizzati rekordbox CloudDirectPlay o i servizi di streaming. Viene visualizzato esclusivamente quando si accede al cloud usando **[Cloud Log In]**.
- **[Background Color]**: imposta il colore di sfondo salvato sul dispositivo di memoria USB selezionato. Questa impostazione viene applicata anche ai colori di una parte del touchscreen.
- **[MY SETTINGS LOAD]**: richiama le impostazioni Utility e altre impostazioni salvate nell'archivio cloud.
 - ⇒ [Richiamo delle impostazioni My Settings salvate su un dispositivo di memoria USB \(pagina 128\)](#)

[Streaming]

- **[Apple Music Content Filter]**: imposta se consentire la riproduzione di brani Apple Music con contenuti espliciti sull'unità. Se il formato di file è già registrato nel database cloud, questa impostazione ha la priorità.
- **[TIDAL Audio Quality]**: imposta il formato di file per i file audio da registrare nell'archivio cloud quando si utilizza TIDAL. Se il formato di file è già registrato nel database cloud, questa impostazione ha la priorità.

5. MY SETTINGS LOAD

richiama le impostazioni Utility e altre impostazioni salvate sul dispositivo di memoria USB selezionato.

- ⇒ [Richiamo delle impostazioni My Settings salvate su un dispositivo di memoria USB \(pagina 128\)](#)

6. Display della libreria

Visualizza la libreria.

- **[Local Library]**: esplora la libreria rekordbox sul dispositivo di memoria USB selezionato.
- **[Cloud]**: esplora la libreria rekordbox nel proprio archivio cloud dopo aver effettuato l'accesso.
 - ⇒ [Accesso a rekordbox CloudDirectPlay \(pagina 50\)](#)
- **[Apple Music]**: esplora Apple Music dopo aver effettuato l'accesso.
 - ⇒ [Accesso ad Apple Music \(pagina 55\)](#)
- **[Beatport]**: esplora Beatport Streaming dopo aver effettuato l'accesso.
 - ⇒ [Accesso a Beatport Streaming \(pagina 55\)](#)
- **[TIDAL]**: esplora TIDAL dopo aver effettuato l'accesso.
 - ⇒ [Accesso a TIDAL \(pagina 57\)](#)

7. Display dello stato di riproduzione

Visualizza lo stato di riproduzione del brano caricato.

- ⇒ [Schermata di riproduzione \(schermata della forma d'onda\) \(pagina 26\)](#)

Schermata di esplorazione

Toccare **[BROWSE]**, **[TAG LIST]** o **[PLAYLIST]** sulla barra di stato per visualizzare la schermata di esplorazione (elenco dei brani).

È possibile esplorare un dispositivo di memoria USB, la libreria rekordbox sul cloud rekordbox CloudDirectPlay oppure su un PC/Mac o un dispositivo mobile connesso e i servizi di streaming.

- Se si esplora un dispositivo di memoria USB che non contiene una libreria rekordbox nella schermata **[BROWSE]**, gli elenchi delle cartelle e dei brani vengono visualizzati con una struttura gerarchica.

Quando si tocca **[BROWSE]**



1. Icona del dispositivo

Visualizza l'icona di un dispositivo selezionato nella schermata **[SOURCE]**.

2. **(Back)**

Visualizza il livello superiore successivo.

3. Categoria

Visualizza le categorie.

- Andare a **[Preferences]** in rekordbox per scegliere le categorie che si desidera visualizzare (non è possibile impostare le categorie per i servizi di streaming con rekordbox).

4. **Visualizzazione del livello superiore successivo**

Visualizza la cartella nel livello superiore successivo, il nome del dispositivo o il nickname.

5. **Elenco dei brani**

Visualizza l'elenco dei brani del livello gerarchico o della playlist selezionati.

- Toccare una voce nella riga del titolo per ordinare l'elenco.
- Toccare  sulla riga del titolo per visualizzare la schermata di selezione delle sottocolonne e selezionare una sottocolonna da visualizzare. Per impostare le sottocolonne da visualizzare nell'elenco di selezione, andare a **[Preferences]** in rekordbox (non è possibile impostare le sottocolonne da visualizzare per i servizi di streaming con rekordbox).

6. **PREVIEW**

Visualizza o nasconde la colonna **[Preview]**.

7. **(Info)**

Visualizza o nasconde le informazioni del brano evidenziato.

8. **(Track Filter/Edit)**

⇒ [Uso di Track Filter \(pagina 65\)](#)

9. **Impostazione della dimensione dei caratteri**

Imposta la dimensione dei caratteri.

10. **Display dello stato di riproduzione**



Visualizza lo stato di riproduzione del brano caricato.

⇒ [Schermata di riproduzione \(schermata della forma d'onda\) \(pagina 26\)](#)

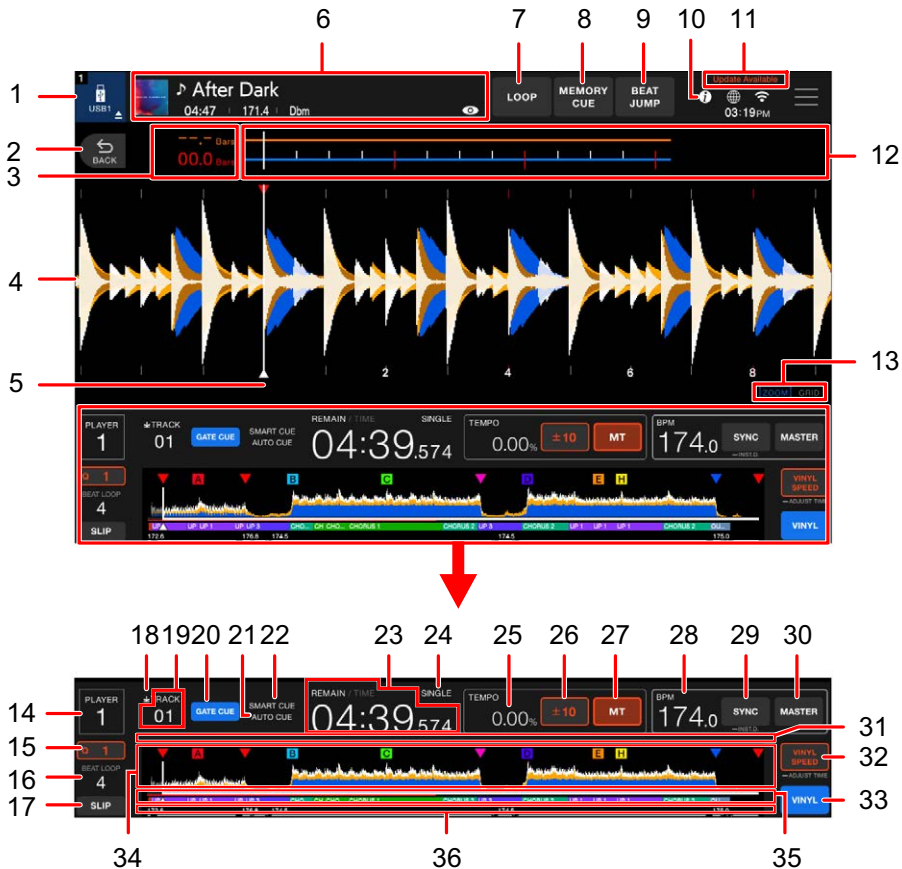
Schermata di riproduzione (schermata della forma d'onda)



1. Icona del dispositivo (memorizzazione del brano caricato)

- Toccare  (Eject) per scaricare il brano caricato. Non è possibile scaricare il brano in riproduzione quando [Eject/Load Lock] è impostato su [Lock] nelle impostazioni Utility. Impostare su [Unlock] o premere  per mettere in pausa, quindi toccare .

⇒ Eject/Load Lock*1*3 (pagina 113)

2. (Back)

Visualizza la schermata precedente (schermata del brano caricato).

- Funziona come il pulsante [BACK].

3. Conteggio a scalare delle battute

Visualizza il numero di misure e battute dal punto di riproduzione al cue point salvato più vicino.

- Toccare la forma d'onda complessiva durante la riproduzione per visualizzare il numero di misure e battute dal punto di riproduzione al punto toccato.

4. **Forma d'onda ingrandita**

Visualizza la forma d'onda ingrandita, i cue point, i loop point, gli Hot Cue point, ecc. analizzati dall'unità o da rekordbox.

- È possibile cambiare il colore della forma d'onda in [**Waveform Color**] nella schermata [**SHORTCUT**].
⇒ [Waveform Color \(pagina 126\)](#)
- Toccare la forma d'onda complessiva durante la riproduzione per visualizzare la forma d'onda ingrandita per il punto toccato.

5. **Numero di battute per un loop**

Visualizza il numero di battute impostato per un loop.

6. **Informazioni sul brano**

Visualizza le informazioni del brano caricato.

Toccare le informazioni del brano per visualizzare o nascondere informazioni quali il nome del brano.

7. **LOOP**

⇒ [Loop \(pagina 92\)](#)

⇒ [Slip \(pagina 105\)](#)

8. **MEMORY CUE**

⇒ [Salvataggio di un cue/loop point \(pagina 96\)](#)

⇒ [Richiamo di un cue/loop point salvato \(pagina 97\)](#)

⇒ [Eliminazione di un cue/loop point salvato \(pagina 98\)](#)

9. **BEAT JUMP**

⇒ [Uso di Beat Jump/Loop Move \(pagina 104\)](#)

10. **(Info)**

Visualizza le informazioni dettagliate del brano caricato.

11. **Update Available**

Visualizza [**Update Available**] quando l'unità è connessa a Internet ed è disponibile una versione aggiornata del firmware.

12. **Forma d'onda/misuratore di fase**

Visualizza le differenze di misure e battute dal sync master.

- Toccare per alternare la visualizzazione della forma d'onda e del misuratore di fase. È possibile alternare le visualizzazioni in [**Waveform/Phase Meter**] nella schermata [**SHORTCUT**].

⇒ [Waveform/Phase Meter \(pagina 125\)](#)

13. ZOOM/GRID

Tenere premuta la manopola [**BROWSE**] o toccare [**ZOOM**]/[**GRID**] sullo schermo per alternare le modalità Zoom e Grid Adjust.

- Ruotare la manopola [**BROWSE**] per controllare quanto segue.
 - In modalità Zoom: Ingrandisce e riduce la forma d'onda.
 - In modalità Grid Adjust: Regola la griglia delle battute.

14. Numero di lettore

Visualizza il numero di lettore impostato per l'unità.

- Impostare il numero di lettore in [**Player No.**] nelle impostazioni Utility.

⇒ [Player No. \(pagina 118\)](#)

15. Q/numero di battute per Quantize

Visualizza [**Q**] e il numero di battute impostato per Quantize in rosso quando Quantize è attivato e operativo, oppure li visualizza in grigio quando Quantize non è operativo indipendentemente dal suo stato di attivazione o disattivazione.

⇒ [Uso di Quantize \(pagina 103\)](#)

- Modificare il numero di battute per Quantize in [**Quantize Beat Value**] nella schermata [**SHORTCUT**] o nelle impostazioni Utility.

⇒ [Quantize Beat Value*1*3 \(pagina 113\)](#)

⇒ [Quantize Beat Value \(pagina 125\)](#)

16. Numero di battute per un loop

Visualizza il numero di battute impostato per un beat loop o una riproduzione in loop.

17. SLIP

Attiva e disattiva Slip.

⇒ [Attivazione della modalità Slip \(pagina 106\)](#)

18. (Cache dei file)

Visualizzato quando la cache dei file è stata completata per il brano caricato.

19. Numero di brano

Visualizza il numero di brano.

20. GATE CUE

Attiva e disattiva Gate Cue.

21. AUTO CUE

Visualizzato quando è attiva la funzione Auto Cue.

⇒ [Impostazione di Auto Cue \(pagina 91\)](#)

22. **SMART CUE**

Visualizzato quando è attivato Smart Cue.

23. **Display del tempo (minuti, secondi e millisecondi)**

Visualizza il tempo residuo o il tempo trascorso.

- Per alternare la visualizzazione del tempo tra tempo rimanente ([**REMAIN**]) e tempo trascorso ([**TIME**]), toccare il display del tempo o impostare [**Time Mode**] nella schermata [**SHORTCUT**].

⇒ [Time Mode \(pagina 125\)](#)

24. **CONTINUE/SINGLE**

Visualizza la modalità di riproduzione per il brano caricato.

- Impostare la modalità di riproduzione in [**Play Mode**] nelle impostazioni Utility.

⇒ [Play Mode*1*3 \(pagina 115\)](#)

25. **Velocità di riproduzione**

Visualizza la velocità di riproduzione impostata dal cursore TEMPO.

26. **Gamma del tempo**

Visualizza la gamma di regolazione ($\pm 6/\pm 10/\pm 16/WIDE$) rispetto alla velocità di riproduzione originale.

⇒ [Regolazione della velocità di riproduzione \(controllo tempo\) \(pagina 84\)](#)

27. **MT**

Visualizzato quando è attiva la funzione Master Tempo.

⇒ [Regolazione della velocità di riproduzione senza cambiare l'altezza \(Master Tempo\) \(pagina 84\)](#)

28. **BPM**

Visualizza il numero di BPM (battute per minuto, ovvero il tempo) del brano in riproduzione.

- Il valore misurato può differire da quello misurato dai mixer per DJ Pioneer a causa di differenze dei metodi di misurazione. Non si tratta di un malfunzionamento.

29. **SYNC/INST.DOUBLES**

Attiva e disattiva Beat Sync.

⇒ [Utilizzo di Beat Sync \(pagina 107\)](#)

- Tenere premuto per eseguire Instant Doubles.

⇒ [Uso di Instant Doubles \(pagina 108\)](#)

30. **MASTER**

Imposta l'unità come sync master.

⇒ [Utilizzo di Beat Sync \(pagina 107\)](#)

31. **Vocal display**

I dati vocali vengono visualizzati sopra la forma d'onda complessiva quando sono disponibili dati vocali analizzati da rekordbox nel brano caricato.

32. **Vinyl speed**

Attiva e disattiva la funzione di regolazione della velocità di avvio e arresto della riproduzione (per la modalità Vinyl).

⇒ [Regolazione della velocità di avvio e arresto della riproduzione \(per la modalità Vinyl\)](#) (pagina 88)

33. **VINYL**

Passa dalla modalità Vinyl alla modalità normale e viceversa.

34. **Forma d'onda complessiva**

Visualizza la forma d'onda complessiva, i cue point, i loop point, gli Hot Cue point, ecc. analizzati dall'unità o da rekordbox.

⇒ [Riproduzione di un brano dal punto toccato sulla forma d'onda complessiva](#) (pagina 83)

⇒ [Monitoraggio di una parte diversa di un brano durante la riproduzione \(Touch Cue\)](#) (pagina 85)

- Modificare il colore della forma d'onda in **[Waveform Color]** nella schermata **[SHORTCUT]**.

⇒ [Waveform Color](#) (pagina 126)

35. **Waveform Divisions**

Visualizza la scala temporale o la frase sotto la posizione di riproduzione della forma d'onda complessiva.

36. **BPM Change Point Display**

Visualizza i punti di variazione dei BPM con il valore BPM e una linea continua o tratteggiata sotto il display delle divisioni della forma d'onda del brano caricato.

- Valore BPM e linea continua: indica una sezione in cui i BPM vengono mantenuti per un certo numero di battute entro un intervallo di $\pm 1,0$ rispetto al valore BPM visualizzato all'inizio della linea continua.
- Linea tratteggiata: indica una sezione in cui i BPM non vengono mantenuti per un certo numero di battute e variazioni di tempo.
- La modalità di analisi dei brani per i BPM è visualizzata in **[Track Analysis Mode]**.

⇒ [Track Analysis Mode](#) (pagina 125)

- È possibile impostare se visualizzare i punti di variazione dei BPM in **[BPM Change Point Display]** nella schermata Utility o nella schermata **[SHORTCUT]**.
 - ⇒ [BPM Change Point Display*1 \(pagina 115\)](#)
 - ⇒ [BPM Change Point Display \(pagina 125\)](#)
- I punti di variazione dei BPM vengono visualizzati in bianco quando **[Track Analysis Mode]** è impostato su **[DYNAMIC]** e in grigio quando è impostato su **[NORMAL]**.
- I valori BPM dei punti di variazione dei BPM per il punto toccato durante Touch Cue/ Needle Search vengono visualizzati a sinistra di Beat Countdown nella schermata **[WAVEFORM]**.

Display jog dial

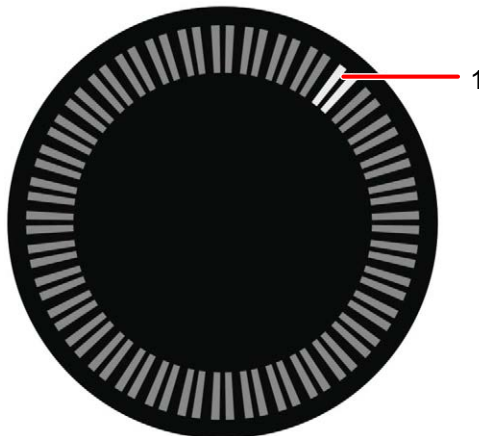

1. Indicatore del punto di riproduzione

Indica il punto di riproduzione (si attiva durante la riproduzione e si ferma quando il brano è in pausa).

- L'indicatore si accende e si spegne alternativamente quando Slip è attivo.

Operazioni di base sul touchscreen

Utilizzare la manopola **[BROWSE]** o toccare lo schermo per le operazioni di base.

❖ Uso della manopola BROWSE

Sono disponibili le seguenti funzioni.

Operazione	Descrizione
Rotazione	Sposta il cursore ed evidenzia un elemento.
Pressione	Seleziona un elemento evidenziato.

❖ Operazioni a sfioramento

Sono disponibili le seguenti funzioni.

Operazione	Descrizione
	Seleziona un elemento evidenziato.
Tocco	<ul style="list-style-type: none"> • Toccare un elemento (es. una cartella) in una gerarchia per visualizzare il livello inferiore successivo. • Toccare un brano per visualizzare il pulsante [LOAD].
	Toccare la forma d'onda complessiva nella schermata di esplorazione per monitorare l'audio nel punto toccato.
Scorrimento	Scorre verso l'alto o il basso nella gerarchia.

❖ Ritorno al livello superiore successivo

1 Premere il pulsante **[BACK]**.

Viene visualizzato il livello superiore successivo (schermata precedente).

- Tenere premuto il pulsante **[BACK]** per evidenziare il primo livello della struttura gerarchica.

Collegamenti (stili di base)

Prima di collegare altre unità, spegnere l'unità e scollegare il cavo di alimentazione. Collegare il cavo di alimentazione dell'adattatore CA dopo che tutti i collegamenti sono completi.

- Utilizzare il cavo di alimentazione accluso.
- Leggere i manuali di istruzioni dei dispositivi che si intendono collegare con l'unità.
- Per i collegamenti, utilizzare i seguenti prodotti.
 - Cavo LAN in dotazione o cavo STP (cavo schermato CAT5 o superiore)
 - Switching hub (da almeno 100 Mbps)
 - Router LAN wireless (Wi-Fi) (punto di accesso) conforme agli standard IEEE802.11n o IEEE802.11ac
- Il funzionamento non è garantito su tutti i prodotti, anche se soddisfano i requisiti indicati.

❖ Gancio del cavo

Far passare il cavo di alimentazione dell'adattatore CA collegato alla porta USB (per l'alimentazione) attraverso il gancio del cavo per fissarlo all'unità. In questo modo si previene la disconnessione accidentale del cavo che comporterebbe l'interruzione dell'audio.

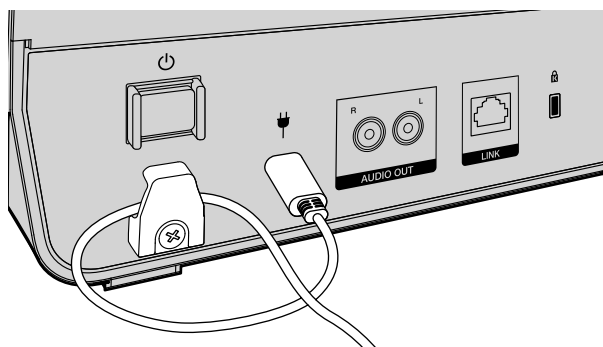

- Non fissare il cavo piegandolo, per evitare che possa rompersi o ridurre le prestazioni dell'unità.

Connessione Internet

Per usare rekordbox CloudDirectPlay o i servizi di streaming sull'unità, collegare quest'ultima a un router tramite LAN wireless (Wi-Fi) o LAN cablata.

❖ Note sulla connessione Internet

- Non è possibile collegare l'interfaccia di rete dell'unità direttamente alle linee di comunicazione degli operatori di telecomunicazioni (aziende di telefonia mobile, aziende di telecomunicazioni fisse, fornitori di servizi Internet, ecc.). Per collegare l'unità a Internet, utilizzare un router o un dispositivo simile (per motivi di sicurezza, non collegare l'unità direttamente a Internet. Impostare l'unità all'interno di una rete protetta da un router o firewall).

❖ Connessione LAN wireless (Wi-Fi)

- Connettere a Internet tramite LAN wireless (Wi-Fi) sui multilettori.
- Per utilizzare PRO DJ LINK, collegare i multilettori e un mixer per DJ con cavi LAN tramite uno switching hub.

Schema di collegamento:

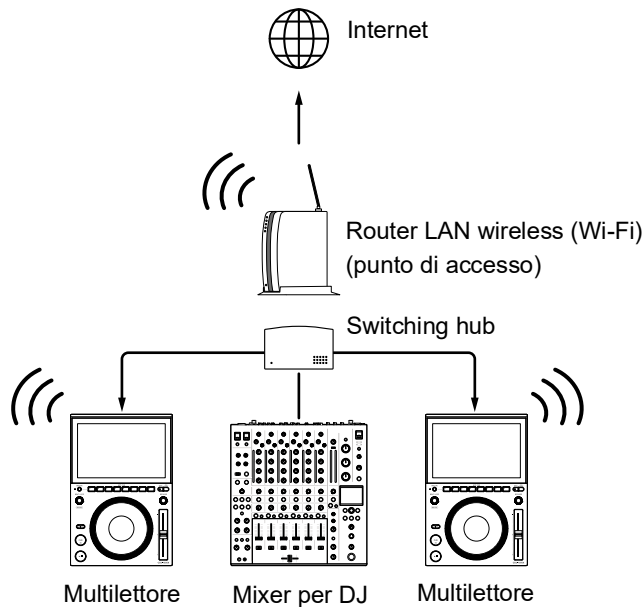

❖ Connessione LAN cablata

- Collegare un router e uno switching hub con un cavo LAN.

Schema di collegamento:

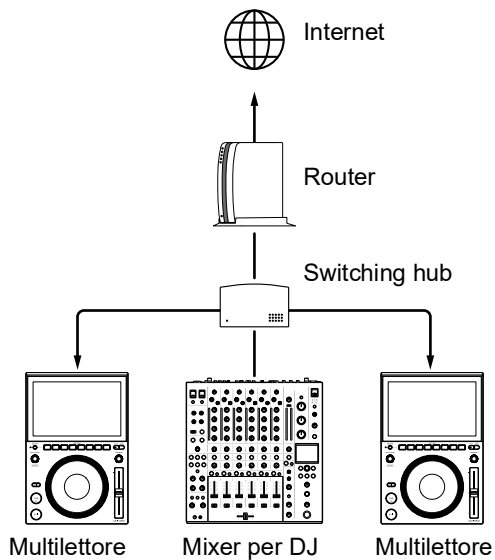

- Verificare se il router e lo switching hub funzionano prima di collegare a Internet, quindi collegare un cavo LAN ai multilettori.
- Se in un ambiente di grandi dimensioni sono utilizzate più reti PRO DJ LINK, impostare un router per ciascuna rete PRO DJ LINK per separare le aree.

PRO DJ LINK

- È possibile collegare più multilettori a un mixer per DJ utilizzando cavi LAN.
- Per collegare più multilettori a un mixer per DJ dotato di una sola porta LAN, utilizzare uno switching hub.
- È possibile collegare fino a 4 multilettori a un mixer per DJ utilizzando uno switching hub.
- Impostare il numero di lettore sull'unità facendolo corrispondere al numero di canale del mixer per DJ al quale è collegato il cavo audio. Il numero di lettore viene visualizzato nell'angolo inferiore sinistro dello schermo. È possibile cambiare il numero di lettore in **[Player No.]** nelle impostazioni Utility.

⇒ [Player No. \(pagina 118\)](#)

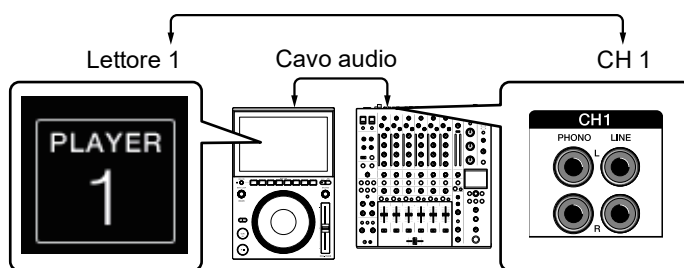

- Per collegare un mixer per DJ dotato di un numero sufficiente di porte LAN per tutti i multilettori che si desidera configurare, non utilizzare uno switching hub. Collegare direttamente i cavi alle porte.
- Non scollegare un cavo LAN durante la condivisione di file audio tra le unità nella rete PRO DJ LINK.
- Scollegare i dispositivi di memoria prima di scollegare i cavi LAN.

USB Export

È possibile trasferire file audio e dati di gestione di rekordbox da utilizzare su questa unità mediante un dispositivo di memoria USB (memoria flash o disco rigido). È possibile riprodurre playlist o brani con cue, loop e Hot Cue precedentemente impostati in rekordbox.

- Questa unità supporta solo OneLibrary.

⇒ [OneLibrary \(pagina 11\)](#)

Schema di collegamento:

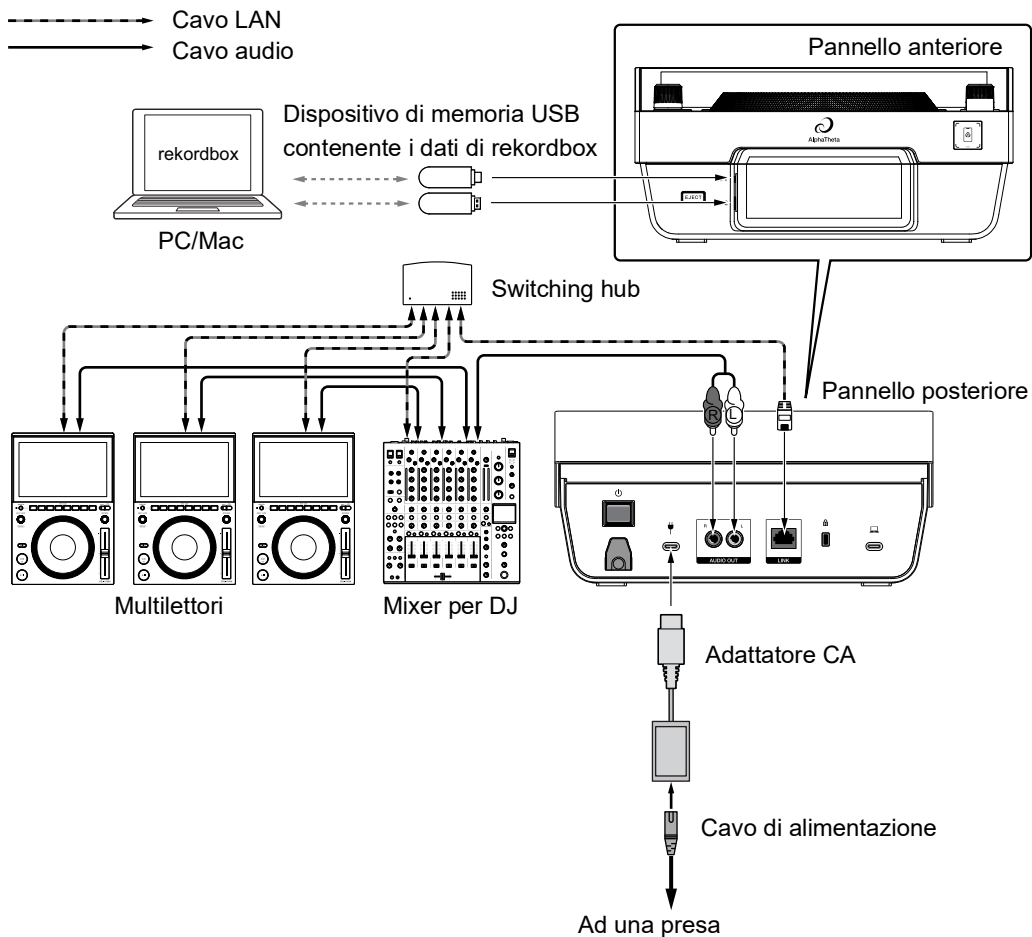

rekordbox Link Export

È possibile riprodurre brani in rekordbox con questa unità dopo averla connessa tramite un cavo LAN (CAT5e) o un router LAN wireless (Wi-Fi) a un PC/Mac o un dispositivo mobile su cui è in esecuzione rekordbox. È possibile riprodurre playlist o brani con cue, loop e Hot Cue precedentemente impostati in rekordbox.

- Per informazioni sulla connessione con rekordbox for iOS/Android, vedere la sezione FAQ all'URL corrispondente riportato di seguito.

iOS:

rekordbox.com/support/faq/connecting-to-dj-units/#faq-q100037

Android:

rekordbox.com/support/faq/connecting-to-dj-units-android/#faq-q110039

❖ Connessione LAN cablata

È possibile collegare fino a 2 computer (PC/Mac).

Schema di collegamento:

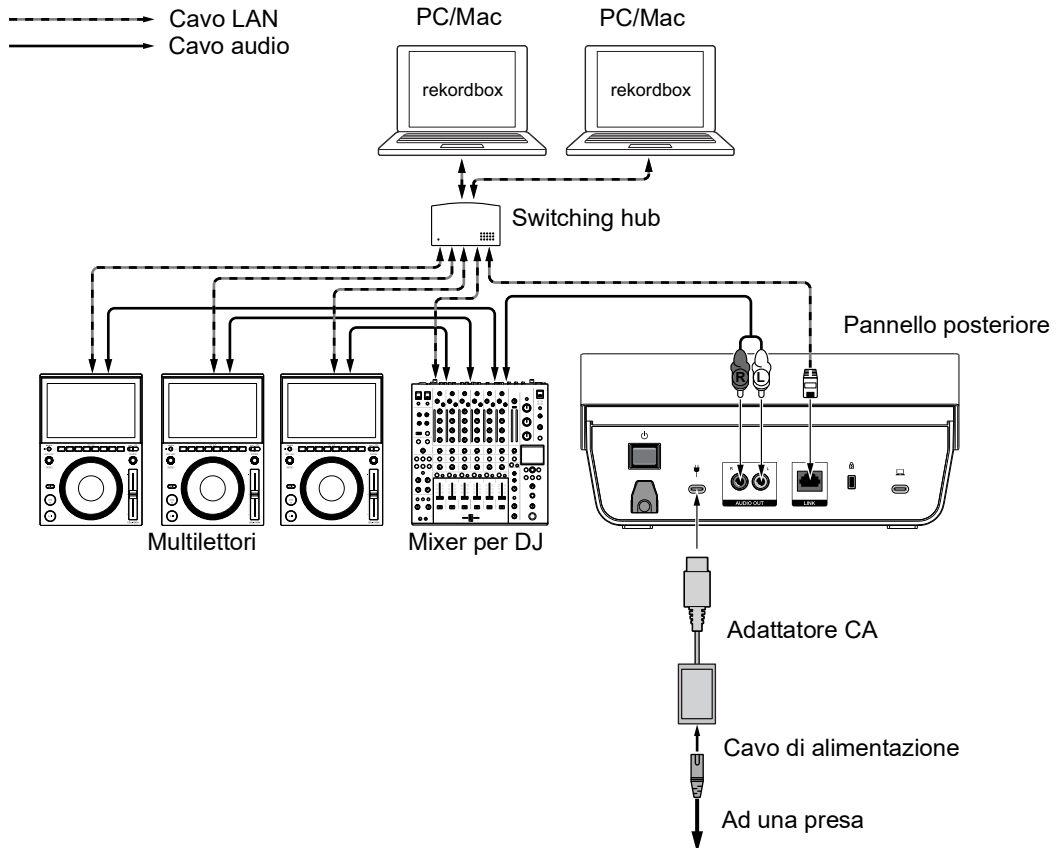

❖ Collegamento del router LAN wireless (Wi-Fi)

È possibile collegare fino a 4 computer (PC/Mac).

Schema di collegamento (quando si utilizzano cavi LAN):

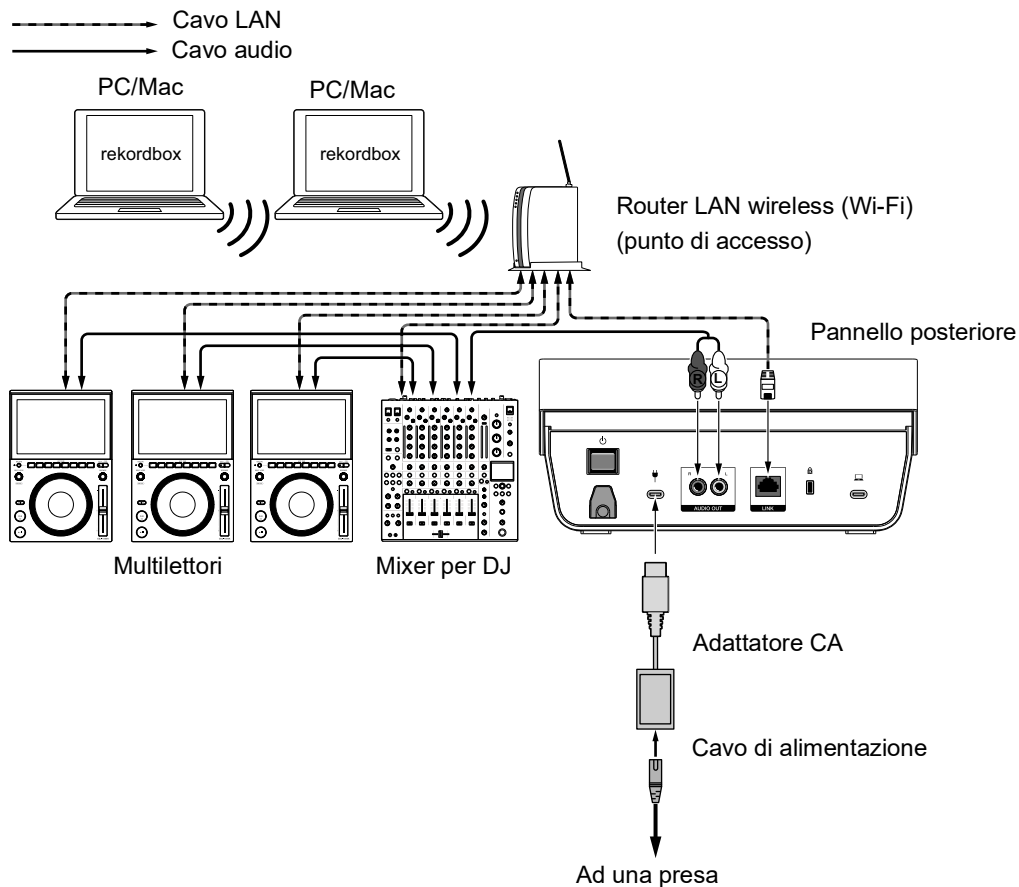

Configurazione PC/Mac

Per riprodurre brani sul PC/Mac con questa unità, installare il driver audio dedicato sul PC. Non è necessario installare il driver se si utilizza un Mac.

- Driver audio: software utilizzato per emettere l'audio del PC quando si utilizza l'unità con un software DJ.

Per informazioni sull'installazione, visitare il seguente URL.

alphatheta.com/support/Italy/

- Per le informazioni più recenti sui requisiti di sistema, sulla compatibilità e sui sistemi operativi supportati, visitare il seguente URL.

alphatheta.com/support/Italy/

- Il funzionamento non è garantito su tutti i modelli di PC, anche se soddisfano i requisiti di sistema indicati.
- Se si collega l'unità a un PC senza installare il driver audio dedicato, possono verificarsi errori sul PC.
- Possono anche verificarsi malfunzionamenti dovuti all'incompatibilità con un altro software installato su un PC/Mac.

Note sull'installazione del driver audio dedicato

- Prima dell'installazione, spegnere l'unità e scollegare il cavo USB collegato all'unità e al PC (Windows).
- Prima dell'installazione, chiudere tutte le applicazioni in esecuzione sul PC.
- Per poter installare il driver audio sul PC, è necessario effettuare l'accesso con privilegi amministrativi.
- Prima dell'installazione, leggere attentamente i termini del contratto.
- Se l'installazione è stata interrotta mentre era in corso, ripetere la procedura dall'inizio.
- Al termine dell'installazione, collegare il PC all'unità.
- Il funzionamento non è garantito su tutti i modelli di PC.

Download del driver audio dedicato

Scaricare il driver dedicato dal seguente URL.

alphatheta.com/support/Italy/

Installazione del driver audio dedicato

- 1 Fare doppio clic sul file di installazione scaricato.**
- 2 Leggere attentamente i termini del contratto di licenza. Se si è d'accordo con i termini, selezionare la casella di controllo [Accetta] e fare clic su [OK].**
 - Se non si accettano i termini del contratto di licenza, fare clic su [Annulla] per annullare l'installazione.
- 3 Per completare l'installazione, seguire le istruzioni visualizzate.**

rekordbox CloudDirectPlay

Con rekordbox CloudDirectPlay, è possibile caricare e riprodurre sull'unità i file audio precedentemente caricati sull'archivio cloud. È anche possibile accedere ai file audio da un servizio di streaming (TIDAL, Apple Music) senza inserire una password su questa unità.

- Utilizzare Cloud Library Sync per caricare file audio sull'archivio cloud. Quindi, è possibile riprodurre i file caricati con un PC/Mac, un dispositivo mobile o questa unità.
- Per informazioni su Cloud Library Sync, vedere la Guida operativa di Cloud Library Sync.

rekordbox.com/manual

Per informazioni su come gestire i file audio caricati sull'archivio cloud, consultare il sito web all'URL riportato di seguito.

rekordbox.com

❖ Versione di rekordbox

Installare l'ultima versione di rekordbox per utilizzare rekordbox CloudDirectPlay con questa unità.

❖ Abbonamento

È possibile utilizzare rekordbox CloudDirectPlay con tutti i piani di abbonamento a rekordbox, compreso il piano gratuito.

- Per informazioni sui piani di abbonamento a rekordbox, consultare la pagina Piano all'URL riportato di seguito.

rekordbox.com

❖ Servizio di archiviazione su cloud

rekordbox CloudDirectPlay utilizza il servizio di archiviazione su cloud utilizzato da Cloud Library Sync.

- Cloud Library Sync e rekordbox CloudDirectPlay supportano Dropbox e Google Drive.
- Per ulteriori informazioni, vedere la Guida operativa di Cloud Library Sync.

rekordbox.com/manual

❖ Velocità di trasmissione

Il tempo necessario per sincronizzare la libreria e caricare i file audio tramite rekordbox CloudDirectPlay dipende dalla velocità della connessione Internet. Si consiglia una velocità della linea di almeno 20 Mbps per utilizzare rekordbox CloudDirectPlay.

❖ Uso personale

Con rekordbox CloudDirectPlay, è possibile utilizzare la libreria rekordbox su più PC/computer Mac, dispositivi mobili e su questa unità, ma non è possibile condividerla con altri utenti.

Impostazione di rekordbox CloudDirectPlay

Prima di utilizzare rekordbox CloudDirectPlay, eseguire la procedura seguente su rekordbox for Mac/Windows o rekordbox for iOS/Android.

❖ Per rekordbox for Mac/Windows

1 Fare clic su sul lato superiore destro della schermata di rekordbox for Mac/Windows.

Si apre la finestra [Preferences].

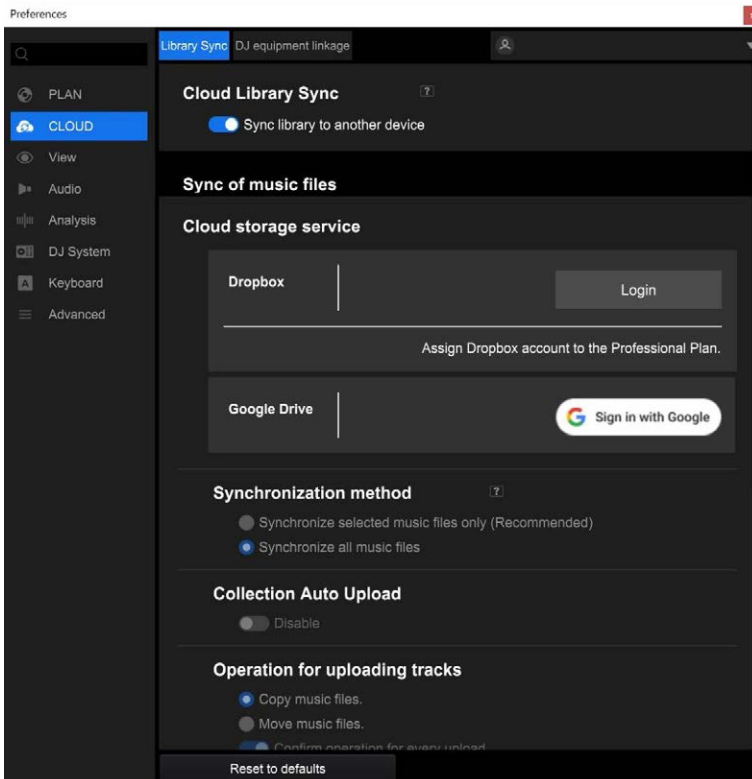

2 Fare clic sulla scheda [Library Sync] nella categoria [CLOUD].

- 3 Verificare che [Sync library to another device] sia attivato in [Cloud Library Sync].
- 4 Fare clic sulla scheda [DJ equipment linkage] nella categoria [CLOUD].
- 5 Attivare [Use rekordbox CloudDirectPlay] in [Cloud Analysis / rekordbox CloudDirectPlay].

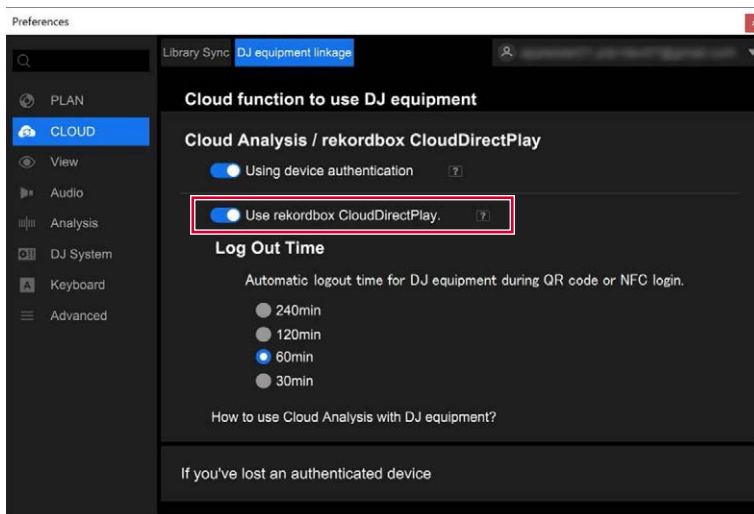

La conversione della libreria ha inizio sul server cloud.

Al termine della conversione, viene visualizzato [Auth] (pulsante di autenticazione) a destra del nome del dispositivo nella vista ad albero.

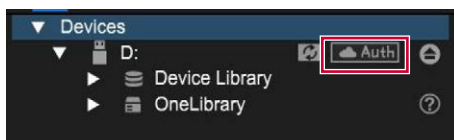

- A seconda del numero di file audio nella libreria, la conversione della libreria potrebbe richiedere tempo.
- Se la conversione della libreria non va a buon fine, [Use rekordbox CloudDirectPlay] viene disattivato automaticamente. Se l'errore di conversione si verifica ripetutamente, contattare l'assistenza tramite l'URL riportato di seguito.

rekordbox.com

- Se si disattiva [Use rekordbox CloudDirectPlay], l'autenticazione per tutti i dispositivi utilizzati con lo stesso account viene annullata.
- Disattivando [Use rekordbox CloudDirectPlay] e riattivandolo, la libreria viene convertita nuovamente.

❖ Per rekordbox for iOS/Android

- 1 **Toccare  sul lato superiore destro della schermata di rekordbox for iOS/Android.**

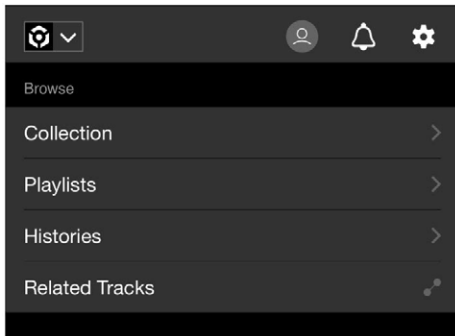

Viene visualizzata la schermata di accesso.

- 2 **Inserire l'indirizzo e-mail e la password di accesso.**
- 3 **Toccare  sul lato superiore destro della schermata.**

Viene visualizzata la schermata [Account Information].

4 Toccare [Activate] e [Cloud Library Sync] per attivarli.

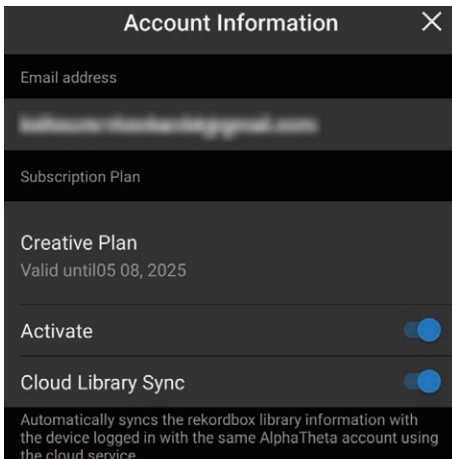

5 Accedere a Dropbox o Google Drive.

6 Sulla schermata [Account Informazioni], toccare [rekordbox CloudDirectPlay] per attivarlo.

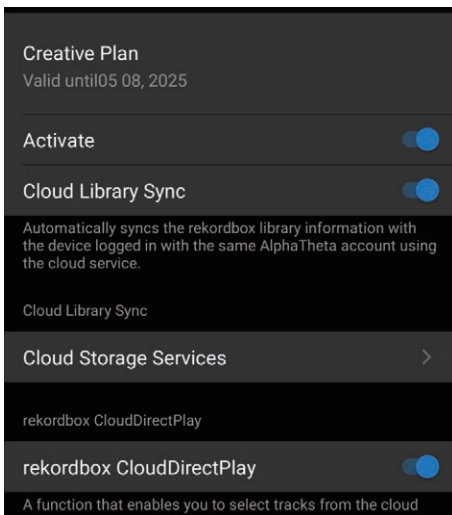



Dispositivo di autenticazione per rekordbox CloudDirectPlay

Collegare un dispositivo di memoria USB utilizzato per l'autenticazione a rekordbox CloudDirectPlay al PC/Mac ed eseguire la procedura di autenticazione descritta di seguito.

Autenticazione del dispositivo di memoria USB

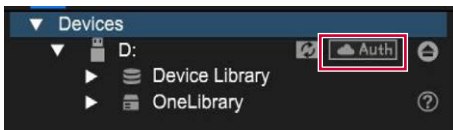
- 1 Avviare rekordbox for Mac/Windows.
- 2 Collegare il dispositivo di memoria USB al PC/Mac.
- 3 Fare clic su **[Auth]** (pulsante di autenticazione) a destra del nome del dispositivo nella vista ad albero.



Al termine dell'autenticazione, **[Auth]** (pulsante di autenticazione) diventa  (icona di autenticazione).

Deautenticazione del dispositivo di memoria USB

- 1 Fare clic su  (icona di autenticazione) a destra del nome del dispositivo nella vista ad albero.

Il dispositivo di memoria USB viene deautenticato.

- Se il dispositivo di memoria USB è stato autenticato con un account rekordbox diverso da quello attualmente in uso, eseguire la procedura con l'altro account.

- Il dispositivo può anche essere deautenticato tramite il sito web di rekordbox se si accede tramite rekordbox for Mac/Windows o rekordbox for iOS/Android dopo aver effettuato l'accesso con l'account che lo ha autenticato. Per i dettagli, fare riferimento alla sezione FAQ al seguente URL.

rekordbox.com/support/faq/clouddirect-7/#faq-q700034

Controllo della connessione Internet

Se rekordbox CloudDirectPlay è disponibile, l'icona della connessione Internet viene visualizzata sulla barra di stato.

⇒ [Barra di stato \(pagina 19\)](#)

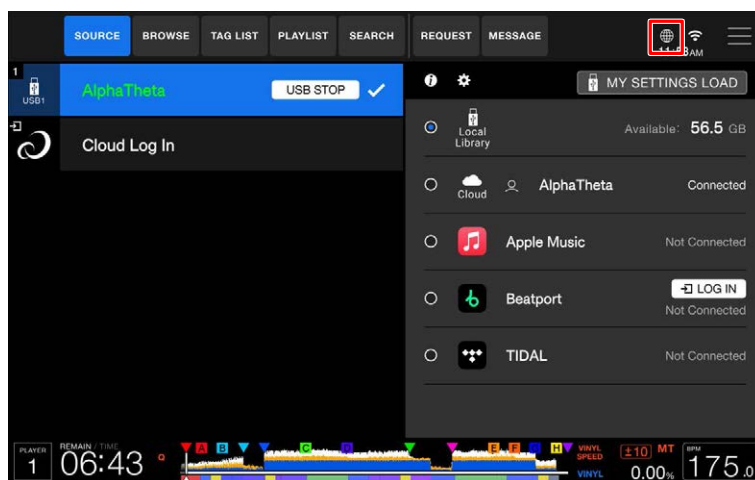

- Non è possibile utilizzare rekordbox CloudDirectPlay se è visualizzato  (grigio). In questo caso, controllare la connessione Internet.
- Per il collegamento a Internet, collegare l'unità a un router utilizzando il cavo LAN o la LAN wireless integrata (Wi-Fi).

⇒ [Collegamento del router LAN wireless \(Wi-Fi\) \(pagina 40\)](#)

Accesso a rekordbox CloudDirectPlay

Uso di un dispositivo di memoria USB di autenticazione

- 1 Collegare il dispositivo di memoria USB di autenticazione per rekordbox CloudDirectPlay all'unità.**

L'accesso avviene automaticamente ed è possibile utilizzare rekordbox CloudDirectPlay.

Quando non si utilizza un dispositivo di memoria USB di autenticazione

❖ Accesso con codice QR

- 1 Toccare [SOURCE] sulla barra di stato.**

Viene visualizzata la schermata [SOURCE].

- 2 Selezionare [Cloud Log In] e toccare [LOG IN].**

- 3 Scansionare il codice QR con la fotocamera del proprio dispositivo mobile.**

- 4 Seguire le istruzioni sullo schermo del dispositivo mobile per accedere.**

Ora è possibile utilizzare rekordbox CloudDirectPlay.

- Si può accedere anche selezionando un lettore da [Cloud Log In] sulla schermata [SOURCE].

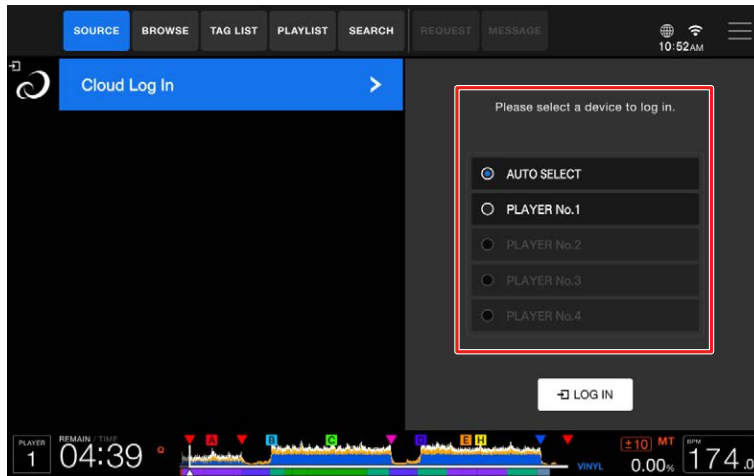

❖ Accesso NFC

- 1 Quando l'indicatore di accesso NFC sulla parte anteriore dell'unità è acceso, tenere il dispositivo mobile compatibile con NFC sopra l'area di contatto per l'accesso NFC per leggere l'etichetta NFC.

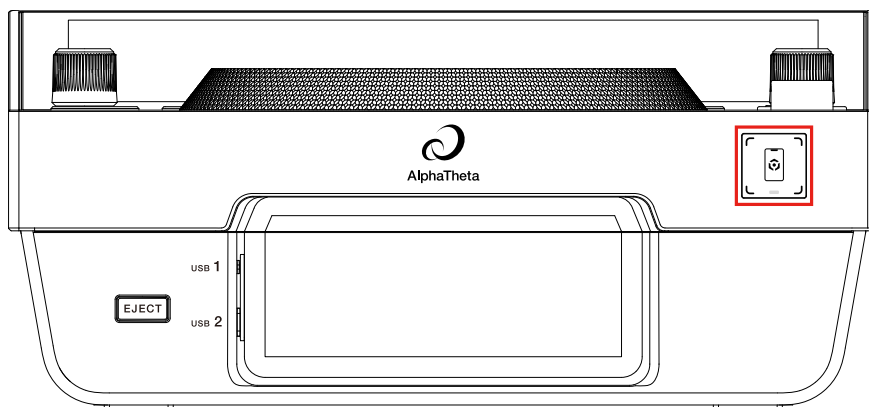

A seguito della lettura dell'etichetta NFC avviene automaticamente l'accesso.

- Quando l'indicatore di accesso NFC sulla parte anteriore dell'unità è spento, non è possibile effettuare l'accesso al cloud.

- Quando l'indicatore di accesso NFC sulla parte anteriore dell'unità è spento o quando si desidera selezionare un lettore a cui accedere, toccare **[Cloud Log In]** sulla schermata **[SOURCE]**, selezionare il lettore a cui si desidera accedere e toccare **[LOG IN]**, quindi far leggere l'etichetta NFC al dispositivo mobile compatibile con NFC.
- Per accedere con NFC, installare l'ultima versione di rekordbox for iOS/Android.
- Se si utilizza rekordbox for iOS, toccare la notifica sul proprio dispositivo mobile per accedere una volta avvenuta la lettura dell'etichetta NFC.

Disconnessione da rekordbox CloudDirectPlay

Quando si utilizza un dispositivo di memoria USB di autenticazione

1 Rimuovere il dispositivo di memoria USB di autenticazione dall'unità.

Viene effettuata la disconnessione da rekordbox CloudDirectPlay e dai servizi di streaming.

⇒ [Scollegamento di un dispositivo di memoria USB \(pagina 58\)](#)

Quando non si utilizza un dispositivo di memoria USB di autenticazione

1 Toccare [SOURCE] sulla barra di stato.

Viene visualizzata la schermata [SOURCE].

2 Toccare [LOG OUT] per rekordbox CloudDirectPlay al quale si è effettuato l'accesso.

Viene effettuata la disconnessione da rekordbox CloudDirectPlay e dai servizi di streaming.

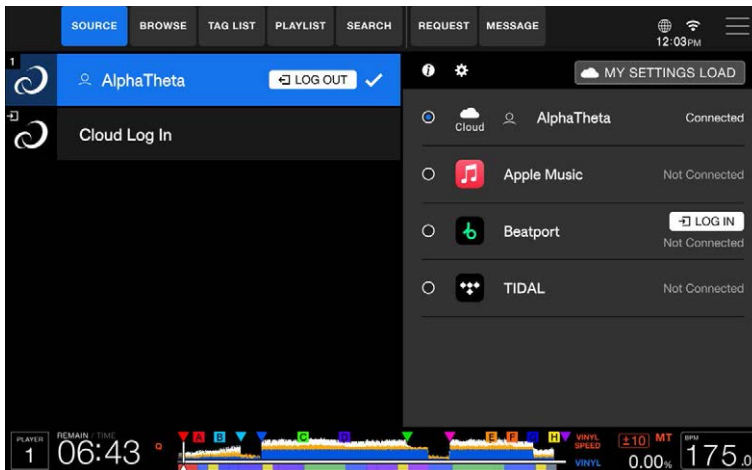

- È possibile disconnettersi da rekordbox CloudDirectPlay e dai servizi di streaming anche premendo a lungo il pulsante [EJECT] sul pannello anteriore e selezionando il cloud da cui disconnettersi.

Riproduzione di file audio tramite rekordbox CloudDirectPlay

Quando rekordbox CloudDirectPlay è selezionato nella schermata **[SOURCE]**, i file audio caricati sul proprio archivio cloud possono essere riprodotti dalla schermata di esplorazione dell'unità.

- Il tempo necessario per caricare i file audio dipende dalla velocità della connessione Internet. È possibile visualizzare l'avanzamento del caricamento nella forma d'onda complessiva nella schermata **[WAVEFORM]**.
- Le seguenti funzioni di riproduzione sono disponibili solo per i file audio caricati.
 - Memory Cue/Loop
 - Hot Cue/Loop point
- I file audio vengono caricati uno alla volta dall'elenco dei brani; pertanto, la funzione Continue in Play Mode non è disponibile.
- Le seguenti funzioni non sono disponibili per rekordbox CloudDirectPlay.
 - Elenco Hot Cue Bank
 - Playlist intelligente
- Durante l'uso di rekordbox CloudDirectPlay, le informazioni sui brani modificate da altri dispositivi rekordbox CloudDirectPlay o Cloud Library Sync utilizzati con lo stesso account non vengono riflesse finché non si esce da rekordbox CloudDirectPlay e si accede nuovamente.

Utilizzo dell'unità con i servizi di streaming

Creando playlist con brani dai servizi di streaming tramite rekordbox e caricandoli sul proprio archivio cloud, è possibile caricarli e riprodurli su questa unità.

Accedere a rekordbox CloudDirectPlay e ai servizi di streaming per utilizzare i brani.

StreamingDirectPlay

È possibile caricare e riprodurre brani dai servizi di streaming tramite la schermata di esplorazione dell'unità.

L'unità supporta i seguenti servizi di streaming.

- Apple Music
- Beatport
- TIDAL

Accesso ad Apple Music

1 Accedere a rekordbox CloudDirectPlay.

Accedendo a rekordbox CloudDirectPlay, si accede automaticamente ad Apple Music. Una volta effettuato l'accesso, è possibile utilizzare i file audio di Apple Music dalla schermata di esplorazione dell'unità.

⇒ [Accesso a rekordbox CloudDirectPlay \(pagina 50\)](#)

Accesso a Beatport Streaming

1 Accedere a rekordbox CloudDirectPlay.

⇒ [Accesso a rekordbox CloudDirectPlay \(pagina 50\)](#)

2 Toccare [SOURCE] sulla barra di stato.

Viene visualizzata la schermata [SOURCE].

3 Toccare [LOG IN] per [Beatport] sul display della libreria.

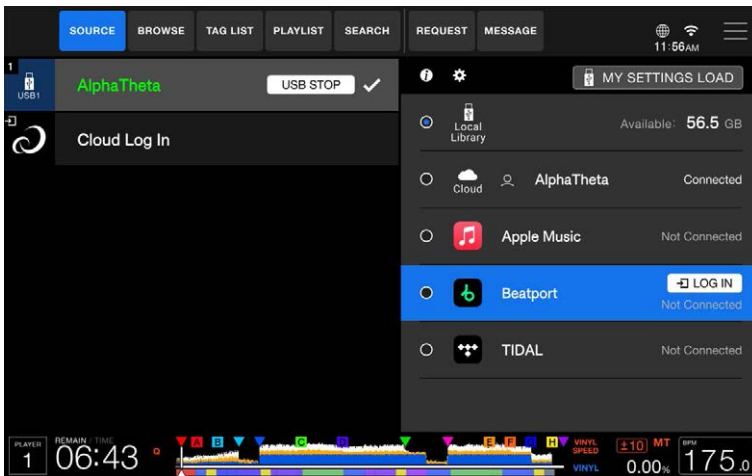

4 Accedere a Beatport Streaming con i dati del proprio account (nome utente e password).

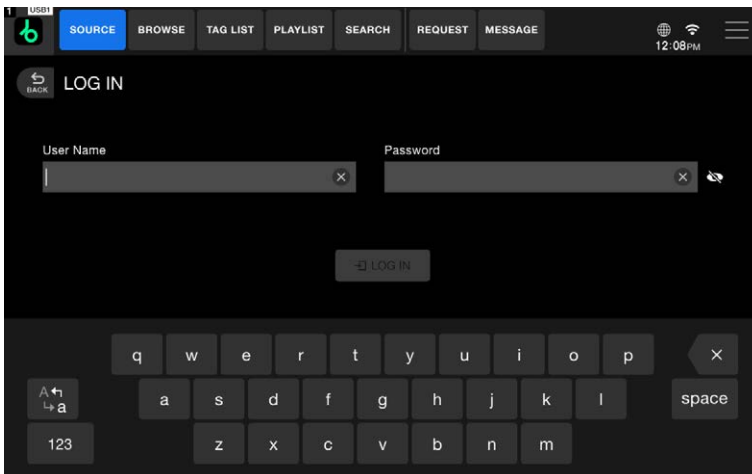

Una volta effettuato l'accesso, è possibile utilizzare i file audio di Beatport Streaming dalla schermata di esplorazione dell'unità.

Accesso a TIDAL

1 Accedere a rekordbox CloudDirectPlay.

Accedendo a rekordbox CloudDirectPlay, si accede automaticamente a TIDAL.

Una volta effettuato l'accesso, è possibile utilizzare i file audio di TIDAL dalla schermata di esplorazione dell'unità.

⇒ [Accesso a rekordbox CloudDirectPlay \(pagina 50\)](#)

Riproduzione di file audio tramite servizi di streaming

Selezionando [**Apple Music**], [**Beatport**] o [**TIDAL**] nel display della libreria della schermata [**SOURCE**], è possibile riprodurre i file audio dai servizi di streaming dalla schermata di esplorazione dell'unità.

- Il tempo necessario per caricare i file audio dipende dalla velocità della connessione Internet. È possibile visualizzare l'avanzamento del caricamento nella forma d'onda complessiva nella schermata [**WAVEFORM**].
- Le seguenti funzioni di riproduzione sono disponibili solo per i file audio caricati.
 - Memory Cue/Loop
 - Hot Cue/Loop point
- I file audio vengono caricati uno alla volta dall'elenco dei brani; pertanto, la funzione Continue in Play Mode non è disponibile.

Collegamento del dispositivo di memoria (USB)

Collegamento di un dispositivo di memoria USB

- 1 Inserire un dispositivo di memoria USB nella porta USB sul pannello anteriore tenendolo dritto fino a bloccarlo.

Scollegamento di un dispositivo di memoria USB

- Non scollegare un dispositivo di memoria USB dall'unità senza utilizzare **[USB STOP]** nella schermata **[SOURCE]** o il pulsante **[EJECT]** sul pannello anteriore; in caso contrario, i dati di gestione dell'unità potrebbero essere cancellati o il dispositivo di memoria USB potrebbe diventare illeggibile.

Uso di USB Stop nella schermata SOURCE

1 Toccare [SOURCE] sulla barra di stato.

I dispositivi collegati all'unità vengono visualizzati nella schermata [SOURCE].

⇒ [Schermata SOURCE \(pagina 21\)](#)

2 Selezionare il dispositivo di memoria USB che si desidera scollegare, quindi toccare [USB STOP].

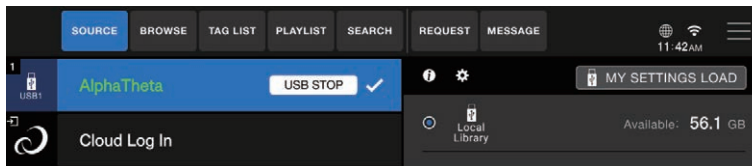

Viene visualizzata la finestra di dialogo [EJECT].

3 Toccare [OK].

Viene applicato USB Stop.

4 Controllare che il dispositivo di memoria USB selezionato scompaia dall'elenco.

5 Estrarre il dispositivo di memoria USB tenendolo dritto.

- Se i brani caricati sul lettore dal dispositivo di memoria USB rimosso sono stati memorizzati nella cache, i brani non vengono espulsi e la riproduzione continua con la limitazione.

Uso del pulsante EJECT

1 Tenere premuto il pulsante [EJECT] sul pannello anteriore.

Viene visualizzata la finestra di dialogo [EJECT].

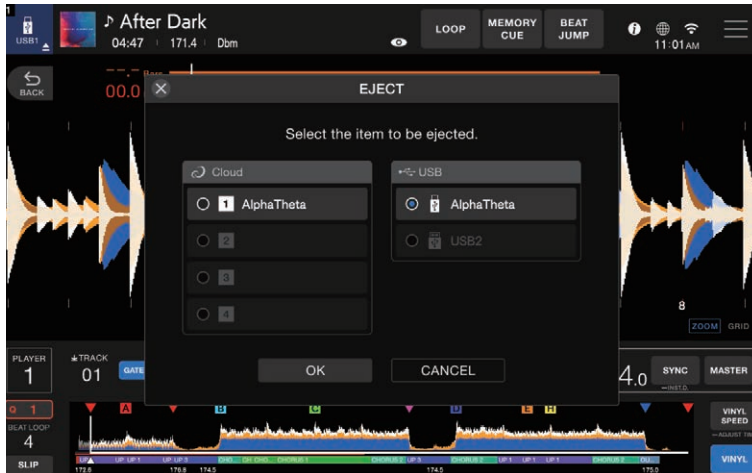

2 Selezionare il dispositivo di memoria USB che si desidera scollegare, quindi toccare [OK].

Viene applicato USB Stop.

3 Controllare che il dispositivo di memoria USB selezionato sia visualizzato in grigio nella finestra di dialogo [EJECT].

- Dopo l'operazione USB Stop, il dispositivo viene visualizzato in grigio.

4 Estrarre il dispositivo di memoria USB tenendolo dritto.

- Se i brani caricati sul lettore dal dispositivo di memoria USB rimosso sono stati memorizzati nella cache, i brani non vengono espulsi e la riproduzione continua con la limitazione.

Selezione dei brani

Selezione di una sorgente

1 Toccare [SOURCE] sulla barra di stato.

I dispositivi collegati all'unità vengono visualizzati nella schermata [SOURCE].

2 Selezionare una sorgente.

Selezione di un brano

Selezione di un brano nella schermata di esplorazione

1 Aprire la schermata di esplorazione.

Viene visualizzato un elenco dei brani.

⇒ [Schermata di esplorazione \(pagina 24\)](#)

2 Selezionare un brano.

- Non è possibile caricare un altro brano mentre un brano è in riproduzione se [Eject/Load Lock] è impostato su [Lock] nelle impostazioni Utility. Impostare su [Unlock] o premere il pulsante ►/|| per mettere in pausa la riproduzione, quindi caricare un altro brano.

⇒ [Eject/Load Lock*1*3 \(pagina 113\)](#)

Selezione di un brano riprodotto recentemente (LOAD PREVIOUS TRACK)

1 Toccare (Menu) sulla barra di stato nella schermata [WAVEFORM].

Viene visualizzato il menu.

⇒ [Schermata di riproduzione \(schermata della forma d'onda\) \(pagina 26\)](#)

2 Toccare [LOAD PREVIOUS TRACK].

Viene visualizzato l'elenco dei brani riprodotti recentemente.

3 Selezionare un brano.

- Toccare  o premere il pulsante [BACK] per chiudere l'elenco.

Ricerca di un brano

Uso della funzione Search

Questa funzione è disponibile solo quando si sfoglia la libreria rekordbox.

1 Toccare [SEARCH] sulla barra di stato.

Viene visualizzata la schermata [SEARCH].

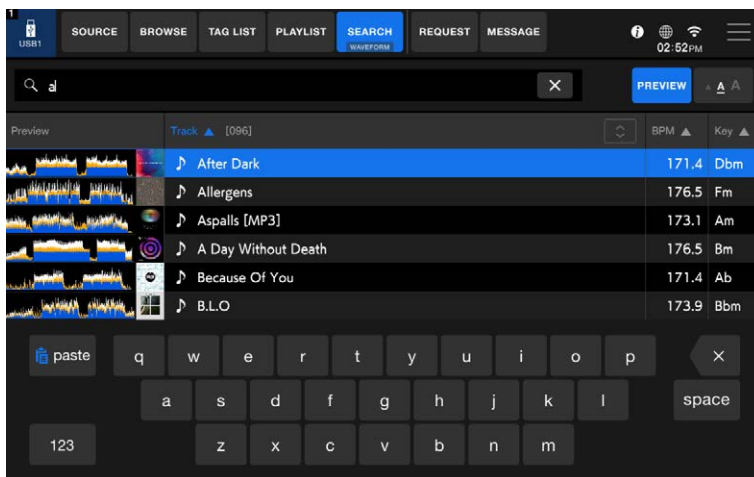

2 Digitare una parola chiave con la tastiera.

I brani che contengono la parola chiave vengono visualizzati nell'elenco.

- È possibile specificare più parole chiave separandole con uno spazio.
- Per copiare una parola di ricerca (da un nome di brano, ecc.) è possibile tenere premuta una parola di ricerca e toccare [**paste**] sulla tastiera per incollarla nell'area di inserimento testo.
- Utilizzando Beatport Streaming, è possibile specificare l'obiettivo della ricerca.

Utilizzo della funzione Jump

L'unità supporta 2 modalità di salto.

❖ Alphabet Jump

1 Tenere premuta la manopola [BROWSE] quando è visualizzato l'elenco in ordine alfabetico.

La modalità Alphabet Jump si attiva e il primo carattere del brano o della categoria evidenziati viene visualizzato sullo schermo.

- In modalità Alphabet Jump vengono visualizzati i caratteri da A a Z, da 0 a 9 e alcuni simboli.

2 Ruotare la manopola [BROWSE] per scorrere nella schermata.

Il cursore passa al brano o alla categoria che inizia con il carattere visualizzato.

- Il cursore non salta quando non sono disponibili brani o categorie che iniziano con il carattere visualizzato.

❖ Page Jump

1 Tenere premuta la manopola [BROWSE] quando è visualizzato un elenco diverso da quello in ordine alfabetico.

La modalità Page Jump si attiva.

2 Ruotare la manopola [BROWSE] per scorrere nella schermata.

Il cursore passa all'elenco di ogni pagina.

Uso di Track Filter

È possibile filtrare i brani per BPM, chiave, informazioni di tag, ecc. aggiunti da rekordbox. Questa funzione è disponibile solo quando si sfoglia la libreria rekordbox.

❖ Filtraggio dei brani

1 Visualizzare la schermata di esplorazione.

Viene visualizzato un elenco dei brani.

⇒ [Schermata di esplorazione \(pagina 24\)](#)

2 Toccare a lungo (Track Filter/Edit).

I brani vengono filtrati in base alle condizioni specificate.

-  (Track Filter/Edit) non viene visualizzato sullo schermo quando la funzione non è disponibile.

❖ Definizione delle condizioni nella schermata di modifica Track Filter

1 Visualizzare la schermata di esplorazione.

Viene visualizzato un elenco dei brani.

⇒ [Schermata di esplorazione \(pagina 24\)](#)

2 Toccare a lungo (Track Filter/Edit).

Viene visualizzata la schermata di modifica Track Filter.

-  (Track Filter/Edit) non viene visualizzato sullo schermo quando la funzione non è disponibile.

3 Specificare le condizioni di filtraggio.

- Come condizioni di filtraggio è possibile scegliere BPM, chiave, valutazione, colore o informazioni di tag aggiunte con rekordbox.
- Toccare per aggiungere una casella di controllo che attiva le condizioni di filtraggio.
- Toccare **[MASTER PLAYER]** per leggere le informazioni BPM e chiave del brano in riproduzione sul lettore impostato come sync master.

- È possibile impostare le condizioni di filtraggio in rekordbox.
- Le condizioni di filtraggio vengono salvate in modo indipendente per ogni dispositivo di memoria USB.

Ricerca per chiave del brano in riproduzione

Le icone della chiave del brano che offrono una buona corrispondenza con la chiave di un brano caricato nel sync master (chiave relativa) vengono visualizzate in verde.

- Questa funzione non è disponibile quando non vi sono deck impostati come sync master.

Ricerca con Information Jump

È possibile eseguire una ricerca di brani dello stesso genere o BPM del brano i cui dettagli sono visualizzati sul touchscreen.

1 Toccare **i** nella schermata [WAVEFORM].

⇒ [Schermata di riproduzione \(schermata della forma d'onda\) \(pagina 26\)](#)

Viene visualizzata la schermata [INFO].

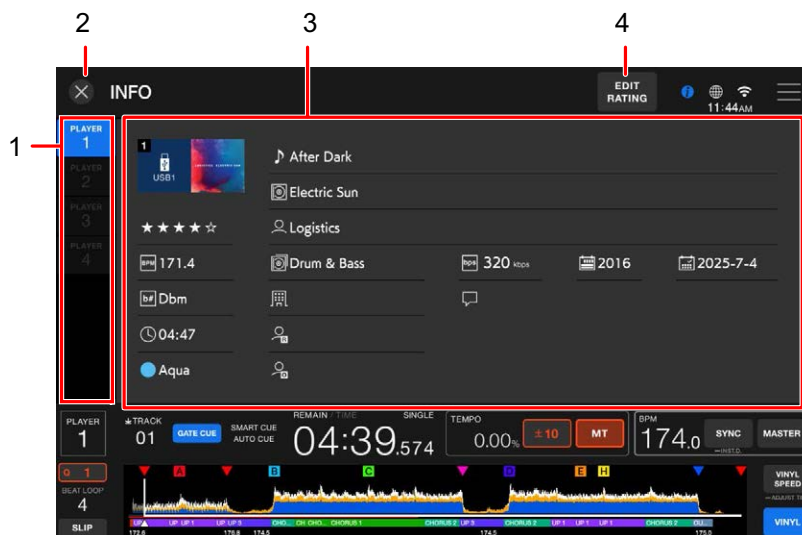

1. **Numero di lettore:** Toccare per cambiare i lettori e visualizzare le informazioni del brano caricato nel relativo lettore.
2. **X:** toccare per tornare alla schermata [WAVEFORM].
3. **Informazioni dettagliate sul brano**

4. **EDIT RATING**: toccare per modificare la valutazione del brano.

2 Selezionare una voce delle informazioni dettagliate sul brano.

Le voci o i brani selezionati vengono visualizzati nella schermata di esplorazione.

- Nelle seguenti situazioni potrebbe non essere possibile selezionare le voci.
 - Non vi sono categorie.
 - Fra le informazioni dettagliate del brano vengono visualizzate solo icone.

Monitoraggio dell'audio prima di caricare un brano (Touch Preview)

È possibile monitorare l'audio di un brano prima di caricare un brano.

- 1 **Collegare l'unità e un mixer per DJ compatibile con Touch Preview mediante PRO DJ LINK.**
- 2 **Collegare le cuffie al mixer per DJ.**
- 3 **Premere il pulsante [LINK CUE] sul mixer per DJ.**
- 4 **Toccare la forma d'onda visualizzata nell'elenco dei brani.**

Monitorare l'audio dal punto toccato con le cuffie.

⇒ [Schermata di esplorazione \(pagina 24\)](#)

- È possibile monitorare l'audio di un brano toccando la forma d'onda anche quando si emette l'audio di un brano in corso di riproduzione sull'unità.
- Non è possibile monitorare l'audio di brani che non possono essere caricati nei deck.

Uso della cronologia History

I brani riprodotti per circa 1 minuto vengono registrati nella cronologia History (elenco di riproduzione).

- Una nuova cronologia History viene creata automaticamente su un dispositivo di memoria USB quando viene collegato all'unità.
- È possibile cambiare il nome di una cronologia in **[History Name]** delle impostazioni Utility.
⇒ [History Name \(pagina 120\)](#)
- Se si riproduce un brano più volte in successione, potrebbe non essere registrato nella cronologia History.
- Le informazioni quali il nome dei brani registrati nella cronologia History vengono visualizzate in verde (a indicare che il brano è stato riprodotto).
- È possibile creare una playlist dalla cronologia History utilizzando rekordbox. Per i dettagli, consultare il Manuale di istruzioni di rekordbox for Mac/Windows.
⇒ [Guide per l'utente \(pagina 8\)](#)

Visualizzazione della cronologia History

1 Toccare **[BROWSE]** sulla barra di stato.

Viene visualizzata la schermata **[BROWSE]**.

2 Toccare **[HISTORY]** nella categoria.

Viene visualizzato l'elenco History.

Cancellazione della cronologia History

1 Selezionare una cronologia History che si desidera eliminare dall'elenco History.

2 Toccare (Menu) sulla barra di stato.

Viene visualizzato il menu.

3 Toccare [LIST DELETE].

Viene visualizzata la finestra di dialogo [LIST DELETE].

4 Toccare [DELETE] o [ALL DELETE].

- [DELETE]: elimina la cronologia History selezionata.
- [ALL DELETE]: elimina tutti gli elenchi History.
- Se si crea una playlist dalla cronologia History utilizzando rekordbox, la cronologia HISTORY viene eliminata dal dispositivo di memoria USB.

Uso della Tag List

È possibile contrassegnare con una tag un brano che si desidera riprodurre a continuazione o brani che si ritengono adatti alla performance.

- È possibile registrare fino a 1000 brani nella Tag List.
- Non è possibile registrare un brano in una Tag List più di una volta.

Schermata Tag List

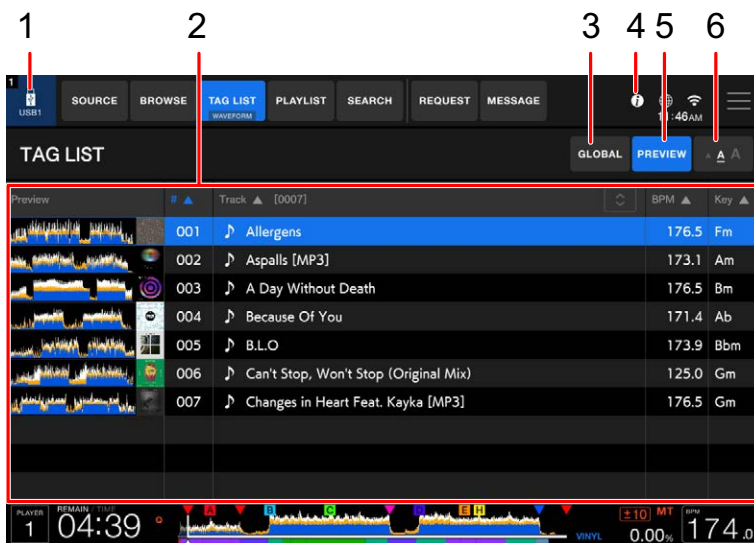

1. Icona del dispositivo

Visualizza l'icona di un dispositivo selezionato nella schermata [SOURCE].

⇒ Schermata SOURCE (pagina 21).

2. Tag list

Visualizza un'anteprima della forma d'onda, la copertina, il numero di serie e l'elenco dei brani nella Tag List.

- Toccare la forma d'onda nella colonna **[Preview]** per monitorare l'audio prima di caricare un brano.

⇒ [Monitoraggio dell'audio prima di caricare un brano \(Touch Preview\) \(pagina 67\)](#)

- Toccare una voce nella riga del titolo per ordinare l'elenco.
- Toccare  sulla riga del titolo per visualizzare la schermata di selezione delle sottocolonne e selezionare una sottocolonna da visualizzare. Per impostare le sottocolonne da visualizzare nell'elenco di selezione, andare a **[Preferences]** in rekordbox (non è possibile impostare le sottocolonne da visualizzare per i servizi di streaming con rekordbox).

3. GLOBAL

Attiva e disattiva Global.

- Quando Global è attivo: i brani vengono registrati contemporaneamente nelle Tag List sui dispositivi di memoria, su rekordbox CloudDirectPlay e sui servizi di streaming (i brani non possono essere registrati contemporaneamente su più dispositivi di memoria in PRO DJ LINK).
- Quando Global è disattivato: i brani vengono registrati nelle Tag List su un dispositivo di memoria, su rekordbox CloudDirectPlay o su un servizio di streaming (i brani non possono essere registrati contemporaneamente su più supporti).

4. (Info)

Visualizza o nasconde le informazioni del brano evidenziato.

5. PREVIEW

Visualizza o nasconde la colonna **[Preview]**.

6. Impostazione della dimensione dei caratteri

Imposta la dimensione dei caratteri.

Registrazione di un brano nella Tag List

1 Evidenziare un brano.

- È possibile aggiungere immediatamente alla Tag List i brani inclusi in una cartella o in una playlist selezionando una cartella o una playlist.

2 Premere il pulsante [TAG TRACK (REMOVE)].

Viene visualizzato un segno di spunta per i brani registrati nella Tag List.

- È possibile registrare i brani caricati sul lettore nella Tag List anche premendo il pulsante [TAG TRACK (REMOVE)] nella schermata [WAVEFORM] o [INFO].

Eliminazione di un brano dalla Tag List

❖ Eliminazione di un singolo brano nella schermata Tag List

1 Evidenziare un brano.

2 Tenere premuto il pulsante [TAG TRACK (REMOVE)].

Il brano viene eliminato dalla Tag List.

❖ Eliminazione di un singolo brano nella schermata Browse, Playlist o Search

1 Evidenziare un brano.

2 Premere il pulsante [TAG TRACK (REMOVE)].

Il brano viene eliminato dalla Tag List.

❖ Eliminazione simultanea di tutti i brani

1 Toccare [TAG LIST] sulla barra di stato.

Viene visualizzata la schermata [TAG LIST].

2 Toccare (Menu) sulla barra di stato.

Viene visualizzato il menu.

3 Toccare [TAG LIST MENU].

Viene visualizzata la finestra di dialogo [TAG LIST MENU].

4 Toccare [REMOVE ALL TRACKS].

Tutti i brani della Tag List vengono eliminati.

- Se si elimina un brano in corso di riproduzione dalla Tag List, la riproduzione del brano prosegue fino alla fine. Il brano successivo non viene riprodotto.

Conversione della Tag List in playlist

Una playlist convertita dalla Tag List viene visualizzata nella categoria [PLAYLIST].

- Non è possibile convertire la Tag List in playlist se la libreria rekordbox non è salvata sul dispositivo di memoria USB o su rekordbox CloudDirectPlay.
- Se nella Tag List sono registrati sia brani gestiti che brani non gestiti da rekordbox, vengono convertiti in playlist solo i brani gestiti da rekordbox.
- Quando [GLOBAL] è attivo, la Tag List non si può convertire in una playlist.

1 Toccare [TAG LIST] sulla barra di stato.

Viene visualizzata la schermata [TAG LIST].

2 Toccare (Menu) sulla barra di stato.

Viene visualizzato il menu.

3 Toccare [TAG LIST MENU].

Viene visualizzata la finestra di dialogo [TAG LIST MENU].

4 Toccare [CREATE PLAYLIST].

La Tag List viene convertita in playlist con il nome [TAG LIST XXX].

Visualizzazione della schermata Playlist

Schermata Playlist

Toccare **[PLAYLIST]** sulla barra di stato per visualizzare la schermata **[PLAYLIST]**. È possibile visualizzare la schermata **[PLAYLIST]** anche dalla schermata di esplorazione.

⇒ [Schermata di esplorazione \(pagina 24\)](#)

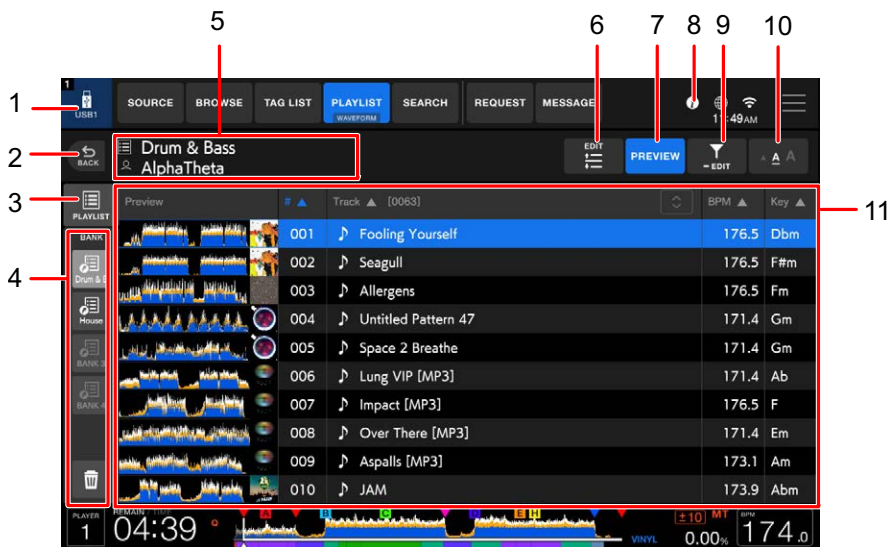

1. Icona del dispositivo

Visualizza l'icona di un dispositivo selezionato nella schermata **[SOURCE]**.

⇒ [Schermata SOURCE \(pagina 21\)](#)

2. **(Back)**

Visualizza il livello superiore successivo.

3. Playlist Bank

Grazie alle Playlist Banks è possibile trovare una playlist senza dover sfogliare la struttura gerarchica delle cartelle.

⇒ [Registrazione di una playlist in una Playlist Bank \(pagina 75\)](#)

4. Categoria

Visualizza la categoria **[PLAYLIST]**.

5. Visualizzazione del livello superiore successivo

Visualizza la cartella nel livello superiore successivo, il nome del dispositivo o il nickname.

6. EDIT

Ordina o elimina i brani aggiunti a una playlist con la manopola [**BROWSE**] o con le operazioni a sfioramento sulla schermata.

7. PREVIEW

Visualizza o nasconde la colonna [**Preview**].

8. (Info)

Visualizza o nasconde le informazioni del brano evidenziato.

9. (Track Filter/Edit)

⇒ [Uso di Track Filter \(pagina 65\)](#)

10. Impostazione della dimensione dei caratteri

Imposta la dimensione dei caratteri.

11. Elenco dei brani

Visualizza un'anteprima della forma d'onda, la copertina, il numero di serie e l'elenco dei brani nella playlist.

- Toccare la forma d'onda nella colonna [**Preview**] per monitorare l'audio prima di caricare un brano.
⇒ [Monitoraggio dell'audio prima di caricare un brano \(Touch Preview\) \(pagina 67\)](#)
- Toccare una voce nella riga del titolo per ordinare l'elenco.
- Toccare  sulla riga del titolo per visualizzare la schermata di selezione delle sottocolonne e selezionare una sottocolonna da visualizzare. Per impostare le sottocolonne da visualizzare nell'elenco di selezione, andare a [**Preferences**] in rekordbox (non è possibile impostare le sottocolonne da visualizzare per i servizi di streaming con rekordbox).

Modifica dello stato di un brano di una playlist in PLAYED o UNPLAYED

- Allo stesso modo è possibile modificare lo stato di un brano in elenchi diversi da una playlist.

1 Toccare (Menu) sulla barra di stato quando è selezionato un brano in una playlist.

Viene visualizzato il menu.

2 Toccare [PLAY STATE].

Viene visualizzata la finestra di dialogo [PLAY STATE].

3 Toccare [PLAYED] o [UNPLAYED].

- **[PLAYED]**: imposta i brani non ancora riprodotti come “riprodotto”. I brani impostati come “riprodotto” vengono visualizzati in verde e registrati nella cronologia History. L’opzione **[PLAYED]** non risulta disponibile quando si seleziona un brano già riprodotto.
- **[UNPLAYED]**: imposta i brani già riprodotti come “non riprodotto”. I brani impostati come “non riprodotto” vengono visualizzati in bianco e cancellati dalla cronologia History. L’opzione **[UNPLAYED]** non risulta disponibile quando si seleziona un brano che deve ancora essere riprodotto.

Eliminazione di una playlist

1 Toccare (Menu) sulla barra di stato nella schermata [PLAYLIST].

Viene visualizzato il menu.

2 Toccare [LIST DELETE].

Viene visualizzata la finestra di dialogo [LIST DELETE].

3 Toccare [DELETE] o [ALL DELETE].

- **[DELETE]**: elimina la playlist selezionata.
- **[ALL DELETE]**: elimina tutte le playlist.

Registrazione di una playlist in una Playlist Bank

1 Evidenziare una playlist nella schermata [PLAYLIST].

2 Selezionare una Playlist Bank la cui icona è visualizzata di colore grigio.

Quando la playlist viene registrata in Playlist Bank, l'icona diventa bianca e viene visualizzato il nome della playlist.

- Il numero di caratteri che possono essere visualizzati nel nome di una playlist varia in base alla lingua.
- Selezionare una Playlist Bank con l'icona bianca per visualizzare i brani presenti nella playlist registrata.

Annullamento della registrazione di una playlist in una Playlist Bank

1 Toccare nella Playlist Bank.

Viene attivata la modalità di annullamento della registrazione e accanto alle icone delle Playlist Bank viene visualizzata una ×.

2 Toccare la Playlist Bank da cui si desidera annullare la registrazione della playlist.

La playlist risulta non più registrata e la modalità di annullamento della registrazione viene disattivata.

Uso di CoBeat

Utilizzando CoBeat (applicazione web) con questa unità e rekordbox CloudDirectPlay, l'unità può ricevere e visualizzare richieste e messaggi dal pubblico.

- Per informazioni su CoBeat, visitare il seguente URL.

cobeat.alphatheta.com

Schermata REQUEST

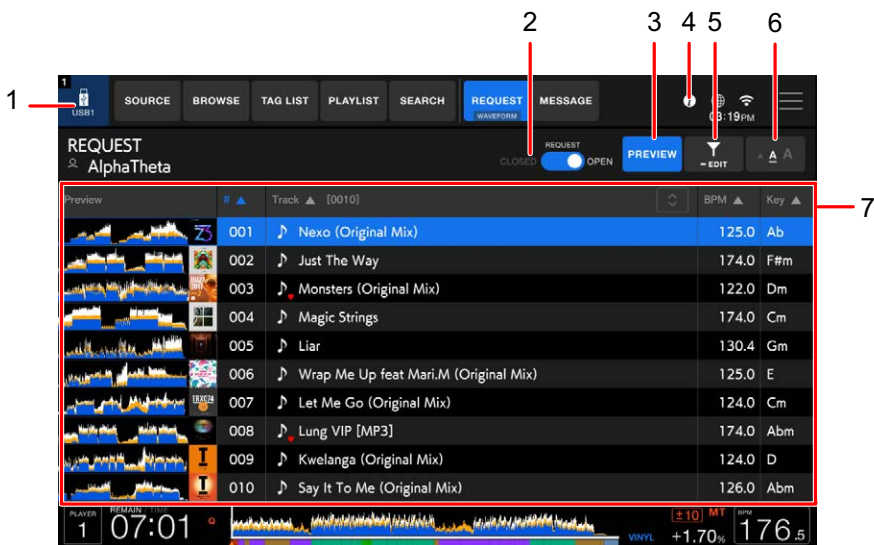

1. Icona del dispositivo

Visualizza l'icona di un dispositivo selezionato nella schermata [SOURCE].

⇒ [Schermata SOURCE \(pagina 21\)](#)

2. Pulsante di commutazione dello stato delle richieste

Alterna lo stato delle richieste tra [OPEN] e [CLOSED].

- Solo un account AlphaTheta alla volta può utilizzare la funzione di richiesta in ciascuna rete PRO DJ LINK.
- Se si tenta di impostare lo stato delle richieste su [OPEN] su più lettori DJ contemporaneamente, lo stato delle richieste potrebbe non essere impostato su [OPEN] su tutte le unità.
- Se lo stato delle richieste non può essere impostato su [OPEN] a causa di un errore di comunicazione, viene visualizzato un errore quando si tocca il pulsante di commutazione dello stato delle richieste.



- Lo stato delle richieste ([**OPEN**]/[**CLOSED**]) nella schermata [**REQUEST**] è collegato alla schermata [**MESSAGE**].

3. **PREVIEW**

Visualizza o nasconde la colonna [**Preview**].

4. (**Info**)

Visualizza o nasconde le informazioni del brano evidenziato.

- : visualizza l'ora di ricezione della richiesta sull'unità.
- : visualizza il numero totale di voti del pubblico in tempo reale.
- : visualizza il nickname inserito dalla persona che ha effettuato la richiesta.

5. (**Track Filter/Edit**)



⇒ [Usò di Track Filter \(pagina 65\)](#)

6. **Impostazione della dimensione dei caratteri**

Imposta la dimensione dei caratteri.

7. **Elenco delle richieste**

Visualizza un'anteprima della forma d'onda, la copertina, il numero di serie e l'elenco dei brani nell'elenco delle richieste.

- Nell'elenco vengono visualizzati fino a 100 brani.
- Toccare la forma d'onda nella colonna [**Preview**] per monitorare l'audio prima di caricare un brano.
⇒ [Monitoraggio dell'audio prima di caricare un brano \(Touch Preview\) \(pagina 67\)](#)
- Toccare una voce nella riga del titolo per ordinare l'elenco.
- Toccare  sulla riga del titolo per visualizzare la schermata di selezione delle sottocolonne e selezionare una sottocolonna da visualizzare.
-  viene visualizzato all'inizio del nome del brano se viene ricevuto un voto dal pubblico per un brano richiesto.

Uso di Request

1 Toccare [SOURCE] sulla barra di stato.

I dispositivi collegati all'unità vengono visualizzati nella schermata [SOURCE].

2 Accedere a rekordbox CloudDirectPlay.

⇒ [Accesso a rekordbox CloudDirectPlay \(pagina 50\)](#)

3 Quando il dispositivo sorgente su cui è stato effettuato l'accesso è selezionato nella schermata [SOURCE], toccare [REQUEST] sulla barra di stato.

Viene visualizzata la schermata [REQUEST].

- Se un dispositivo su cui è stato effettuato l'accesso non è selezionato come dispositivo sorgente dopo aver effettuato l'accesso a rekordbox CloudDirectPlay, [REQUEST] viene visualizzato in grigio e non è possibile visualizzare la schermata [REQUEST] neanche toccandola.

4 Toccare il pulsante di commutazione dello stato delle richieste per impostare lo stato delle richieste su [OPEN].

Viene visualizzata una finestra di dialogo per confermare il cambio di stato delle richieste.

5 Toccare [OK].

Lo stato delle richieste è impostato su [OPEN] e vengono ricevuti i brani richiesti.

6 Selezionare un brano dall'elenco delle richieste.

Il brano selezionato viene caricato sull'unità.

- I brani richiesti vengono visualizzati finché non si esce da rekordbox CloudDirectPlay o non si aggiorna l'elenco delle richieste.
- È possibile caricare un brano nell'elenco delle richieste sull'unità mentre si è connessi a rekordbox CloudDirectPlay, anche se lo stato delle richieste è impostato su [CLOSED].

Schermata MESSAGE

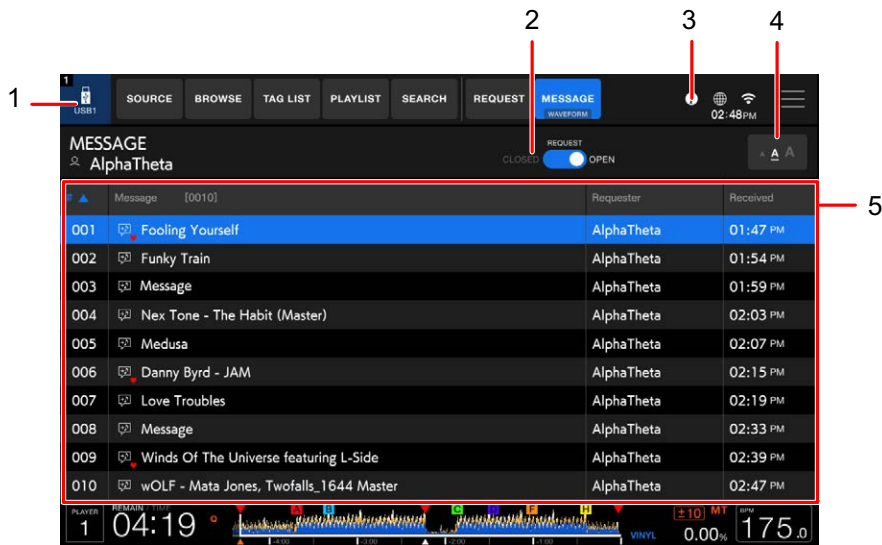

1. Icona del dispositivo

Visualizza l'icona di un dispositivo selezionato nella schermata [SOURCE].

⇒ [Schermata SOURCE \(pagina 21\)](#)



2. Pulsante di commutazione dello stato delle richieste





Alterna lo stato delle richieste tra [OPEN] e [CLOSED].

- Solo un account AlphaTheta alla volta può utilizzare la funzione messaggi in ciascuna rete PRO DJ LINK.
- Se si tenta di impostare lo stato delle richieste su [OPEN] su più lettori DJ contemporaneamente, lo stato delle richieste potrebbe non essere impostato su [OPEN] su tutte le unità.
- Se lo stato delle richieste non può essere impostato su [OPEN] a causa di un errore di comunicazione, viene visualizzato un errore quando si tocca il pulsante di commutazione dello stato delle richieste.
- Lo stato delle richieste ([OPEN]/[CLOSED]) nella schermata [MESSAGE] è collegato alla schermata [REQUEST].

3. (Info)

Visualizza o nasconde le informazioni del messaggio evidenziato.

-  : visualizza il nome del brano richiesto.
-  : visualizza il nome dell'artista richiesto.

-  : visualizza il nome del genere richiesto.
-  : visualizza il nome dell'album richiesto.
-  : visualizza l'ora di ricezione della richiesta sull'unità.
-  : visualizza il numero totale di voti del pubblico in tempo reale.

4. **Impostazione della dimensione dei caratteri**

Imposta la dimensione dei caratteri.

5. **Elenco**

Visualizza il numero di serie, il nome del richiedente, l'ora di ricezione della richiesta e l'elenco dei messaggi.

- Nell'elenco vengono visualizzati fino a 100 messaggi.
- Toccare una voce nella riga del titolo per ordinare l'elenco.
-  viene visualizzato all'inizio del display dei messaggi se viene ricevuto un voto dal pubblico per il messaggio.

Uso di Message

1 Toccare [SOURCE] sulla barra di stato.

I dispositivi collegati all'unità vengono visualizzati nella schermata [SOURCE].

2 Accedere a rekordbox CloudDirectPlay.

⇒ [Accesso a rekordbox CloudDirectPlay \(pagina 50\)](#)

3 Quando il dispositivo sorgente su cui è stato effettuato l'accesso è selezionato nella schermata [SOURCE], toccare [MESSAGE] sulla barra di stato.

Viene visualizzata la schermata [MESSAGE].

- Se un dispositivo su cui è stato effettuato l'accesso non è selezionato come dispositivo sorgente dopo aver effettuato l'accesso a rekordbox CloudDirectPlay, [MESSAGE] viene visualizzato in grigio e non è possibile visualizzare la schermata [MESSAGE] neanche toccandola.

4 Toccare il pulsante di commutazione dello stato delle richieste per impostare lo stato delle richieste su [OPEN].

Viene visualizzata una finestra di dialogo per confermare il cambio di stato delle richieste.

5 Toccare [OK].

Lo stato delle richieste è impostato su [OPEN] e i messaggi di richiesta dal pubblico vengono ricevuti.

- I messaggi vengono visualizzati finché non si esce da rekordbox CloudDirectPlay o non si aggiorna l'elenco.
- È possibile visualizzare i messaggi ricevuti mentre si è connessi a rekordbox CloudDirectPlay, anche se lo stato delle richieste è impostato su [CLOSED].

Riproduzione

Riproduzione/pausa

1 Premere il pulsante ►/II.

- Durante la pausa: avvia la riproduzione del brano caricato.
- Durante la riproduzione: mette in pausa il brano.
- La riproduzione del brano successivo non viene avviata automaticamente quando [Play Mode] è impostato su [Single] nelle impostazioni Utility.
 - ⇒ [Play Mode*1*3 \(pagina 115\)](#)
- La pausa di riproduzione nella modalità Vinyl silenzia l'audio, mentre nella modalità Normal emette l'audio in modo intermittente.
 - ⇒ [Impostazione della modalità della jog wheel \(pagina 86\)](#)

Riproduzione di un brano dal punto toccato sulla forma d'onda complessiva

1 Toccare la forma d'onda complessiva durante la pausa o mentre si tiene premuta la parte superiore della jog wheel in modalità Vinyl.

Il brano caricato viene riprodotto dal punto toccato.

- È possibile spostare rapidamente il punto di riproduzione facendo scorrere il dito sul punto desiderato sulla forma d'onda complessiva.

Regolazione della velocità di riproduzione (controllo tempo)

1 Spostare il cursore TEMPO.

- Verso il lato [+]: aumenta la velocità di riproduzione.
 - Verso il lato [-]: riduce la velocità di riproduzione.
- Toccare la gamma del tempo ($\pm 6/\pm 10/\pm 16/WIDE$) nella schermata **[WAVEFORM]** per modificare la gamma di variazione nell'ordine ± 6 (0,02%), ± 10 (0,05%), ± 16 (0,05%), **WIDE** (0,5%)*.
- La gamma di variazione di **[WIDE]** è $\pm 100\%$. Il brano si arresta quando è impostata su -100% .
- * Il valore tra parentesi indica l'unità di regolazione.

Regolazione della velocità di riproduzione senza cambiare l'altezza (Master Tempo)

Attivando Master Tempo, è possibile cambiare la velocità di riproduzione di un brano con il cursore TEMPO senza cambiare l'altezza.

1 Toccare **[MT]** nella schermata **[WAVEFORM]** per attivare Master Tempo.

Il pulsante si illumina quando viene attivato Master Tempo.

- Toccare nuovamente **[MT]** per disattivare Master Tempo.

Monitoraggio di una parte diversa di un brano durante la riproduzione (Touch Cue)

Toccando la forma d'onda complessiva mentre un brano è in riproduzione, è possibile monitorare l'audio del punto toccato con un mixer per DJ, senza effetti sull'audio riprodotto.

- 1 Collegare l'unità e un mixer per DJ compatibile con Touch Cue mediante PRO DJ LINK.**
- 2 Collegare le cuffie al mixer per DJ.**
- 3 Premere il pulsante [LINK CUE] sul mixer per DJ.**
- 4 Toccare la forma d'onda complessiva nella schermata [WAVEFORM].**

È possibile monitorare l'audio nella posizione del punto toccato con le cuffie.

- La forma d'onda del punto toccato viene ingrandita e visualizzata come forma d'onda ingrandita.
- È possibile monitorare l'audio di un brano toccando la forma d'onda anche quando si emette l'audio di un brano in corso di riproduzione sull'unità.

Uso della jog wheel

Impostazione della modalità della jog wheel

1 Toccare [VINYL] nella schermata [WAVEFORM].

A ogni tocco si alternano le seguenti modalità.

- **Modalità Vinyl:** arresta la riproduzione con una pressione sulla parte superiore della jog wheel ed esegue lo scratch di un brano ruotando la jog wheel mentre si preme la parte superiore.
- **Modalità Normal:** non arresta la riproduzione o esegue lo scratch di un brano con le operazioni della jog wheel.

Operazioni della jog wheel

È possibile utilizzare le seguenti funzioni con la jog wheel.

Funzione	Descrizione
Pitch Bend	<p>Ruotare la parte esterna della jog wheel in senso orario durante la riproduzione per aumentare la velocità di riproduzione e in senso antiorario per diminuirla. Interrompere la rotazione per tornare alla velocità di riproduzione normale.</p> <ul style="list-style-type: none">• In modalità Normal, è possibile eseguire le stesse operazioni ruotando la jog wheel mentre si preme la parte superiore.
Scratch	<p>Ruotare la jog wheel mentre si preme la parte superiore durante la riproduzione in modalità Vinyl per eseguire lo scratch di un brano. Lasciare la jog wheel per tornare alla riproduzione normale.</p>
Frame Search	<p>Ruotare la jog wheel durante la pausa per spostare la posizione di pausa.</p>
Fast-forward/fast-reverse	<p>Ruotare la jog wheel tenendo premuto il pulsante [SHIFT] per avanzare o riavvolgere a velocità superiore.</p>

Regolazione della velocità di avvio e arresto della riproduzione (per la modalità Vinyl)

È possibile regolare le seguenti velocità.

- Velocità di rallentamento e arresto della riproduzione dopo aver premuto la parte superiore della jog wheel o il pulsante ►/||
- Velocità di ripresa della riproduzione normale dopo aver lasciato la parte superiore della jog wheel

1 Toccare (Menu) sulla barra di stato.

Viene visualizzato il menu.

2 Toccare [SHORTCUT] o [UTILITY].

Viene visualizzata la schermata [SHORTCUT] o [UTILITY].

- È possibile visualizzare la schermata [SHORTCUT] toccando a lungo [VINYL SPEED] nella schermata [WAVEFORM].

3 Selezionare un'impostazione di regolazione in [Vinyl Speed Adjust].

- [Touch&Release]: regola la velocità di rallentamento e arresto della riproduzione e di ripresa della riproduzione normale.
- [Touch]: regola la velocità di rallentamento e arresto della riproduzione.
- [Release]: regola la velocità di ripresa della riproduzione normale.

4 Impostare la velocità in [Vinyl Speed Adjust].

5 Toccare [VINYL SPEED] nella schermata [WAVEFORM].

L'impostazione [Vinyl Speed Adjust] diventa attiva.

Cue

È possibile richiamare velocemente un cue point impostato in precedenza.

Se si preme il pulsante [CUE] tenendo premuto il pulsante [SHIFT], è possibile saltare all'inizio del brano.

Impostazione di un cue point

❖ Durante la pausa

1 Premere il pulsante [CUE].

Viene impostato un cue point.

- Ruotare la jog wheel durante la pausa per regolare con precisione la posizione di pausa.

❖ Durante la riproduzione

1 Toccare [LOOP] nella schermata [WAVEFORM].

Vengono visualizzati [IN], [OUT], [RELOOP] e il pannello di selezione del numero di battute.



2 Toccare [IN].

Viene impostato un cue point.

- Se si imposta un nuovo cue point, il cue point impostato in precedenza viene cancellato.
- Quando è impostato [On] per **[Overwrite Current Cue with Hot Cue (Smart Cue)]** nelle impostazioni Utility, se si imposta un Hot Cue o si avvia la riproduzione da un Hot Cue, il punto viene impostato come cue point.

⇒ [Overwrite Current Cue with Hot Cue \(Smart Cue\)*1*3 \(pagina 114\)](#)

Passaggio immediato a un cue point

1 Premere il pulsante [CUE] durante la riproduzione.

Il brano passa immediatamente al cue point e la riproduzione viene portata in pausa.

Controllo di un cue point (Cue Point Sampler)

1 Passare a un cue point.

⇒ [Passaggio immediato a un cue point \(pagina 90\)](#)

2 Tenere premuto il pulsante [CUE].

La riproduzione prosegue mentre si tiene premuto il pulsante [CUE].

- Premere il pulsante ►/|| per far proseguire la riproduzione anche dopo aver rilasciato il pulsante [CUE].

Impostazione di Auto Cue

Quando si carica un brano o si esegue la funzione Track Search, è possibile impostare automaticamente un cue point nella posizione che precede immediatamente il primo suono del brano (saltando le parti silenziate all'inizio).

1 Toccare (Menu) sulla barra di stato.

Viene visualizzato il menu.

2 Toccare [SHORTCUT].

Viene visualizzata la schermata [SHORTCUT].

3 Toccare [ON] per [Auto Cue].

Viene visualizzato [AUTO CUE] nella schermata [WAVEFORM] quando è attiva la funzione Auto Cue.

- L'impostazione Auto Cue rimane attiva anche se si spegne l'unità.
- È possibile impostare il livello di pressione sonora che si desidera riconoscere come silenzio in [Auto Cue Level] nelle impostazioni Utility.

⇒ [Auto Cue Level*1*3 \(pagina 114\)](#)

Loop

È possibile selezionare una sezione del brano da riprodurre ripetutamente.

Impostazione di un loop

Impostazione manuale

1 Toccare [LOOP] nella schermata [WAVEFORM].

Vengono visualizzati [IN], [OUT], [RELOOP] e il pannello di selezione del numero di battute.



2 Mentre il brano è in riproduzione, toccare [IN] nel punto in cui si desidera iniziare il loop (loop-in point).

3 Toccare [OUT] nel punto in cui si desidera terminare il loop (loop-out point).

La sezione prescelta viene riprodotta in loop.

Impostazione automatica

1 Toccare [LOOP] nella schermata [WAVEFORM].

Vengono visualizzati [IN], [OUT], [RELOOP] e il pannello di selezione del numero di battute.



2 Toccare il numero di battute desiderato.

La riproduzione in loop inizia con il numero di battute selezionato.

Regolazione precisa dei loop point

1 Toccare [IN] o [OUT] durante la riproduzione in loop.

L'unità passa alla modalità di regolazione loop.

- [IN ADJUST]: regola il loop-in point.
- [OUT ADJUST]: regola il loop-out point.

2 Ruotare la jog wheel per regolare con precisione il loop point.

- Toccare nuovamente [IN ADJUST] o [OUT ADJUST], oppure non utilizzare i comandi dell'unità per più di 10 secondi per annullare la modalità di regolazione loop.

Regolazione della lunghezza di un loop

Dimezzamento della lunghezza di un loop

1 Ruotare la manopola [BEAT LOOP] in senso antiorario durante la riproduzione in loop.

La lunghezza del loop viene dimezzata.

Raddoppio della lunghezza di un loop

1 Ruotare la manopola [BEAT LOOP] in senso orario durante la riproduzione in loop.

La lunghezza del loop viene raddoppiata.

Annullamento della riproduzione in loop

1 Toccare [EXIT] o premere la manopola [BEAT LOOP] durante la riproduzione in loop.

La riproduzione in loop viene annullata.

- Toccare [RELOOP] o premere la manopola [BEAT LOOP] tenendo premuto il pulsante [SHIFT] per avviare la riproduzione in loop dal loop-in point.

Uso di Active Loop

Impostare preventivamente un loop salvato come Active Loop con rekordbox.

1 Caricare un brano in cui è impostato un Active Loop.

Quando la riproduzione supera il punto impostato, inizia automaticamente la riproduzione in loop.

Emergency Loop

L'unità riproduce automaticamente un Beat Loop se non riesce a riprodurre il brano successivo alla fine di quello corrente. In questo modo, si evita che la performance sia interrotta dal silenzio.

- Il DJ non può mixare durante la riproduzione dell'Emergency Loop.
- Caricare un brano per annullare l'Emergency Loop.
- Quando il file è stato memorizzato nella cache, Emergency Loop viene disattivato e la riproduzione prosegue con alcune limitazioni.

Memory Cue/Loop

È possibile salvare, richiamare ed eliminare un cue/loop point.

Salvataggio di un cue/loop point

1 Impostare un cue/loop point.

- ⇒ [Impostazione di un cue point \(pagina 89\)](#)
- ⇒ [Impostazione di un loop \(pagina 92\)](#)

2 Toccare [MEMORY CUE] nella schermata [WAVEFORM].

Vengono visualizzati ◀▶ (CUE/LOOP CALL), [DELETE] e [MEMORY].

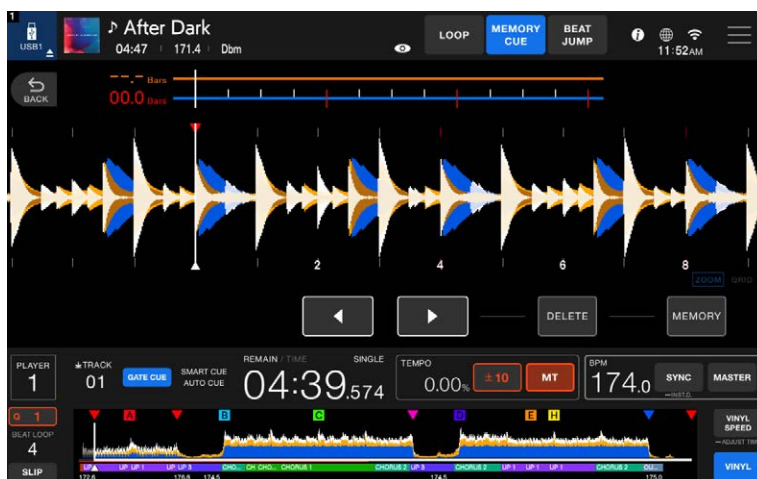

3 Toccare [MEMORY].

Il cue/loop point viene salvato.

Richiamo di un cue/loop point salvato

- 1 Caricare un brano per il quale è stato precedentemente salvato un cue/loop.
- 2 Toccare [MEMORY CUE] nella schermata [WAVEFORM].

Vengono visualizzati ◀▶ (CUE/LOOP CALL), [DELETE] e [MEMORY].

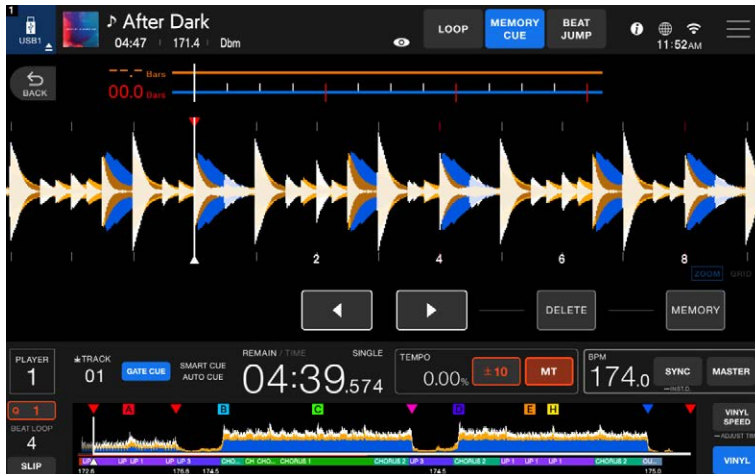

- 3 Toccare ◀ o ▶ (CUE/LOOP CALL).

Il cue/loop point viene richiamato.

Eliminazione di un cue/loop point salvato

1 Richiamare un cue/loop point salvato.

⇒ [Richiamo di un cue/loop point salvato \(pagina 97\)](#)

2 Toccare [MEMORY CUE] nella schermata [WAVEFORM].

Vengono visualizzati ◀▶ (CUE/LOOP CALL), [DELETE] e [MEMORY].

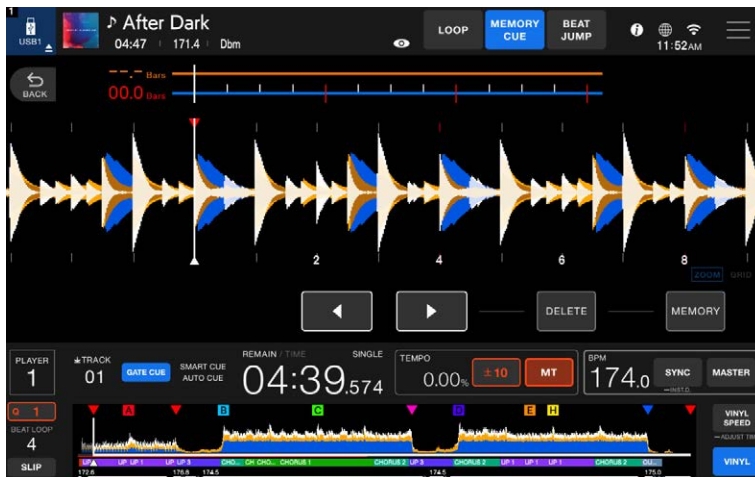

3 Toccare [DELETE].

Il cue/loop point viene eliminato.

- Se viene eliminato un loop impostato come Active Loop, viene eliminato anche l'Active Loop.

⇒ [Uso di Active Loop \(pagina 95\)](#)

Hot Cue/Gate Cue

È possibile richiamare velocemente un Hot Cue point premendo i pulsanti [**HOT CUE**] (da **A** a **H**) e avviare la riproduzione da quel punto nel brano.

Impostazione di un Hot Cue

1 Premere uno dei pulsanti [Hot Cue] (da A a H) nel punto in cui si desidera impostare un Hot Cue.

Viene impostato un Hot Cue per il pulsante.

- Se si esegue questa operazione durante la riproduzione in loop, viene invece impostato un loop.
 - Se si esegue questa operazione durante Touch Cue, viene impostato un Hot Cue nella posizione in cui si tocca la forma d'onda.
-
- È possibile impostare fino a 8 Hot Cue per brano.
 - Quando è impostato [**On**] per [**Overwrite Current Cue with Hot Cue (Smart Cue)**] nelle impostazioni Utility e si imposta un Hot Cue, il punto viene impostato come cue point.
⇒ [Overwrite Current Cue with Hot Cue \(Smart Cue\)*1*3 \(pagina 114\)](#)
 - Non è possibile assegnare un Hot Cue a uno dei pulsanti [**Hot Cue**] (da **A** a **H**) che ne hanno già uno impostato. Per impostare un nuovo Hot Cue, eliminarne prima uno da un pulsante.
⇒ [Eliminazione di un Hot Cue \(pagina 101\)](#)

Inizio della riproduzione da un Hot Cue

1 Premere uno dei pulsanti [Hot Cue] (da A a H) su cui è impostato un Hot Cue.

La riproduzione inizia dall'Hot Cue point.

- Toccare [EXIT] nella schermata [WAVEFORM] o premere la manopola [BEAT LOOP] per annullare la riproduzione del loop iniziata con il pulsante [Hot Cue] (da A a H).
⇒ [Annullamento della riproduzione in loop \(pagina 95\)](#)
- Quando è impostato [On] per [Overwrite Current Cue with Hot Cue (Smart Cue)] nelle impostazioni Utility e si imposta un Hot Cue, il punto viene impostato come cue point.
⇒ [Overwrite Current Cue with Hot Cue \(Smart Cue\)*1*3 \(pagina 114\)](#)

Inizio della riproduzione gate da un Hot Cue

1 Toccare (Menu) sulla barra di stato.

Viene visualizzato il menu.

2 Toccare [SHORTCUT] o [UTILITY].

Viene visualizzata la schermata [SHORTCUT] o [UTILITY].

3 Toccare [On] per [Gate Cue].

La modalità Gate Cue si attiva.

- [GATE CUE] nella schermata [WAVEFORM] viene visualizzato in blu quando è attiva.
- È possibile attivare la modalità Gate Cue anche con [GATE CUE] nella schermata [WAVEFORM].

4 Tenere premuto un pulsante [HOT CUE] (da A a H) su cui è impostato un Hot Cue mentre il brano è in pausa.

La riproduzione inizia dall'Hot Cue point e prosegue fino a quando viene rilasciato il pulsante [HOT CUE] (da A a H).

- Se si esegue questa operazione quando è impostato un loop, viene avviata la riproduzione del loop.
- Premere il pulsante ►/|| durante la riproduzione Gate per far proseguire la riproduzione anche dopo aver rilasciato il pulsante [HOT CUE] (da A a H).

Eliminazione di un Hot Cue

1 Premere uno dei pulsanti [Hot Cue] (da A a H) tenendo premuto il pulsante [DELETE].

L'Hot Cue viene eliminato dal pulsante.

- È possibile eliminare un Hot Cue anche premendo un pulsante [Hot Cue] (da A a H) mentre si tiene premuto il pulsante [SHIFT].

Richiamo degli Hot Cue

Gli Hot Cue salvati su un dispositivo di memoria USB vengono richiamati automaticamente quando un brano viene caricato nell'unità.

Uso di un elenco Hot Cue Bank

È possibile impostare gli Hot Cue sui pulsanti **[HOT CUE]** (da **A** a **H**) dell'unità utilizzando un elenco Hot Cue Bank impostato con rekordbox for Mac/Windows.

- L'elenco Hot Cue Bank non può essere modificato tramite l'unità. Per modificarlo, utilizzare rekordbox. Per dettagli, consultare il Manuale di istruzioni di rekordbox.

⇒ [Guide per l'utente \(pagina 8\)](#)

1 Toccare **[BROWSE]** sulla barra di stato.

Viene visualizzata la schermata **[BROWSE]**.

2 Selezionare **[HOT CUE]** nella categoria.

Viene visualizzato l'elenco Hot Cue Bank.

3 Selezionare un elenco Hot Cue Bank.

Vengono visualizzati gli Hot Cue registrati nell'elenco Hot Cue Bank selezionato.

4 Toccare un brano nell'elenco Hot Cue Bank o selezionare un brano e premere la manopola **[BROWSE]**.

Vengono impostati gli Hot Cue registrati nell'elenco Hot Cue Bank.

Quantize

I cue point, i loop-in point, i loop-out point e gli Hot Cue point vengono impostati automaticamente nella posizione della battuta più vicina anche se l'impostazione avviene fuori tempo.

È possibile utilizzare Hot Cue, loop, riproduzione inversa e Slip senza spezzare il ritmo del brano correntemente riprodotto.

- Non è possibile utilizzare la funzione Quantize con brani non analizzati dall'unità o da rekordbox.
- Impostare il numero di battute per Quantize in [Quantize Beat Value] nelle impostazioni Utility o nella schermata [SHORTCUT].
 - ⇒ [Quantize Beat Value*1*3 \(pagina 113\)](#)
 - ⇒ [Quantize Beat Value \(pagina 125\)](#)

Uso di Quantize

1 Toccare [Q/(number of beats for Quantize)] nella schermata [WAVEFORM].

Viene attivata la funzione Quantize.

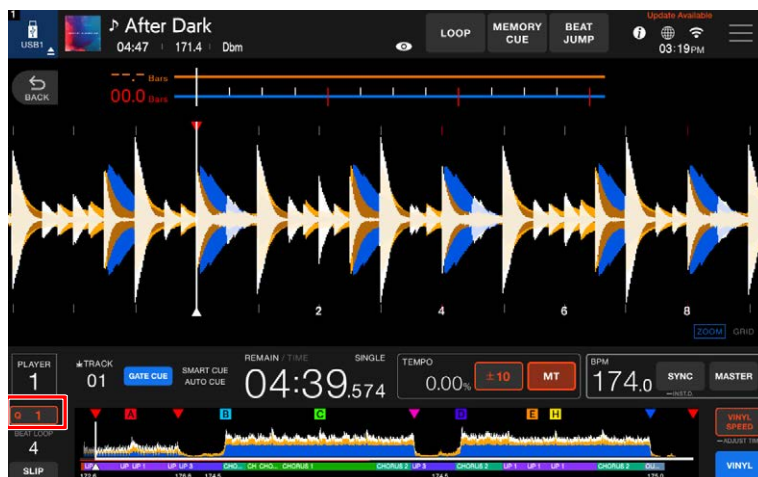

- Toccare nuovamente [Q/(number of beats for Quantize)] per disattivare Quantize.

Beat Jump/Loop Move

È possibile spostare all'istante il punto di riproduzione senza spezzare il ritmo del brano correntemente riprodotto.

Uso di Beat Jump/Loop Move

1 Toccare [BEAT JUMP] nella schermata [WAVEFORM].

Viene visualizzato il pannello di selezione del numero di battute.



2 Toccare un numero di battute.

Il punto di riproduzione si sposta in base al numero di battute dal punto in cui viene toccato il pulsante.

- Se si esegue questa operazione durante la riproduzione in loop, un loop viene spostato in base al numero di battute.

Slip

Attivando la modalità Slip, la riproduzione normale prosegue in sottofondo (ma non è possibile ascoltarla) quando si eseguono le seguenti operazioni.

Al termine dell'operazione, la modalità Slip viene annullata e la riproduzione normale inizia dal punto esatto che avrebbe raggiunto il brano.

Funzione	Descrizione
Slip Pause	Se si preme il pulsante ►/ durante la riproduzione in modalità Vinyl, la riproduzione prosegue in sottofondo durante la pausa. ⇒ Impostazione della modalità della jog wheel (pagina 86)
Slip Scratch	Se si esegue lo scratch di un brano con la jog wheel in modalità Vinyl, la riproduzione normale prosegue in sottofondo durante lo scratch. ⇒ Impostazione della modalità della jog wheel (pagina 86)
Slip Loop	Se si avvia la riproduzione in loop, la riproduzione normale prosegue in sottofondo durante la riproduzione del loop. ⇒ Impostazione di un loop (pagina 92)
Slip Beat Loop	Se si tocca [LOOP] sulla schermata [WAVEFORM] e si tocca un numero di battute durante la riproduzione, viene riprodotto un loop del numero corrispondente di battute fino a quando si rilascia il numero di battute. Durante la riproduzione del loop, la riproduzione normale prosegue in sottofondo. ⇒ Loop (pagina 92)
Slip Reverse	Se si tocca [LOOP] nella schermata [WAVEFORM] e si tocca [SLIP REV] durante la riproduzione, la riproduzione viene invertita finché non si rilascia [SLIP REV] . Durante la riproduzione inversa, la riproduzione normale prosegue in sottofondo.

Funzione	Descrizione
Slip Hot Cue/Loop	Se si preme uno dei pulsanti [HOT CUE] (da A a H) durante la riproduzione, il punto di riproduzione passa immediatamente all'Hot Cue/Loop point e continua fino a quando non si rilascia il pulsante. Durante la riproduzione Hot Cue/Loop, la riproduzione normale prosegue in sottofondo.

Attivazione della modalità Slip

1 Toccare **[SLIP]** nella schermata **[WAVEFORM]**.

Viene attivata la modalità Slip e il pulsante **[SLIP]** si illumina.

- Il pulsante **[SLIP]** lampeggia mentre la modalità Slip è in uso.
- Il punto di riproduzione corrente in modalità Slip viene indicato da una linea gialla sulla forma d'onda complessiva e ingrandita nella schermata **[WAVEFORM]**. Il punto di riproduzione in sottofondo viene indicato da una linea bianca sulla forma d'onda complessiva nella schermata **[WAVEFORM]**.
- Toccare nuovamente **[SLIP]** o caricare un brano per disattivare la modalità Slip.

Beat Sync

Attivando la funzione Beat Sync, il tempo (BPM) e la posizione delle battute del brano nell'unità vengono sincronizzati automaticamente con il brano caricato nel sync master nella rete PRO DJ LINK.

- Non è possibile utilizzare la funzione Beat Sync con brani non analizzati dall'unità o da rekordbox.
- È possibile impostare rekordbox for Mac/Windows come sync master. Per dettagli, consultare il Manuale di istruzioni di rekordbox.

⇒ [Guide per l'utente \(pagina 8\)](#)

Utilizzo di Beat Sync

- 1 Toccare [MASTER] nella schermata [WAVEFORM] del multiletto che si desidera impostare come sync master.**
- 2 Riprodurre un brano analizzato dall'unità o da rekordbox sul lettore che si desidera sincronizzare con il sync master.**
- 3 Toccare [SYNC/INST.DOUBLES] nella schermata [WAVEFORM] del lettore che si desidera sincronizzare con il sync master.**

La funzione Beat Sync si attiva.

- Quando la funzione Beat Sync è in uso su multiletto diversi dal sync master, il tempo non può essere controllato con il cursore TEMPO di tali lettori.
- Toccare nuovamente **[SYNC/INST.DOUBLES]** per disattivare Beat Sync. Se la posizione del cursore TEMPO non corrisponde al tempo di riproduzione (BPM), viene mantenuto il tempo di Beat Sync. Per ripristinare l'uso normale del cursore TEMPO, spostare il cursore fino a far corrispondere il BPM con il tempo di riproduzione. Quindi, sarà possibile utilizzare il cursore TEMPO per regolare il tempo.
- Se si esegue la funzione Pitch Bend su un multiletto diverso dal sync master, la funzione Beat Sync si disattiva e viene sincronizzato solo il BPM.

Modifica del sync master

È possibile modificare il sync master nei seguenti modi.

- Cambiare brano sul sync master o mettere in pausa la riproduzione.
- Toccare **[MASTER]** nella schermata **[WAVEFORM]** del sync master.
- Toccare **[MASTER]** nella schermata **[WAVEFORM]** di un altro multiletto per impostarlo come sync master.

Uso di Instant Doubles

È possibile duplicare un brano caricato su un sync master in modo che venga riprodotto su un altro multiletto a partire dallo stesso identico punto.

1 Toccare e tenere premuto [SYNC/INST.DOUBLES] nella schermata [WAVEFORM] di un multiletto su cui si desidera iniziare a riprodurre il brano duplicato.

- È possibile utilizzare Instant Doubles anche premendo due volte in successione la manopola **[BROWSE]** nella schermata **[WAVEFORM]**.

Griglia delle battute

È possibile regolare la griglia delle battute.

- Non è possibile regolare la griglia delle battute per brani non analizzati dall'unità o da rekordbox.



Regolazione della griglia delle battute

1 Tenere premuta la manopola [BROWSE] nella schermata [WAVEFORM].

Si attiva la modalità Grid Adjust.

- È possibile attivare la modalità Grid Adjust anche toccando [ZOOM]/[GRID] nella schermata [WAVEFORM].

2 Ruotare la manopola [BROWSE] per regolare la griglia delle battute.

- È possibile regolare la griglia delle battute anche utilizzando i seguenti comandi sullo schermo.
 - [SNAP GRID(CUE)]: sposta la posizione della prima battuta in un cue point.
 - [SHIFT GRID]: applica le impostazioni (Pitch Bend, ecc.) regolate durante la sincronizzazione.
 - [<1/2], [1/2>]: sposta la griglia delle battute di 1/2 battuta.
 - [×2], [×1/2]: raddoppia o dimezza il numero di battute.
 - ◀▶, ▶◀: sposta la griglia delle battute di 1 msec in base alla prima griglia.
- Toccare [RESET] per ripristinare la griglia delle battute originale.
- Tenere nuovamente premuta la manopola [BROWSE] per tornare alla modalità Zoom.
- Toccare  o  (ZOOM OUT/IN) per ingrandire/ridurre la forma d'onda.

Uso del software DJ

Collegando all'unità un PC/Mac su cui è installato un software MIDI/HID tramite un cavo USB, è possibile controllare il software DJ tramite l'unità.

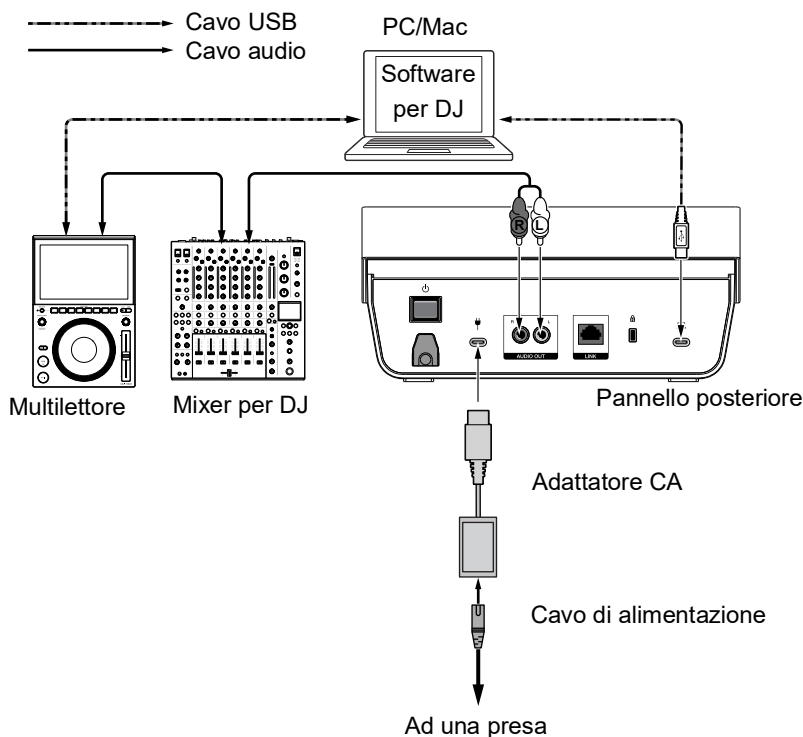

- Per riprodurre brani memorizzati su un PC attraverso l'unità, installare il driver audio dedicato.
⇒ [Configurazione PC/Mac \(pagina 41\)](#)
- Per i dettagli sui messaggi MIDI dell'unità, visitare il seguente URL.
alphatheta.com/support/Italy/
- Installare prima il software DJ e configurare l'audio e le impostazioni MIDI/HID su un PC/Mac.
- Per utilizzare il software MIDI, impostare il canale MIDI in **[MIDI Channel]** nelle impostazioni Utility. Quando si utilizza rekordbox l'impostazione non è necessaria.
⇒ [MIDI Channel \(pagina 118\)](#)

Controllo del software DJ

1 Collegare un PC/Mac all'unità.

2 Toccare [SOURCE] sulla barra di stato.

Viene visualizzata la schermata [SOURCE].

3 Toccare [SOFTWARE CONTROL].

La modalità di controllo del software si attiva.

4 Avviare il software DJ.

L'unità avvia la comunicazione con il software DJ.

- Alcuni pulsanti dell'unità non possono essere utilizzati per controllare il software DJ.
- La modalità di controllo si disattiva quando si carica un brano nell'unità da un dispositivo diverso dal dispositivo di comunicazione corrente su cui è in esecuzione il software DJ.

Impostazioni

È possibile modificare le impostazioni dell'unità nelle impostazioni Utility o dalla schermata [SHORTCUT].

Salvando My Settings (impostazioni delle funzioni dell'unità) su un dispositivo di memoria USB, è possibile caricarle nell'unità immediatamente quando si arriva in cabina o ci si alterna con un altro DJ, ecc.

Modifica delle impostazioni dalle impostazioni Utility

1 Toccare (Menu) sulla barra di stato.

Viene visualizzato il menu.

2 Toccare [UTILITY].

Viene visualizzata la schermata [UTILITY].

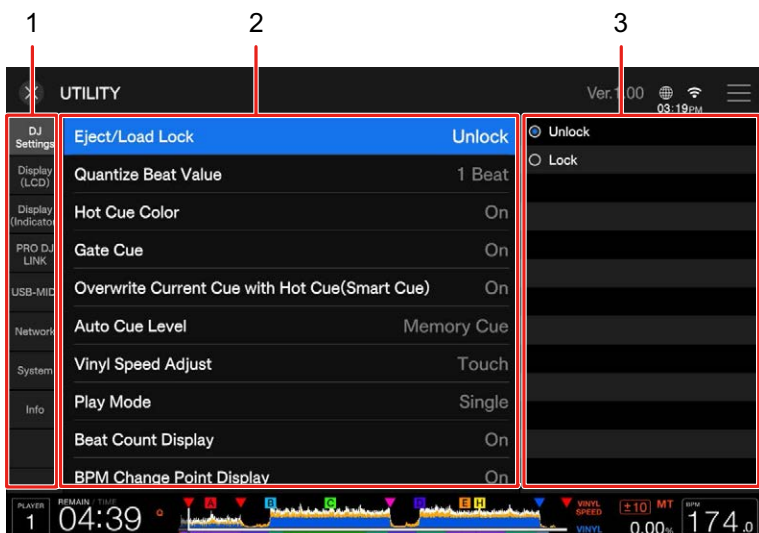

1. **Categoria**
2. **Voci di impostazione e valori correnti**
3. **Valori di impostazione**

3 Selezionare una categoria.

⇒ [Impostazioni Utility \(pagina 113\)](#)

4 Selezionare una voce.

5 Selezionare un valore di impostazione.

- Toccare  o premere il pulsante [BACK] per chiudere la schermata [UTILITY].

Impostazioni Utility

❖ Categoria DJ Settings

Voce di impostazione	Descrizione
Eject/Load Lock ^{*1*3}	<p>Eject Lock: determina se poter espellere o meno un brano caricato durante la riproduzione.</p> <p>Load Lock: determina se poter caricare o meno un altro brano durante la riproduzione.</p> <ul style="list-style-type: none"> • Valori di impostazione: Unlock,^{*2} Lock • [Eject Lock]: [Unlock]: è possibile espellere un brano caricato durante la riproduzione. [Lock]: non è possibile espellere un brano caricato durante la riproduzione. • [Load Lock]: [Unlock]: è possibile caricare un altro brano durante la riproduzione. [Lock]: non è possibile caricare un altro brano durante la riproduzione.
Quantize Beat Value ^{*1*3}	<p>Imposta il numero di battute per la funzione Quantize.</p> <ul style="list-style-type: none"> • Valori di impostazione: 1/8 Beat, 1/4 Beat, 1/2 Beat, 1 Beat^{*2}

Voce di impostazione	Descrizione
Hot Cue Color ^{*1*3}	<p>Attiva e disattiva l'impostazione del colore di illuminazione per gli Hot Cue point nella schermata [WAVEFORM].</p> <ul style="list-style-type: none"> Valori di impostazione: Off,^{*2} On
Gate Cue ^{*1*3}	<p>Determina se attivare o meno la riproduzione gate quando si utilizzano Hot Cue/Loop.</p> <ul style="list-style-type: none"> Valori di impostazione: Off,^{*2} On
Overwrite Current Cue with Hot Cue (Smart Cue) ^{*1*3}	<p>Determina se impostare automaticamente o meno un cue point quando viene impostato un Hot Cue/Loop o la riproduzione inizia da un Hot Cue/Loop.</p> <p>⇒ Impostazione di un cue point (pagina 89) ⇒ Inizio della riproduzione da un Hot Cue (pagina 100)</p> <ul style="list-style-type: none"> Valori di impostazione: Off,^{*2} On
Auto Cue Level ^{*1*3}	<p>Imposta il livello di pressione sonora che Auto Cue riconosce come silenzio.</p> <ul style="list-style-type: none"> Valori di impostazione: Memory Cue,^{*2} Hot Cue, -78dB, -72dB, -66dB, -60dB, -54dB, -48dB, -42dB, -36dB [Memory Cue]: imposta il cue/loop point salvato più vicino all'inizio di un brano come Auto Cue point. [Hot Cue]: imposta l'Hot Cue/Loop point salvato più vicino all'inizio di un brano come Auto Cue point.
Vinyl Speed Adjust ^{*1*3}	<p>Imposta il metodo di regolazione della velocità di avvio e arresto della riproduzione in modalità Vinyl.</p> <p>⇒ Regolazione della velocità di avvio e arresto della riproduzione (per la modalità Vinyl) (pagina 88)</p> <ul style="list-style-type: none"> Valori di impostazione: Touch&Release, Touch,^{*2} Release

Voce di impostazione	Descrizione
Play Mode ^{*1*3}	<p>Imposta la modalità riproduzione.</p> <ul style="list-style-type: none"> Valori di impostazione: Continue, Single ^{*2} [Continue]: carica automaticamente il brano successivo quando la riproduzione raggiunge la fine di un brano. [Single]: arresta la riproduzione quando la riproduzione raggiunge la fine di un brano. Il brano successivo non viene caricato automaticamente.
Beat Count Display ^{*1}	<p>Imposta se visualizzare Beat Count Display.</p> <ul style="list-style-type: none"> Valori di impostazione: Off, ^{*2} On
BPM Change Point Display ^{*1}	<p>Imposta se visualizzare BPM Change Point Display.</p> <p>Valori di impostazione: Off, On ^{*2}</p>

*1 Le impostazioni sono copiate quando si esegue [**Duplication**] nella categoria PRO DJ LINK.

*2 Impostazione di fabbrica

*3 Salvato nelle impostazioni My Settings

❖ Categoria Display (LCD)

Voce di impostazione	Descrizione
LCD Brightness ^{*1*3}	<p>Imposta la luminosità del display principale.</p> <ul style="list-style-type: none"> Valori di impostazione: 1, 2, 3, ^{*2} 4, 5
On-Air Display ^{*1*3}	<p>Determina se sono visualizzate o meno le informazioni in diretta.</p> <ul style="list-style-type: none"> Valori di impostazione: Off, On ^{*2}
Appearance ^{*1}	<p>Imposta il display in modalità scura o chiara.</p> <ul style="list-style-type: none"> Valori di impostazione: Dark, ^{*2} Light
Language ^{*1*3}	<p>Imposta la lingua del display.</p>

Voce di impostazione	Descrizione
Screen Saver	<p>Imposta lo screen saver.</p> <ul style="list-style-type: none"> • Valori di impostazione: Off, On^{*2} • Quando si seleziona [On], lo screen saver si attiva se: <ul style="list-style-type: none"> – Non si utilizza l'unità per più di 5 minuti quando un brano non è caricato. – Non si utilizza l'unità per più di 100 minuti durante la pausa, lo standby cue o quando la riproduzione raggiunge la fine di un brano. • Utilizzare l'unità per annullare lo screen saver.
Time Zone	<p>Imposta il fuso orario.</p> <ul style="list-style-type: none"> • Valori di impostazione: da +14:00 a -12:00, ±0:00 (UTC)^{*2}

*1 Le impostazioni sono copiate quando si esegue [**Duplication**] nella categoria PRO DJ LINK.

*2 Impostazione di fabbrica

*3 Salvato nelle impostazioni My Settings

❖ Categoria Display (Indicator)

Voce di impostazione	Descrizione
Slip Flashing ^{*1*3}	<p>Determina se far lampeggiare o meno gli indicatori dei pulsanti utilizzabili per Slip quando si tocca [SLIP].</p> <ul style="list-style-type: none"> Valori di impostazione: Off, On ^{*2}
Front LED Color ^{*1}	<p>Imposta il colore del LED anteriore.</p> <ul style="list-style-type: none"> Valori di impostazione: Amber, ^{*2} Yellow, Red, Purple, Blue, Green, White, Light Yellow, Pink, Coral Pink, Aqua, Teal
Front LED Brightness ^{*1}	<p>Imposta la luminosità del colore del LED anteriore.</p> <ul style="list-style-type: none"> Valori di impostazione: Off, 1, 2 ^{*2}

*1 Le impostazioni sono copiate quando si esegue **[Duplication]** nella categoria PRO DJ LINK.

*2 Impostazione di fabbrica

*3 Salvato nelle impostazioni My Settings

❖ Categoria PRO DJ LINK

Voce di impostazione	Descrizione
Player No.	<p>Imposta il numero di lettore dell'unità.</p> <ul style="list-style-type: none"> • Valori di impostazione: Auto,^{*2} 1, 2, 3, 4 • L'impostazione non può essere modificata quando un dispositivo di memoria USB è collegato all'unità.
Duplication	<p>Copia le impostazioni Utility e altre impostazioni dell'unità sui multiletteri collegati nella rete PRO DJ LINK.</p> <ul style="list-style-type: none"> • Valori di impostazione: ALL,^{*2} da PLAYER 1 a 4 • Questa impostazione non può essere utilizzata per un multiletteore sul quale è in riproduzione un brano. • Vengono copiate le impostazioni contrassegnate con *1 nelle tabelle delle impostazioni Utility. ⇒ Impostazioni Utility (pagina 113) • Vengono copiate anche le seguenti impostazioni: Time display mode, Auto Cue, Jog mode, Tempo range, Master Tempo, Quantize, Beat Sync, Phase Meter

*2 Impostazione di fabbrica

❖ Categoria USB-MIDI

Voce di impostazione	Descrizione
MIDI Channel	<p>Imposta il canale MIDI.</p> <ul style="list-style-type: none"> • Valori di impostazione: da 1^{*2} a 16

*2 Impostazione di fabbrica

❖ Categoria Network

Voci di impostazione	Descrizione
Wi-Fi Setting	<p>Configura la connessione tramite un router LAN wireless (Wi-Fi) (punto di accesso). ⇒ Connessione dell'unità a una rete wireless (pagina 122)</p> <ul style="list-style-type: none"> • Valori di impostazione: Off,^{*2} On • Viene visualizzato il nome della rete (SSID) della LAN wireless (Wi-Fi) in uso.
Wi-Fi Frequency	<p>Imposta la banda di frequenza Wi-Fi.</p> <ul style="list-style-type: none"> • Valori di impostazione: 5GHz (Recommended),^{*2} 2.4GHz/5GHz • Si consiglia la banda a 5 GHz per una comunicazione stabile. • Se si modifica questa impostazione, le impostazioni di rete registrate sull'unità vengono cancellate.
Wi-Fi Address	<p>Visualizza l'indirizzo MAC della connessione LAN wireless (Wi-Fi).</p>
Ethernet Info	<p>Visualizza l'indirizzo IP e l'indirizzo MAC della connessione LAN cablata.</p>
Network Speed	<p>Visualizza la velocità di comunicazione di rete quando l'unità avvia una connessione Internet.</p>

*2 Impostazione di fabbrica

❖ Categoria System

Voce di impostazione	Descrizione
Power Management	<p>Imposta la funzione Power Management.</p> <p>⇒ Power Management (pagina 121)</p> <ul style="list-style-type: none"> Valori di impostazione: Never, 20min^{*2}
Output Att.	<p>Imposta il livello di attenuazione dell'audio emesso dall'unità.</p> <ul style="list-style-type: none"> Valori di impostazione: -12dB, -9dB, -6dB, -3dB, 0dB Questa impostazione non è valida quando il software DJ è in uso.
History Name	<p>Imposta il nome dell'elenco History salvato su un dispositivo di memoria USB.</p> <ul style="list-style-type: none"> Il nome può contenere fino a 32 caratteri (alfanumerici e simboli). Se si modifica il nome, il numero che segue il nome dell'elenco History viene ripristinato su 001 (il numero viene aggiunto automaticamente in ordine quando si crea un elenco History).
Demo Mode ^{*1}	<p>Imposta se accendere o meno tutti i LED dei pulsanti.</p> <ul style="list-style-type: none"> Valori di impostazione: Off, ^{*2} On
Restore Defaults	<p>Riporta le impostazioni ai valori di fabbrica.</p> <ul style="list-style-type: none"> Valori di impostazione: Cancel, ^{*2} Ok

*1 Le impostazioni sono copiate quando si esegue **[Duplication]** nella categoria PRO DJ LINK.

*2 Impostazione di fabbrica

❖ Categoria Info

Voce di impostazione	Descrizione
Version No.	<p>Visualizza la versione del software dell'unità.</p> <ul style="list-style-type: none"> Se è disponibile un firmware aggiornato quando l'unità è connessa a Internet, viene visualizzato un avviso di aggiornamento disponibile.
Serial No.	Visualizza il numero di serie dell'unità.
License	Visualizza le informazioni sulla licenza dell'unità.

Power Management

Quando **[Power Management]** è impostato su **[20min]**, l'unità passa automaticamente in modalità Off dopo 20 minuti di inutilizzo nei seguenti modi.

- L'unità non è collegata alla rete PRO DJ LINK.
- Nessun dispositivo di memoria USB è collegato all'unità.
- Nessun PC/Mac è collegato all'unità mediante la porta USB sul retro dell'unità.

Premere il pulsante **[DELETE]** per uscire dalla modalità Off.

- L'impostazione predefinita è **[20min]**.
- L'indicatore di riattivazione si accende quando l'unità è in modalità Off.
- Impostare **[Power Management]** su **[Never]** se non si desidera utilizzare la funzione Power Management.
- Il consumo energetico aumenta se **[Power Management]** è impostato su **[Never]**.

Connessione LAN wireless (Wi-Fi®)

Connessione dell'unità a una rete wireless

1 Toccare (Menu) sulla barra di stato.

Viene visualizzato il menu.

2 Toccare [UTILITY].

Viene visualizzata la schermata [UTILITY].

3 Selezionare [Wi-Fi Setting] nella categoria Network.

Viene visualizzata la schermata [Wi-Fi Setting].

4 Toccare [Wi-Fi] per attivarla.

L'unità esegue una ricerca nella rete, quindi elenca gli SSID disponibili.

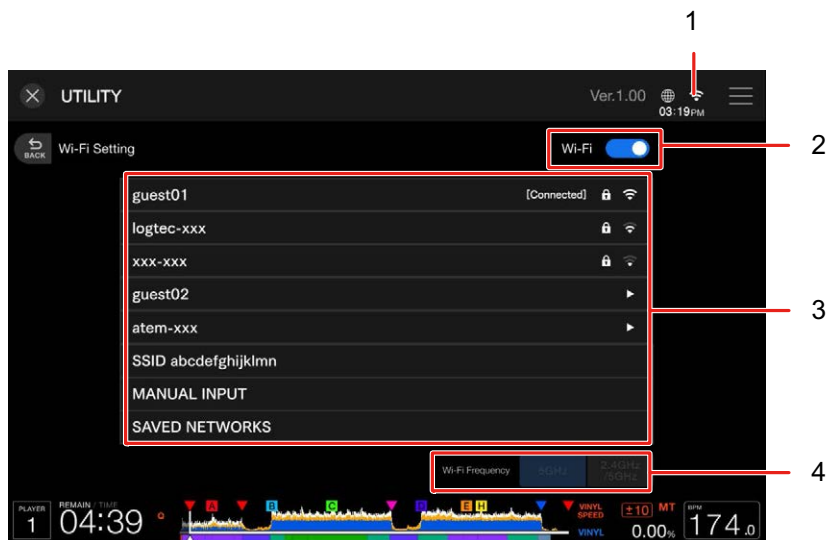

1.  (Icona connessione Wi-Fi)
2. **Attivazione/disattivazione Wi-Fi**
3. **Elenco SSID**

4. Impostazioni Wi-Fi Frequency

⇒ [Wi-Fi Frequency \(pagina 119\)](#)

5 Toccare la rete (SSID) che si desidera utilizzare.

Viene visualizzata la schermata di immissione della password.

6 Immettere una password e toccare [CONNECT].

Se la connessione va a buon fine, viene visualizzato [**Connected**] nel campo del nome della rete (SSID) e viene visualizzata in cima all'elenco.

- Non è necessario eseguire questa operazione se si utilizza un punto di accesso che è stato precedentemente connesso con l'unità.
- Toccare la rete (SSID) in uso per visualizzarne le informazioni nella schermata delle informazioni di rete. Se si attiva [**Auto-Connect**] nella schermata delle informazioni di rete, l'unità si connette automaticamente al punto di accesso al prossimo utilizzo.
- Per eliminare le reti (SSID) salvate sull'unità, toccare [**SAVED NETWORKS**] in fondo all'elenco. Selezionare le reti (SSID) da eliminare nell'elenco e toccare [**FORGET THIS NETWORK**] nella schermata delle informazioni di rete.

Modifica delle impostazioni nella schermata Shortcut

1 Toccare (Menu) sulla barra di stato.

Viene visualizzato il menu.

2 Toccare [SHORTCUT].

Viene visualizzata la schermata [SHORTCUT].

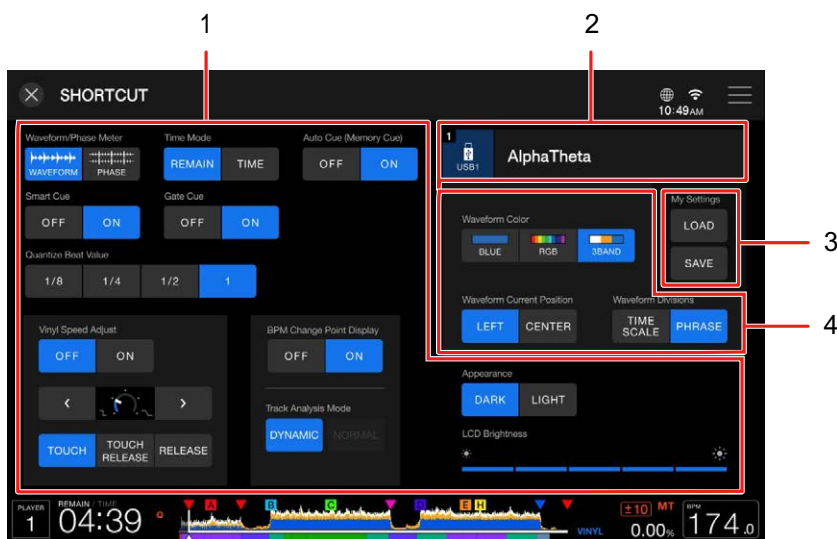

1. Impostazioni Lettore
2. Informazioni sul dispositivo
3. My Settings
4. Impostazioni del dispositivo

3 Selezionare un valore di impostazione.

⇒ [Voci di impostazione della schermata Shortcut \(pagina 125\)](#)

- Toccare  o premere il pulsante [BACK] per chiudere la schermata [UTILITY].

Voci di impostazione della schermata Shortcut

Voci di impostazione	Descrizioni
Impostazioni Lettore	
Waveform/Phase Meter	<p>Seleziona il contenuto (misuratore di fase o forma d'onda ingrandita) da visualizzare nella schermata [WAVEFORM].</p> <ul style="list-style-type: none"> Valori di impostazione: WAVEFORM^{*1}, PHASE METER
Time Mode	<p>Imposta il display del tempo ([TIME] (tempo trascorso) o [REMAIN] (tempo residuo)).</p> <ul style="list-style-type: none"> Valori di impostazione: REMAIN^{*1}, TIME
Auto Cue (Memory Cue)	<p>Attivazione e disattivazione di Auto Cue.</p> <ul style="list-style-type: none"> Valori di impostazione: OFF, ON^{*1}
Smart Cue	
Gate Cue	
Quantize Beat Value	<p>Come per le impostazioni Utility.</p> <p>⇒ Impostazioni Utility (pagina 113)</p>
Vinyl Speed Adjust	
BPM Change Point Display	
Track Analysis Mode	<p>Imposta la modalità di analisi dei brani di rekordbox ottenuta da Cloud Analysis.</p> <ul style="list-style-type: none"> Valori di impostazione: DYNAMIC, NORMAL I valori impostabili variano a seconda del brano caricato perché dipendono dalla presenza o meno dei dati di analisi dei brani in Cloud Analysis. Questa voce di impostazione non è valida (visualizzata in grigio) quando l'unità non è connessa a Internet o non è possibile ottenere la modalità di analisi dei brani.

Voci di impostazione	Descrizioni
Appearance	Come per le impostazioni Utility.
LCD Brightness	⇒ Impostazioni Utility (pagina 113)
Informazioni sul dispositivo	Visualizza tipo e nome del dispositivo dal quale è stato caricato il brano.
Impostazioni del dispositivo	
Waveform Color	<p>Imposta il colore della forma d'onda.</p> <ul style="list-style-type: none"> Valori di impostazione: BLUE, RGB, 3 BAND
Waveform Current Position	<p>Imposta la posizione di visualizzazione del punto di riproduzione corrente sulla forma d'onda ingrandita.</p> <ul style="list-style-type: none"> Valori di impostazione: LEFT, CENTER
Waveform Divisions	<p>Seleziona la scala temporale o i dati della frase da visualizzare sotto la posizione di riproduzione della forma d'onda complessiva.</p> <ul style="list-style-type: none"> Valori di impostazione: TIME SCALE, PHRASE [TIME SCALE]: visualizza contrassegni temporali ad intervalli di 30 secondi. [PHRASE]: visualizza i dati della frase analizzata da rekordbox. Se non vi sono dati della frase salvati, viene visualizzata la scala temporale.
My Settings	
LOAD	<p>Richiama le impostazioni My Settings salvate su un dispositivo di memoria USB.</p> <p>⇒ Richiamo delle impostazioni My Settings salvate su un dispositivo di memoria USB (pagina 128)</p>

Voci di impostazione	Descrizioni
SAVE	<p>Salva le impostazioni My Settings correnti su un dispositivo di memoria USB.</p> <p>⇒ Salvataggio delle impostazioni My Settings su un dispositivo di memoria USB (pagina 127)</p>

*1 Impostazione di fabbrica

Salvataggio delle impostazioni My Settings su un dispositivo di memoria USB

È possibile salvare le impostazioni Utility e altre impostazioni su un dispositivo di memoria USB.

- Vengono salvate anche le seguenti impostazioni:
Time display mode, Auto Cue, Jog mode, Tempo range, Master Tempo, Quantize, Beat Sync, Phase Meter
- È possibile salvare le impostazioni su rekordbox CloudDirectPlay o su un dispositivo di memoria USB collegato a un multiletto nella rete PRO DJ LINK.
- È possibile specificare le impostazioni dell'unità con rekordbox e salvarle su un dispositivo di memoria USB, quindi applicare le impostazioni ad altri multiletto.

1 Collegare un dispositivo di memoria USB all'unità.

⇒ [Collegamento di un dispositivo di memoria USB \(pagina 58\)](#)

2 Toccare [SOURCE] sulla barra di stato.

Viene visualizzata la schermata [SOURCE].

3 Selezionare un dispositivo e caricare un brano.

4 Toccare (Menu) sulla barra di stato.

Viene visualizzato il menu.

5 Toccare [SHORTCUT].

Viene visualizzata la schermata [SHORTCUT].

6 Toccare [SAVE] in [My Settings].

Le impostazioni My Settings vengono salvate sul dispositivo di memoria USB.

- Toccare  o premere il pulsante [BACK] per chiudere la schermata [SHORTCUT].

Richiamo delle impostazioni My Settings salvate su un dispositivo di memoria USB

È possibile richiamare le impostazioni My Settings da un dispositivo di memoria USB.

- È possibile richiamare le impostazioni My Settings da rekordbox CloudDirectPlay o un dispositivo di memoria USB collegato a un multiletto nella rete PRO DJ LINK.

Richiamo delle impostazioni My Settings dalla schermata SHORTCUT

1 Collegare un dispositivo di memoria USB all'unità.

⇒ [Collegamento di un dispositivo di memoria USB \(pagina 58\)](#)

2 Toccare [SOURCE] sulla barra di stato.

Viene visualizzata la schermata [SOURCE].

3 Selezionare un dispositivo e caricare un brano.

4 Toccare (Menu) sulla barra di stato.

Viene visualizzato il menu.

5 Toccare [SHORTCUT].

Viene visualizzata la schermata [SHORTCUT].

6 Toccare [LOAD] in [My Settings].

Le impostazioni My Settings vengono richiamate.

- Non è possibile richiamare le impostazioni My Settings mentre un brano è in riproduzione. Mettere in pausa la riproduzione prima di richiamare le impostazioni.
- Toccare  o premere il pulsante [BACK] per chiudere la schermata [SHORTCUT].

Richiamo delle impostazioni My Settings dalla schermata SOURCE

1 Collegare un dispositivo di memoria USB all'unità.

⇒ [Collegamento di un dispositivo di memoria USB \(pagina 58\)](#)



2 Toccare [SOURCE] sulla barra di stato.

Viene visualizzata la schermata [SOURCE].

3 Selezionare un dispositivo.

4 Toccare [MY SETTINGS LOAD].

Le impostazioni My Settings vengono richiamate.

- Non è possibile richiamare le impostazioni My Settings mentre un brano è in riproduzione. Mettere in pausa la riproduzione prima di richiamare le impostazioni.
 - È possibile richiamare le impostazioni My Settings dalla schermata Device Settings visualizzata toccando .
- ⇒ [Schermata SOURCE \(pagina 21\)](#)
- Toccare  o premere il pulsante [BACK] per chiudere la schermata [SHORTCUT].

Dati tecnici

Adattatore CA

Requisiti di alimentazione	100 V – 240 V CA, 50 Hz/60 Hz
Corrente nominale	1,2 A
Uscita nominale	5 V CC/3,0 A, 9 V CC/3,0 A, 12 V CC/3,0 A, 15 V CC/3,0 A, 20 V CC/2,25 A

Dati generali – Unità principale

Tensione e corrente nominale	CC 12 V/3,0 A
Consumo elettrico (spento)	0,3 W
Peso unità principale	3,6 kg
Dimensioni esterne max	(L × P × A) 252,1 × 374,7 × 116,5 mm
Temperatura di esercizio tollerabile	+5 °C – +35 °C
Umidità di esercizio tollerabile	5 % – 85 % (senza condensa)

Uscita audio analogica (AUDIO OUT L/R)

Terminale di uscita	Terminale RCA
Livello in uscita	2,0 Vrms (1 kHz)
Risposta in frequenza	20 Hz – 20 kHz
Rapporto S/R	105 dB
Distorsione armonica totale	0,003 %

Sezione USB a valle (USB)

USB Type-A

Alimentazione 5 V/1 A o meno

USB Type-C

Alimentazione 5 V/1,5 A o meno

Sezione USB a monte (USB)

Porta USB Type-C

LAN (PRO DJ LINK)

Valutazione 100BASE-TX

Display principale

Formato schermo 10,1 pollici

Sezione LAN wireless

Standard supportati IEEE 802.11 a/b/g/n/ac

Banda di frequenza utilizzata 2,4 GHz/5 GHz

Sezione NFC

Standard supportati ISO/IEC 15693 (tag)

Dati tecnici sorgente di energia esterna (per utenti dell'Unione Europea)

Nome del produttore	ALPHATHETA EMEA LIMITED
Numero del registro di commercio	09230173
Indirizzo	Unit 39, Tileyard Studios, Tileyard Road, Londra, N7 9AH, Regno Unito
Identificativo del modello	FSP045-A2CR3
Tensione d'ingresso	100 V – 240 V CA
Frequenza di ingresso CA	50 Hz / 60 Hz
Tensione di uscita	5,0 / 9,0 / 12,0 / 15,0 / 20,0 V CC
Corrente di uscita	3,0 / 3,0 / 3,0 / 3,0 / 2,25 A
Potenza di uscita	15,0 / 27,0 / 36,0 / 45,0 / 45,0 W
Rendimento medio in modo attivo	89,4 %
Efficienza a basso carico (10 %)	76,3 %
Consumo di energia a vuoto	0,06 W

Informazioni previste dalla Direttiva Europea Ecodesign

Italiano

Non è possibile garantire la connessione del prodotto a tutti i dispositivi dotati di funzioni LAN wireless o NFC.

I dati tecnici e il design di questo prodotto sono soggetti a modifiche senza preavviso.

Informazioni supplementari

Diagnostica

Se si ritiene che l'unità sia guasta, leggere le seguenti informazioni e consultare le [FAQ] relative a CDJ-1500X al seguente URL.

alphatheta.com/support/Italy/

- Ispezionare i dispositivi collegati all'unità.
- L'unità potrebbe funzionare normalmente spegnendola e riaccendendola.
Se i problemi persistono, leggere le Precauzioni e consultare il centro assistenza autorizzato o il rivenditore.

Messaggi di errore

❖ E-8302 (Tipo di errore: CANNOT PLAY TRACK)

- L'unità non riesce a leggere i file audio dal dispositivo di memoria USB. È possibile che il file audio sia danneggiato. Controllare se i file audio vengono riprodotti normalmente da un altro lettore che supporti i file audio di questa unità.

❖ E-8304/E-8305 (Tipo di errore: UNSUPPORTED FILE FORMAT)

- Il file audio caricato è di formato diverso rispetto a quelli supportati da questa unità.
Riprodurre un file audio avente formato supportato da questa unità.
⇒ [Formati file supportati \(pagina 14\)](#)

LAN wireless (Wi-Fi®)

❖ L'unità non riesce a connettersi al punto di accesso.

- Verificare che la rete (SSID), la password e il metodo di crittografia siano impostati correttamente. Far corrispondere le impostazioni dell'unità con le impostazioni di rete.

❖ Impossibile trovare il punto di accesso.

- Se l'unità e il router della LAN wireless (punto di accesso) sono molto distanti, avvicinarli.
- Se è presente un ostacolo tra l'unità e il router della LAN wireless (punto di accesso), rimuoverlo.

rekordbox CloudDirectPlay

❖ Non è possibile visualizzare o caricare i brani.

- I brani non vengono visualizzati nella schermata di esplorazione se rekordbox for Mac/Windows o rekordbox for iOS/Android e la libreria nel cloud non sono stati sincronizzati. Utilizzare l'unità al termine della sincronizzazione.
- I brani non sono caricati su Dropbox o Google Drive. Nella schermata di esplorazione vengono visualizzati solo i brani caricati su Dropbox o Google Drive. Se il caricamento non è stato completato, non è possibile caricare i brani. Caricare in anticipo su Dropbox o Google Drive i brani che si desidera utilizzare con rekordbox for Mac/Windows o rekordbox for iOS/Android.
- Non è possibile caricare brani sull'unità se Dropbox o Google Drive è in manutenzione o si verifica un errore su Dropbo o su Google Drive. Utilizzarli al termine della manutenzione o dopo la risoluzione del problema.

❖ La capacità del dispositivo di memoria USB è insufficiente.

- Quando si utilizza rekordbox CloudDirectPlay, i brani caricati da Dropbox o Google Drive vengono salvati temporaneamente e automaticamente sul dispositivo di memoria USB collegato. Si consiglia di utilizzare un dispositivo di memoria USB con almeno 1 GB di spazio libero.

Servizi di streaming

❖ Impossibile utilizzare i servizi di streaming.

- Controllare la connessione Internet.

❖ I brani non sono visualizzati nell'elenco dei brani.

- Accertarsi di avere un abbonamento valido per utilizzare i servizi di streaming.

Display LCD

- Sul display LCD potrebbero comparire piccoli punti neri o luccicanti. Si tratta di un fenomeno normale per i display LCD e non di un malfunzionamento.
- Quando l'unità viene utilizzata in luoghi freddi, il display LCD potrebbe rimanere scuro per alcuni istanti dopo l'accensione dell'unità. La luminosità normale sarà ripristinata dopo un breve intervallo.
- Quando il display LCD viene esposto alla luce solare diretta, la luce si riflette su di esso rendendo difficile la visione. Bloccare la luce solare diretta per migliorare la visibilità del display.

Pulizia

- Pulire con un panno morbido e asciutto.
- Non utilizzare solventi organici, acidi o alcalini per la pulizia.

Touch screen

- Toccare il touch screen con la punta del dito. Non premere con troppa forza.
- Non toccare il touch screen con oggetti duri e appuntiti come una penna a sfera, un portamine o unghia affilata.

Marchi di fabbrica e marchi di fabbrica registrati

- rekordbox™ è un marchio di fabbrica o un marchio di fabbrica registrato di AlphaTheta Corporation.
- CoBeat™ è un marchio di fabbrica o un marchio di fabbrica registrato di AlphaTheta Corporation.
- PRO DJ LINK™ è un marchio di fabbrica o un marchio di fabbrica registrato di AlphaTheta Corporation.
- Mac, macOS, Finder, Apple Music e i rispettivi loghi sono marchi di fabbrica di Apple Inc., registrati negli Stati Uniti e in altri paesi/regioni.
- Windows è un marchio di fabbrica o un marchio di fabbrica registrato di Microsoft Corporation negli Stati Uniti ed altri paesi.
- ASIO è un marchio di fabbrica o un marchio di fabbrica registrato di Steinberg Media Technologies GmbH.
- iOS è un marchio di fabbrica che contiene elementi del marchio di fabbrica Cisco negli Stati Uniti ed altri paesi.
- Android e Google Drive sono marchi di fabbrica di Google LLC.
- Dropbox è un marchio di fabbrica o un marchio di fabbrica registrato di Dropbox, Inc.
- Beatport, Beatport Streaming e il rispettivo logo sono marchi di fabbrica o marchi di fabbrica registrati di Beatport, LLC.
- TIDAL è un marchio registrato di TIDAL MUSIC AS.
- Wi-Fi è un marchio di fabbrica registrato di Wi-Fi Alliance®.
- QR Code è un marchio registrato di DENSO WAVE INCORPORATED in Giappone e in altri paesi.

Gli altri nomi di prodotti, tecnologie, aziende, ecc. menzionati sono marchi di fabbrica o marchi di fabbrica registrati dei rispettivi proprietari.

Informazioni sull'uso dei file MP3

Questo prodotto è utilizzabile per fini non di lucro. Esso non è invece utilizzabile per fini commerciali (a fini di lucro) come la trasmissione (terrestre, satellitare, via cavo o di altro tipo), lo streaming su Internet, Intranet (rete aziendale) o altri tipi di rete o distribuzione elettronica dell'informazione (servizi digitali di distribuzione di musica online). È necessario acquisire le licenze corrispondenti per tali utilizzi. Per dettagli, vedere <http://www.mp3licensing.com>.

Precauzioni sui copyright

rekordbox limita la riproduzione e la copia di contenuti musicali protetti da copyright.

- Quando nei contenuti musicali sono integrati dati codificati, ecc., per la protezione del copyright, il normale funzionamento del programma potrebbe non essere possibile.
- Quando rekordbox rileva che vi sono dati codificati, ecc., per la protezione del copyright integrati nei contenuti musicali, l'elaborazione (riproduzione, lettura, ecc.) potrebbe interrompersi.

Le registrazioni eseguite sono a scopo di divertimento personale e, secondo le leggi sul copyright, non possono essere utilizzate senza il consenso del titolare dei diritti d'autore.

- La musica registrata da CD, ecc., è protetta da leggi sul copyright dei singoli paesi e da trattati internazionali. La persona che ha registrato la musica ha la totale responsabilità di verificare che il suo utilizzo sia legale.
- Se la musica è stata scaricata da Internet, ecc., la totale responsabilità che sia utilizzata secondo le modalità del contratto stipulato con il sito da cui è stato effettuato il download è della persona che ha scaricato la musica.

I dati tecnici e il design di questo prodotto sono soggetti a modifiche senza preavviso.

© 2026 AlphaTheta Corporation. Tutti i diritti riservati.

<DRI2047-A>