

Manuale di istruzioni

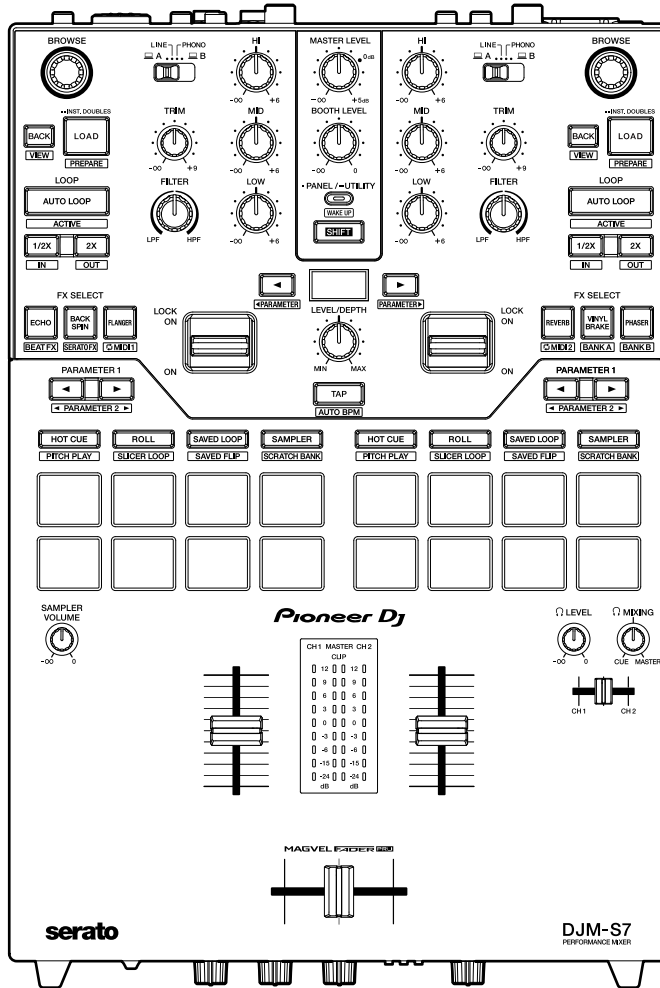

Mixer per DJ

DJM-S7

pioneerdj.com/support/

rekordbox.com

serato.com

Per la sezione FAQ e altre informazioni di supporto per questo prodotto, visitare i siti web indicati sopra.

Pioneer DJ

serato

Indice

Prima di iniziare	5
Come leggere questo manuale	5
Cosa contiene la confezione	6
Guide per l'utente	6
Software per DJ	7
Serato DJ Pro.....	7
rekordbox	8
Nomi delle parti.....	9
Pannello superiore	9
Pannello anteriore	10
Pannello posteriore	11
Configurazione PC/Mac.....	13
Software dedicato	13
Utility di impostazione	15
Collegamenti	23
Collegamento ai terminali di ingresso	23
Collegamento ai terminali di uscita	24
Collegamento ai terminali CDJ/controller	25
DVS	26
Collegamenti	26
Impostazioni di Serato DJ Pro.....	28
Riproduzione.....	31
Sezione Browse	31
Aggiunta di un brano alla libreria.....	32
Caricamento di un brano nel deck	32
Riproduzione di un brano	33

Uscita audio	34
Sezione canali/sezione Master	34
Emissione dell'audio	36
Regolazione dell'audio	37
Impostazione dei fader	37
Monitoraggio audio	40
Sezione cuffie.....	40
Monitoraggio con cuffie	40
Sezione cabina.....	41
Uso di un monitor per cabina	41
Microfono	42
Sezione MIC.....	42
Uso di un microfono	43
AUX	44
Sezione AUX.....	44
Uso di AUX.....	44
Bluetooth	45
Sezione Bluetooth	45
Associazione a un dispositivo Bluetooth	46
Riproduzione audio da un dispositivo Bluetooth	47
Filter	48
Sezione Filter	48
Uso di Filter o di un effetto	48
Tipi di effetti e impostazioni.....	49
Beat FX/software FX.....	51
Sezione FX.....	51
Uso di Beat FX/software FX.....	52
Tipi di Beat FX e impostazioni.....	53
Commutazione delle modalità dei pulsanti FX SELECT	60

Uso di Loop MIDI	61
Uso di FX Bank	64
Uso della modalità FX Trigger.....	67
Loop	68
Sezione Loop	68
Uso di un loop	69
Uso dei Performance Pad	70
Sezione Performance Pad	70
Serato DJ Pro.....	72
rekordbox	86
Modalità utente	93
Uso delle modalità utente.....	93
Fader Start.....	95
Uso di Fader Start	95
Impostazioni.....	97
Modifica delle impostazioni	97
Impostazioni Utility	98
Dati tecnici.....	101
Diagramma a blocchi	104
Informazioni supplementari.....	106
Diagnostica	106
Marchi di fabbrica e marchi di fabbrica depositati	106
Avvertenza sulle licenze del software	107
Precauzioni sui copyright	108

Prima di iniziare

Come leggere questo manuale

- Vi ringraziamo per avere scelto questo prodotto Pioneer DJ.
Leggere sempre il presente manuale, la “Guida di avvio veloce” e le “Precauzioni” incluse con il prodotto. Questi documenti includono importanti informazioni che devono venire comprese prima di usare l’unità.
- In questo manuale, i nomi dei pulsanti, delle manopole e dei terminali visualizzati sul prodotto e i nomi dei pulsanti, dei menu, ecc. nel software del PC/Mac o dispositivo mobile sono indicati fra parentesi quadre ([]). (ad esempio pulsante **[File]**, **[CUE]**)
- Tenere presente che le schermate del software e le loro specifiche, così come l’aspetto esterno e le specifiche dell’hardware, sono soggette a modifiche senza preavviso.
- Tenere presente che il funzionamento può differire da quanto descritto nel manuale a seconda della versione del sistema operativo, delle impostazioni del browser, ecc.
- Tenere presente che la lingua nelle schermate del software illustrate nel presente manuale potrebbe differire dalla lingua nella vostra schermata.

Cosa contiene la confezione

- Cavo di alimentazione
- Cavo USB*¹
- Guida di avvio veloce
- Precauzioni
- Garanzia (per alcune regioni)*²
- Voucher Serato DJ Pro Expansion Pack*³

*1 Con l'unità è incluso un solo cavo USB. Per collegare 2 dispositivi all'unità, utilizzare un altro cavo conforme agli standard USB 2.0.

*2 Solo prodotti in Europa.

I prodotti in Nord America e Giappone includono le informazioni sulla garanzia nelle "Precauzioni".

*3 Il codice del voucher necessario per attivare l'Expansion pack non può essere rilasciato una seconda volta. Custodirlo in un luogo sicuro per evitare di perderlo.

Guide per l'utente

❖ Manuale del software Serato DJ Pro

Visitare il sito di Serato DJ indicato di seguito.

serato.com/dj/pro/downloads

❖ Introduzione a rekordbox, Manuale di istruzioni

Leggere l'"Introduzione a rekordbox" per informazioni sulla configurazione di rekordbox e il "Manuale di istruzioni" per informazioni sull'uso di rekordbox.

Visitare l'URL sottostante per trovare queste guide per l'utente.

rekordbox.com/manual

Software per DJ

È possibile eseguire varie operazioni da DJ con l'unità collegandola a un PC/Mac su cui è in esecuzione Serato DJ Pro o rekordbox.

Serato DJ Pro

Serato DJ Pro è un software per DJ prodotto da Serato e compatibile con DVS (pagina 26). Il software Serato DJ Pro non è incluso con l'unità. Scaricare il software dal seguente URL.

serato.com/dj/pro/downloads

- Questa unità sblocca gratuitamente Serato DJ Pro quando l'unità è collegata ad un PC/Mac su cui è in esecuzione il software.
- Per le informazioni più recenti sui requisiti di sistema, sulla compatibilità e sui sistemi operativi supportati, visitare il seguente URL.

serato.com/dj/pro/downloads

- Il funzionamento non è garantito su tutti i modelli di PC/Mac, anche se vengono soddisfatti i requisiti di sistema indicati.
- In base alle impostazioni di risparmio energetico e ad altre condizioni del PC/Mac, la CPU e il disco rigido potrebbero non avere capacità di elaborazione sufficienti. In particolare sui laptop, verificare che il PC/Mac sia ottimizzato per offrire sempre le massime prestazioni quando si utilizza Serato DJ Pro (ad esempio tenendo collegato il cavo di alimentazione CA).

rekordbox

rekordbox è un'applicazione per DJ completa che può essere utilizzata per gestire la musica e per le esibizioni.

Il software rekordbox non è incluso con l'unità. Scaricare il software dal seguente URL.

rekordbox.com/system

- L'unità viene riconosciuta automaticamente da rekordbox all'avvio dell'applicazione ed è possibile utilizzare gratuitamente le seguenti funzioni (non è necessario un abbonamento).
 - Modalità Performance (le funzioni per DJ di rekordbox)
 - DVS (Digital Vinyl System), che controlla la musica della libreria di rekordbox tramite i segnali dei multilettori compatibili, oppure dei giradischi quando si utilizza il vinile di controllo dedicato o CD.
- Per le informazioni più recenti sui requisiti di sistema, sulla compatibilità e sui sistemi operativi supportati, visitare il seguente URL.

rekordbox.com/system

- Il funzionamento non è garantito su tutti i modelli di PC/Mac, anche se vengono soddisfatti i requisiti di sistema indicati.
- In base alle impostazioni di risparmio energetico e ad altre condizioni del PC/Mac, la CPU e il disco rigido potrebbero non avere capacità di elaborazione sufficienti. In particolare sui laptop, verificare che il PC/Mac sia ottimizzato per offrire sempre le massime prestazioni quando si utilizza rekordbox (ad esempio tenendo collegato il cavo di alimentazione CA).

Nomi delle parti

Pannello superiore

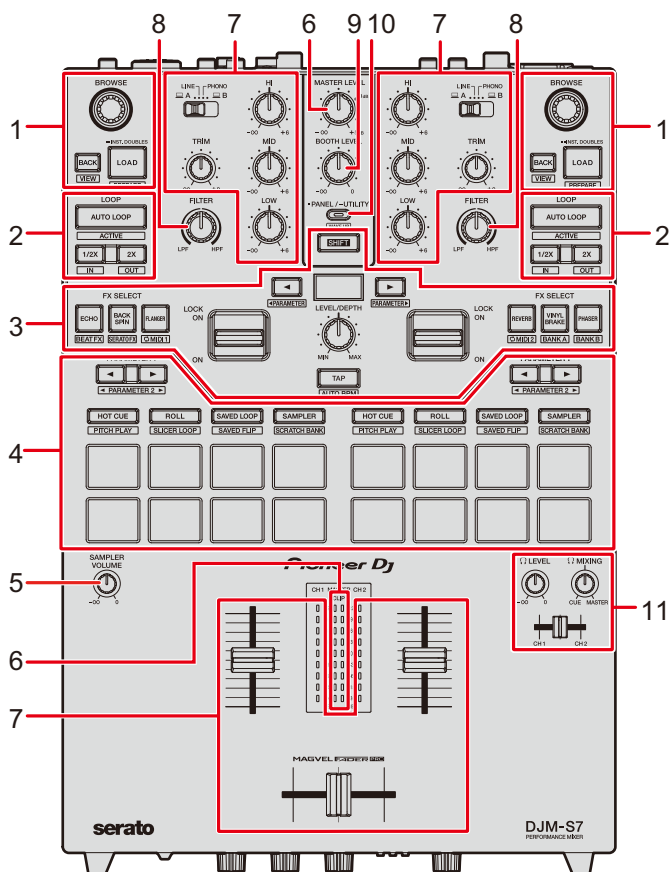

1. **Sezione Browse** (pagina 31)
2. **Sezione Loop** (pagina 68)
3. **Sezione FX** (pagina 51)
4. **Sezione Performance Pad** (pagina 70)
5. **Manopola SAMPLER VOLUME** (pagina 75, 89)
6. **Sezione Master** (pagina 34)
7. **Sezione canali** (pagina 34)
8. **Sezione Filter** (pagina 48)
9. **Sezione cabina** (pagina 41)
10. **Pulsante PANEL/UTILITY** (pagina 97)
11. **Sezione cuffie** (pagina 40)

Pannello anteriore

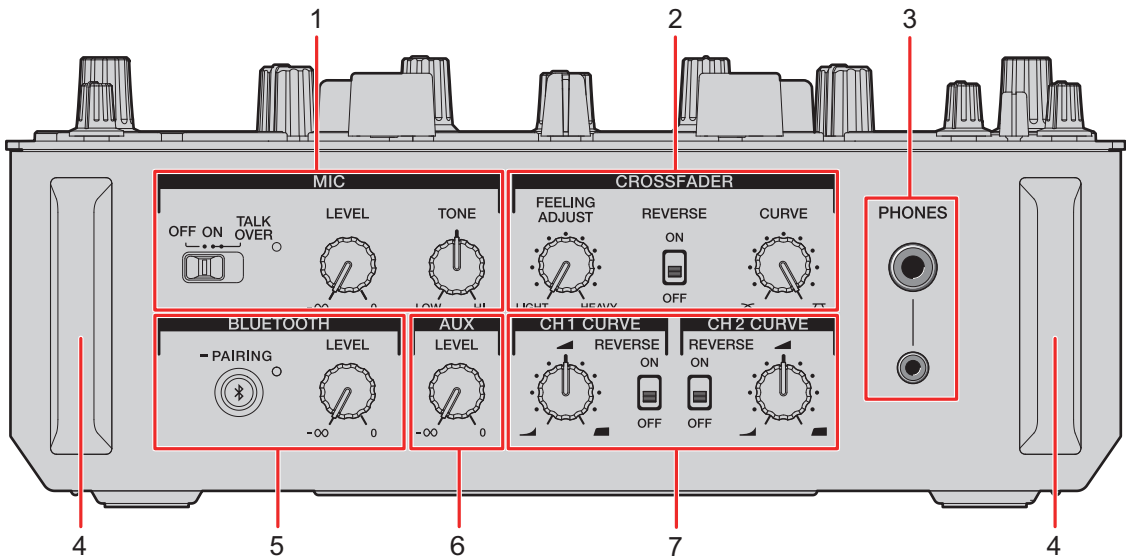

1. **Sezione MIC** (pagina 42)
2. **Sezione Crossfader** (pagina 38)
3. **Terminali PHONES** (pagina 40)
4. **Protezioni anteriori**
 Proteggono i terminali e le manopole del pannello anteriore.
 - Non appoggiare l'unità sulle protezioni come se fossero piedini: potrebbe ribaltarsi.
5. **Sezione Bluetooth** (pagina 45)
6. **Sezione AUX** (pagina 44)
7. **Sezione CH Curve** (pagina 37)

Pannello posteriore

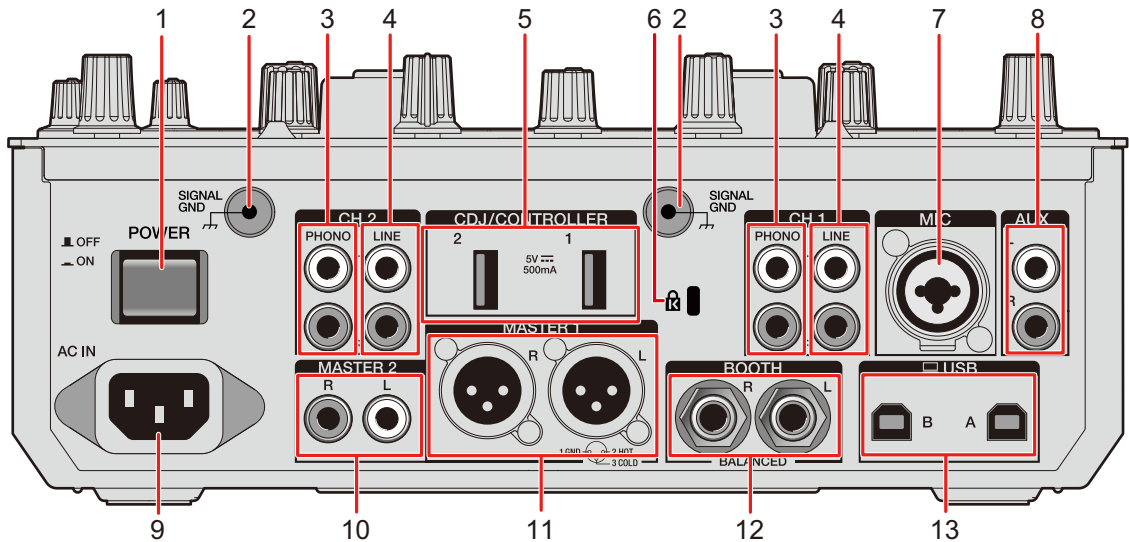

1. **Pulsante POWER**
Accende e spegne l'unità.
2. **Terminale Signal GND** (pagina 23)
Collegare il cavo di massa di un giradischi.
Questo aiuta a ridurre il rumore indesiderato quando si collega un giradischi all'unità.
3. **Terminali PHONO (RCA)** (pagina 23)
Collegare i dispositivi di riproduzione fono (con puntina MM).
 - Non ricevere segnali a livello di linea dai terminali.
4. **Terminali LINE (RCA)** (pagina 23)
Collegare multiletteri o dispositivi a livello di linea.
5. **Terminali CDJ/CONTROLLER** (pagina 25)
Collegare multiletteri o controller compatibili.
 - Non collegare dispositivi di memoria (es. unità/dischi rigidi USB, ecc.) ai terminali [CDJ/CONTROLLER].
Tenere presente che, se si ruotano i selettori di ingresso, i dispositivi vengono scollegati forzatamente da tutti i PC/Mac collegati all'unità e i dati contenuti potrebbero danneggiarsi.
6. **Slot di sicurezza Kensington**
Collegare un cavo di sicurezza antifurto.

7. **Terminale MIC (XLR o TRS da 1/4"/6,35 mm)** (pagina 23)
8. **Terminali AUX** (pagina 23)
Collegare un dispositivo di ingresso a livello di linea.
9. **AC IN** (pagina 23)
Collegare a una presa di corrente con il cavo di alimentazione in dotazione.
10. **Terminali MASTER 2 (RCA)** (pagina 24)
Collegare ai terminali di ingresso analogico di un amplificatore di potenza, ecc.
11. **Terminali MASTER 1 (XLR bilanciata)** (pagina 24)
Collegare ai terminali di ingresso analogico di un amplificatore di potenza, ecc.
 - Usare i terminali solo per uscite bilanciate.
 - Non collegare il cavo di alimentazione di un altro prodotto ai terminali.
 - Non collegare a un terminale che può fornire alimentazione phantom.
12. **Terminali BOOTH (TRS da 1/4"/6,35 mm)** (pagina 24)
Collegare un monitor per cabina.
 - Usare i terminali solo per uscite bilanciate.
13. **Porte USB** (pagina 23)
Collegare un PC/Mac.

Configurazione PC/Mac

Software dedicato

Per ricevere o inviare l'audio del PC/Mac da/verso l'unità, installare il software del driver audio dedicato e/o l'Utility di impostazione sul computer.

Se si installa il software del driver audio su un PC (Windows), oltre al software del driver viene installata l'Utility di impostazione.

Se si utilizza un Mac, installare solo l'Utility di impostazione.

- Per le informazioni più recenti sui requisiti di sistema, sulla compatibilità e sui sistemi operativi supportati, visitare il seguente URL.

pioneerdj.com/support/

- Il funzionamento non è garantito su tutti i modelli di PC/Mac, anche se vengono soddisfatti i requisiti di sistema indicati.
- Se si collegano più unità a un PC/Mac, il corretto funzionamento non è garantito.
- Se si collega l'unità a un PC (Windows) senza installare il software del driver audio, possono verificarsi errori sul PC.
- Possono anche verificarsi malfunzionamenti dovuti all'incompatibilità con un altro software installato su un PC/Mac.

Installazione

❖ Note sull'installazione

- Prima dell'installazione, spegnere l'unità e scollegare il cavo USB collegato all'unità e al PC/Mac.
- Prima dell'installazione, chiudere tutte le applicazioni in esecuzione sul PC (Windows).
- Per poter installare il software del driver audio sul PC (Windows), si deve effettuare l'accesso con privilegi amministrativi.
- Prima dell'installazione, leggere attentamente i termini del contratto.
- Se si è lasciata l'installazione a metà percorso, ripetere la procedura di installazione dall'inizio.

Download del software dedicato

Scaricare il software del driver audio dedicato/l'Utility di impostazione sul PC/Mac dall'URL indicato di seguito.

pioneerdj.com/support/

Installazione del software dedicato

- 1 Fare doppio clic sul file di installazione scaricato.**
- 2 Leggere attentamente i termini del contratto di licenza. Se si è d'accordo con i termini, selezionare la casella di controllo [Accetto] e fare clic su [OK].**
 - Se non si accettano i termini del contratto di licenza, fare clic su **[Non accetto]** (per Mac)/**[Annulla]** (per Windows) per annullare l'installazione.
- 3 Per completare l'installazione, seguire le istruzioni visualizzate.**

Utility di impostazione

Mediante l'Utility di impostazione installata sul PC/Mac, è possibile controllare e impostare i collegamenti tra l'unità e un PC/Mac.

Avvio dell'Utility di impostazione

1 Fare clic su [Pioneer] > [DJM-S7 Setting Utility] dall'elenco delle applicazioni del PC/Mac.

L'utility di impostazione si avvia.

- È possibile avviarla anche da [PC UTILITY] nel menu Utility (pagina 99).

Controllo dello stato dei selettori di ingresso sull'unità

1 Fare clic sulla scheda [MIXER INPUT].

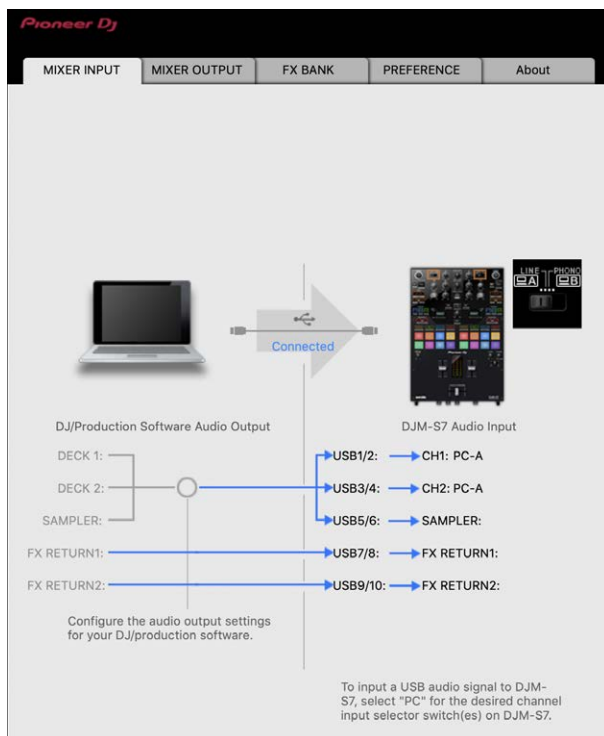

Impostazione dell'uscita dati audio dall'unità a un PC/Mac

- 1 Fare clic sulla scheda [MIXER OUTPUT].
- 2 Fare clic sull'elenco a discesa in [DJM-S7 Audio Output] e selezionare l'uscita dati audio dall'unità al PC/Mac.

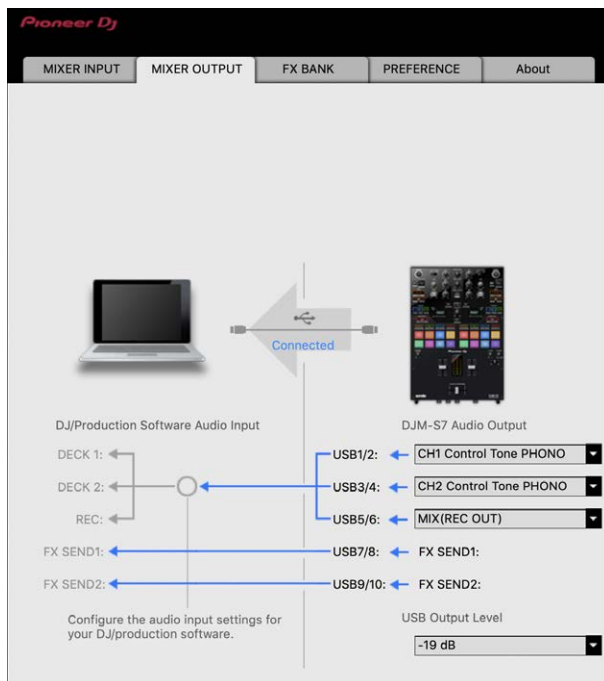

➡ Per saperne di più: Elenco a discesa Audio Output (pagina 22)

- 3 Fare clic sull'elenco a discesa in [USB Output Level] e selezionare un livello di volume in uscita dall'unità.

- Impostare il volume in [USB Output Level] quando non è possibile ottenere il volume desiderato regolandolo con l'applicazione per DJ. Notare che, se il volume viene regolato su un livello troppo alto, l'audio può risultare distorto.

Regolazione delle dimensioni del buffer (per l'ASIO Windows)

- Chiudere tutte le applicazioni in esecuzione (applicazioni per DJ, ecc.) che usano l'unità come dispositivo audio predefinito prima di regolare le impostazioni del buffer.

1 Fare clic sulla scheda [ASIO].

2 Regolare le dimensioni del buffer con il cursore.

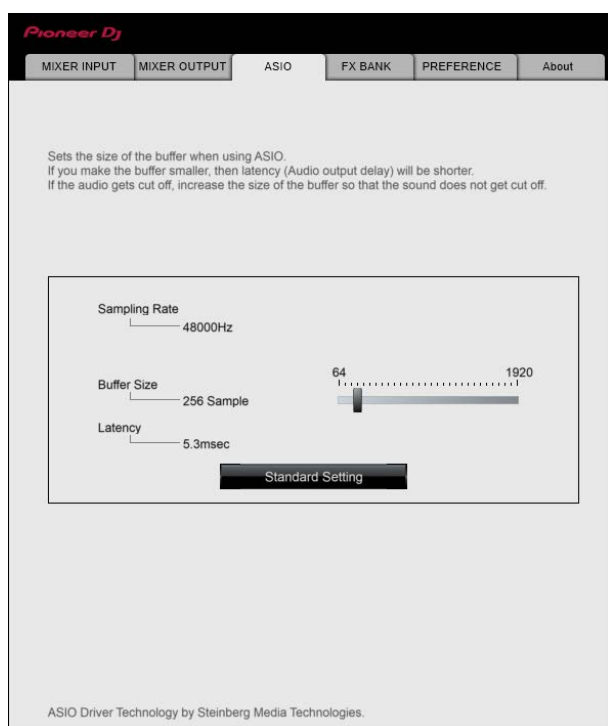

- Impostando un buffer grande è meno probabile che l'audio si interrompa, ma aumenta il ritardo a causa della latenza della trasmissione dei dati audio.

Modifica dell'assegnazione di FX

È possibile modificare gli FX assegnati ai pulsanti [FX SELECT] e alla manopola [FILTER] dell'unità.

È possibile registrare le impostazioni in [BANK A] o [BANK B] e richiamare le impostazioni secondo necessità.

🔗 Per saperne di più: Impostazione di un FX Bank (pagina 65)

Modifica delle impostazioni

1 Fare clic sulla scheda [PREFERENCE].

2 Modificare le impostazioni.

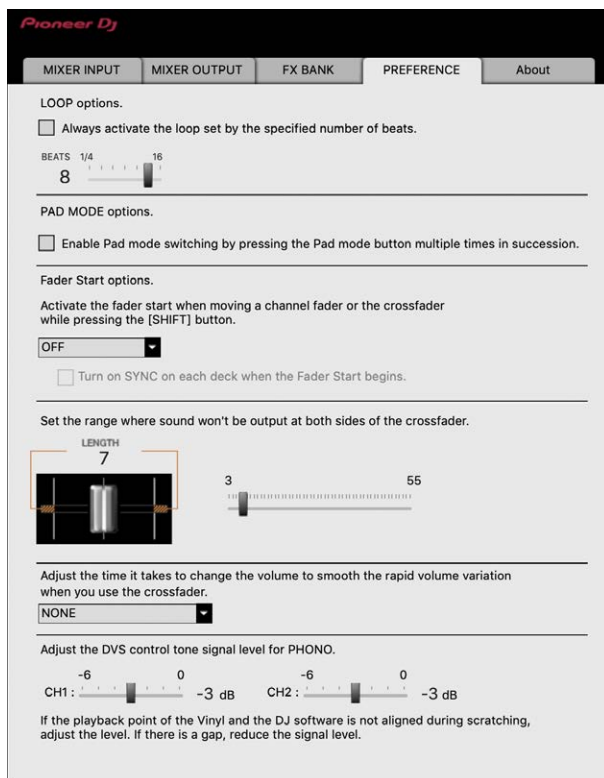

Voce di impostazione	Descrizione
LOOP options. ¹	<p>Selezionare la casella di controllo per attivare la lunghezza del loop impostata dal cursore.</p> <p>Deselezionare la casella di controllo per impostare il pulsante [AUTO LOOP] dell'unità affinché funzioni come pulsante Auto Beat Loop.</p>
PAD MODE options.	<p>Selezionare la casella di controllo per abilitare la commutazione della modalità Pad premendo un pulsante della modalità pad due, tre o quattro volte in successione.</p> <ul style="list-style-type: none">• Quando 2 computer (PC/Mac) sono collegati all'unità e i selettori di ingresso CH 1 e CH 2 sono impostati su computer diversi, questa impostazione è valida se attivata su ciascun PC/Mac.
Fader Start options.	<p>Per abilitare la funzione Fader Start, selezionare [ON] dall'elenco a discesa e selezionare la casella di controllo.</p> <p> Per saperne di più: Uso di Fader Start (pagina 95)</p>
Set the range where sound won't be output at both sides of the crossfader.	<p>Utilizzare il cursore per impostare il tratto in cui l'audio non verrà riprodotto su entrambe le estremità del crossfader.</p> <ul style="list-style-type: none">• Quando 2 computer (PC/Mac) sono collegati all'unità e i selettori di ingresso CH 1 e CH 2 sono impostati su [LINE] o [PHONO], questa impostazione non è valida (viene applicata l'impostazione predefinita).

Voce di impostazione	Descrizione
Adjust the time it takes to change the volume to smooth the rapid volume variation when you use the crossfader.	<p>Regola il tempo necessario per cambiare il volume in modo da attenuare la rapida variazione di volume quando si utilizza il crossfader.</p> <ul style="list-style-type: none">• Quando 2 computer (PC/Mac) sono collegati all'unità, [NONE] viene applicato automaticamente nei seguenti casi.<ul style="list-style-type: none">– I selettori di ingresso CH 1 e CH 2 sono impostati su computer diversi (PC/Mac).– I selettori di ingresso CH 1 e CH 2 sono impostati su [LINE] o [PHONO].
Adjust the DVS control tone signal level for PHONO.	<p>Riduce il livello del segnale se i punti di riproduzione del vinile di controllo e del software per DJ si discostano durante lo scratching.</p>

Controllo delle versioni del firmware e del software

1 Fare clic sulla scheda [About].

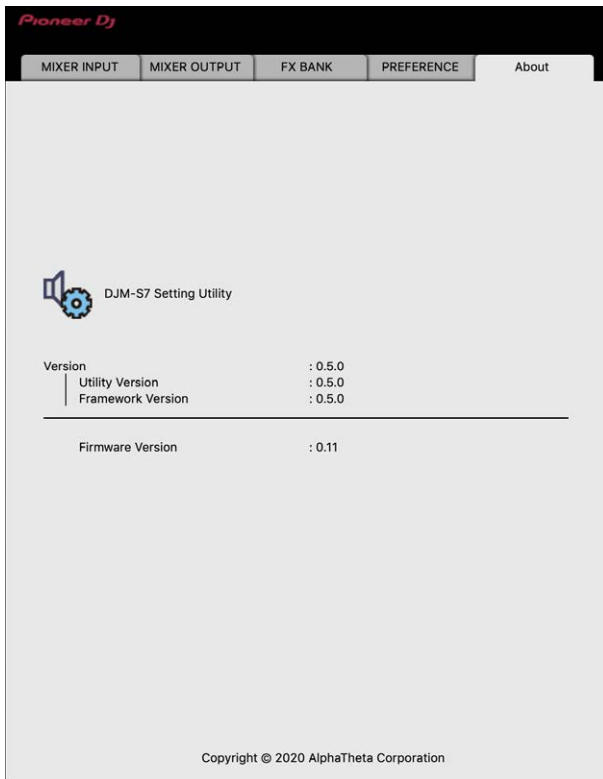

Elenco a discesa Audio Output

- CH4 (USB 7/8), CH 5 (USB 9/10) è fisso su [FX SEND].

#: indica il numero del canale

CH 1 (USB 1/2), CH 2 (USB 3/4)	CH 3 (USB 5/6)
CH# Control Tone PHONO ¹	MIX(REC OUT) ² ⁴
CH# Control Tone LINE ¹	CROSSFADER A ² ³
Post CH# Fader ²	CROSSFADER B ² ³
CROSSFADER A ² ³	MIC
CROSSFADER B ² ³	AUX
MIC	Post CH1 Fader ²
AUX	Post CH2 Fader ²

- ¹ Disponibile per applicazioni software che supportano la funzione. Emette l'audio con il volume ricevuto dall'unità a prescindere dall'impostazione [USB Output Level].
- ² Per usi diversi dalla registrazione, verificare che le impostazioni dell'applicazione per DJ non generino loop audio. Se vengono generati loop audio, l'audio può venire ricevuto o emesso a volumi indesiderati.
- ³ L'audio con effetto [ECHO], [DUCKING ECHO], [ECHO OUT], [SPIRAL] o [DELAY] viene emesso da [CROSSFADER A] o [CROSSFADER B].
- ⁴ L'audio con effetto [REVERB] viene emesso da [MIX(REC OUT)].

Collegamenti

Prima di collegare altre unità, spegnere l'unità e scollegare il cavo di alimentazione. Collegare il cavo di alimentazione dopo che tutti i collegamenti sono completi.

- Utilizzare il cavo di alimentazione accluso.
- Leggere i manuali di istruzioni dei dispositivi che si intendono collegare con l'unità.

Collegamento ai terminali di ingresso

- Quando si utilizza DVS (Digital Vinyl System) con l'unità e Serato DJ Pro o rekordbox, verificare che il PC/Mac sia collegato correttamente ai terminali di ingresso dell'unità e che il selettore di ingresso sia impostato correttamente.

Leggere il manuale di istruzioni del software.

➡ Per saperne di più: DVS (pagina 26)

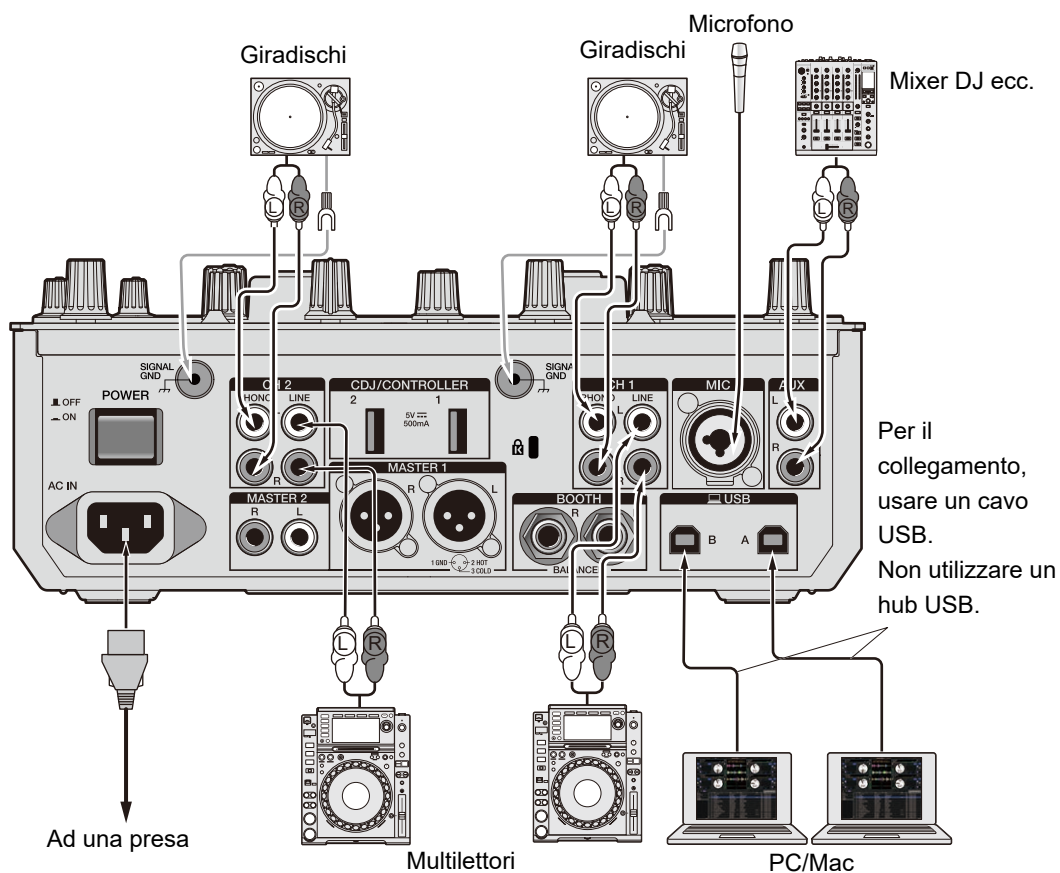

Collegamento ai terminali di uscita

Pannello posteriore dell'unità

Pannello anteriore dell'unità

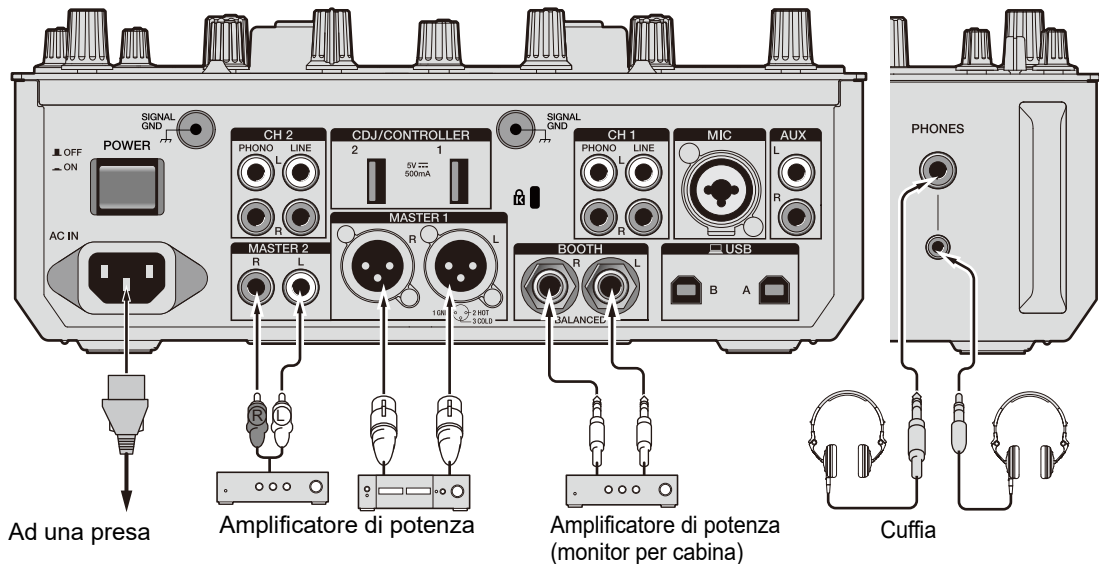

- Utilizzare i terminali **[MASTER 1]** per l'uscita bilanciata. Il collegamento dei terminali a ingressi non bilanciati (RCA, ecc.) con un cavo convertitore da XLR a RCA (o un adattatore di conversione), ecc., può far abbassare la qualità dell'audio e/o causare rumori indesiderati.
- Utilizzare i terminali **[MASTER 2]** per l'ingresso non bilanciato (RCA, ecc.).
- Utilizzare i terminali **[BOOTH]** per l'uscita bilanciata. Il collegamento dei terminali a ingressi non bilanciati può far abbassare la qualità dell'audio e/o causare rumori indesiderati.
- Non collegare il cavo di alimentazione di un altro prodotto o un terminale che può fornire alimentazione phantom ai terminali **[MASTER 1]**.

Collegamento ai terminali CDJ/controller

È possibile controllare il software per DJ da un multilettore collegando il multilettore ai terminali [CDJ/CONTROLLER] dell'unità.

Leggere attentamente il manuale di istruzioni del software.

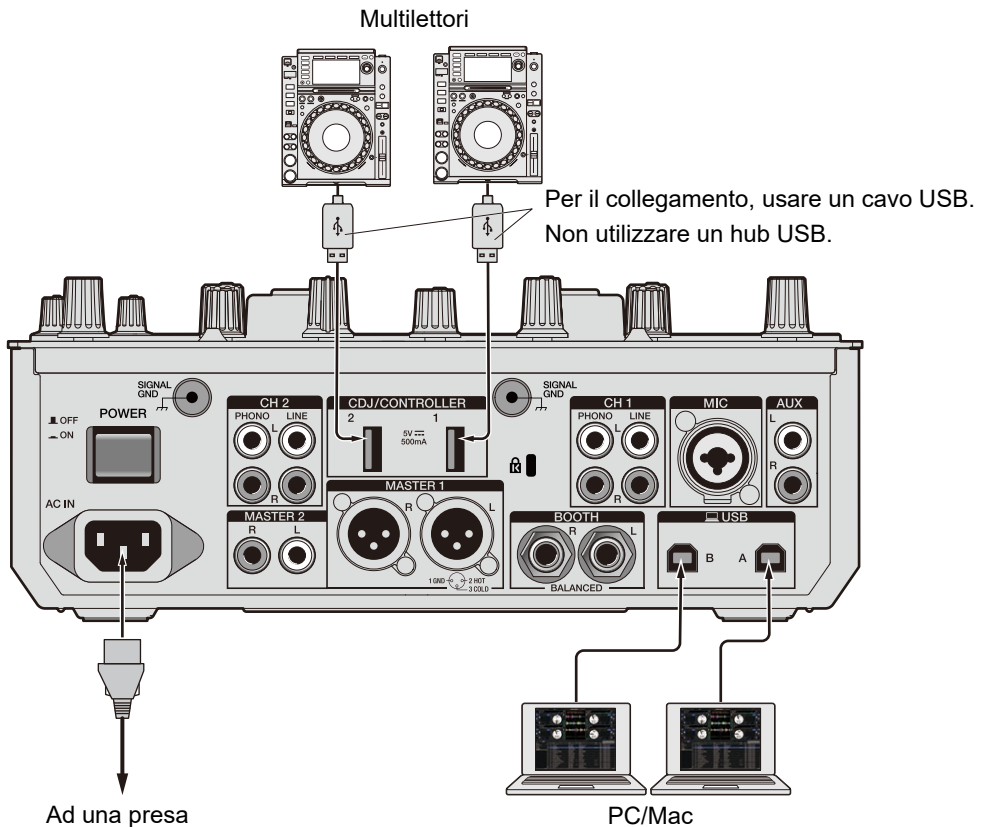

- Non collegare dispositivi di memoria (es. unità/dischi rigidi USB, ecc.) ai terminali [CDJ/CONTROLLER].

Tenere presente che, se si ruotano i selettori di ingresso, i dispositivi vengono scollegati forzatamente da tutti i PC/Mac collegati all'unità e i dati contenuti potrebbero danneggiarsi.

DVS

Se si utilizza l'unità con un software per DJ (Serato DJ Pro o rekordbox) e un disco di controllo (vinile o CD con segnali di controllo specifici), è possibile controllare i file musicali digitali utilizzando un giradischi o un multiletto.

- I dischi di controllo non sono inclusi con l'unità. È necessario acquistarli separatamente.
- È possibile scaricare i segnali di controllo dal sito web di Serato DJ Pro o rekordbox. Salvarli su un dispositivo di memoria USB per utilizzarli con l'unità.
- Quando si utilizza DVS con rekordbox, consultare il manuale rekordbox DVS function Setup Guide, disponibile al seguente URL.

rekordbox.com/manual

Collegamenti

Uso di giradischi

Questa sezione descrive un esempio di collegamento di [DECK 1] e [DECK 2] del software per DJ con i giradischi.

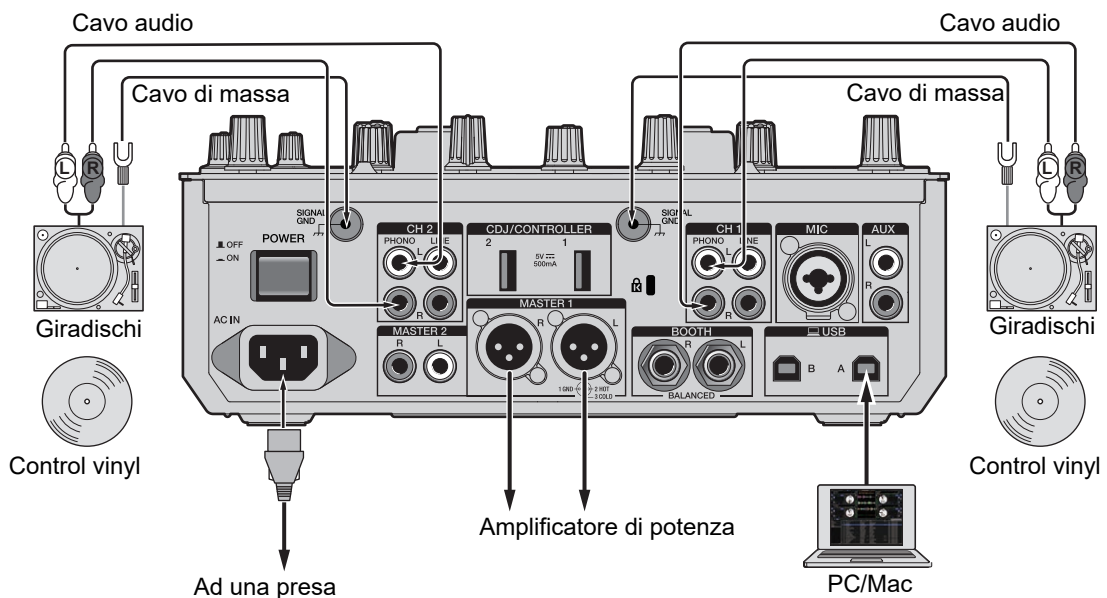

- 1 Collegare un giradischi con cui si desidera controllare [DECK 1] ai terminali [PHONO] di [CH 1] e un giradischi con cui si desidera controllare [DECK 2] ai terminali [PHONO] di [CH 2].
- 2 Collegare i cavi di massa dei giradischi ai terminali [SIGNAL GND] dell'unità.
- 3 Posizionare il control vinyl sui giradischi.
- 4 Impostare i selettori di ingresso di [CH 1] e [CH 2] dell'unità su [A/B] (utilizzare [A] per l'esempio sopra).

Uso di multilettori

Questa sezione descrive un esempio di collegamento di [DECK 1] e [DECK 2] del software per DJ con i multilettori.

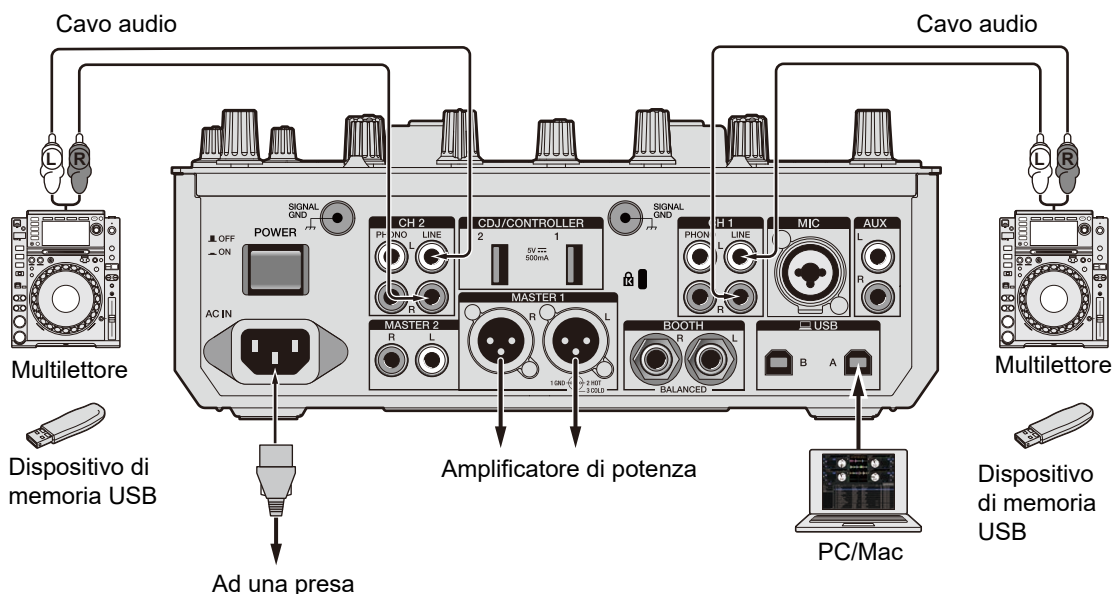

- 1 Collegare un multilettore con cui si desidera controllare [DECK 1] ai terminali [LINE] di [CH 1] e un multilettore con cui si desidera controllare [DECK 2] ai terminali [LINE] di [CH 2].

- 2 Collegare ai multiletettori i dispositivi di memoria USB su cui sono salvati i segnali di controllo. Quindi, avviare la riproduzione.
- 3 Impostare i selettori di ingresso di [CH 1] e [CH 2] dell'unità su [A/B] (utilizzare [A] per l'esempio sopra).

Impostazioni di Serato DJ Pro

Schermata SETUP

Al collegamento dell'unità, viene visualizzata la schermata SETUP di Serato DJ Pro illustrata di seguito (l'illustrazione mostra il primo collegamento a un PC/Mac dopo aver installato il software del driver o l'Utility di impostazione).

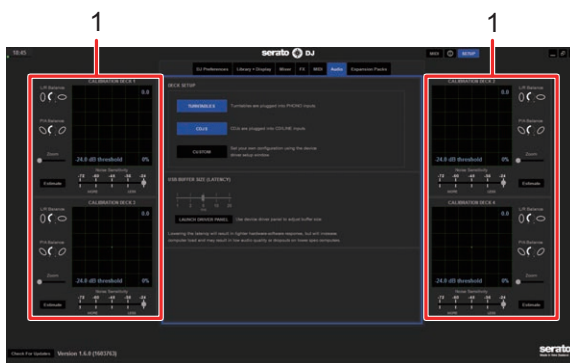

1. **CALIBRATION DECK:** Serato DJ Pro calcola i segnali analogici ricevuti da un disco di controllo ed elabora i segnali per i file audio digitali. Calcola i livelli dei segnali e gli stati dei dispositivi per ogni ambiente operativo e configura le impostazioni ottimali per la lettura dei segnali di controllo.
Se i CALIBRATION DECKS non sono visualizzati, fare clic sulla scheda **[Expansion Packs]**, selezionare **[Vinyl/CDJ Control]** dall'elenco e selezionare la casella di controllo **[Enable Vinyl/CDJ control]**.

Configurazione di Serato DJ Pro

- 1 Fare clic su [SETUP] nella schermata di Serato DJ Pro.
- 2 Selezionare [TURNTABLES] o [CDJS] nella scheda [Audio] della schermata SETUP.

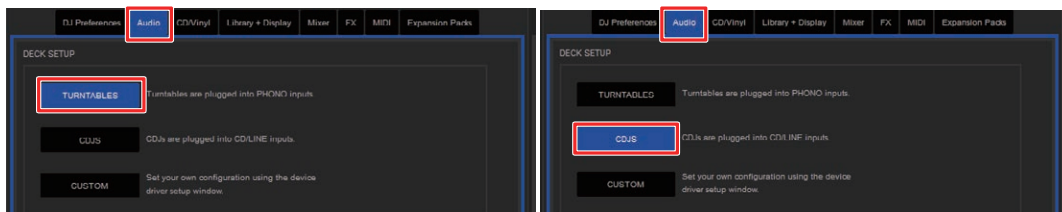

Verifica dei segnali di controllo

- 1 Avviare la riproduzione del brano 1 sul giradischi o sul multilettore collegato.

In [CALIBRATION DECK] vengono visualizzati anelli verdi.



- Controllare che l'anello più interno sia quasi un cerchio perfetto. Per dettagli, consultare il manuale del software Serato DJ Pro (pagina 6).

Selezione di una modalità di riproduzione

Serato DJ Pro supporta 3 modalità di riproduzione: ([ABS], [REL] e [INT]).

- Per dettagli sulle modalità di riproduzione, consultare il manuale del software Serato DJ Pro (pagina 6).

1 Selezionare [ABS], [REL] o [INT] dall'elenco a discesa nella sezione del deck.

Quando si seleziona [ABS]:

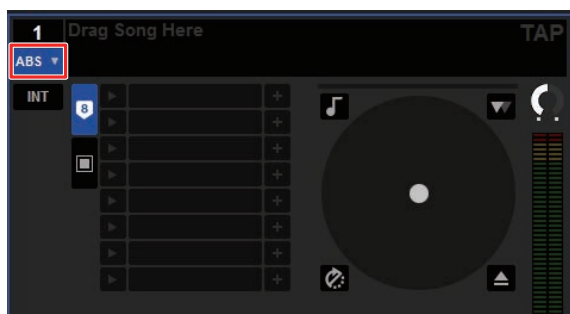

Riproduzione

Sezione Browse

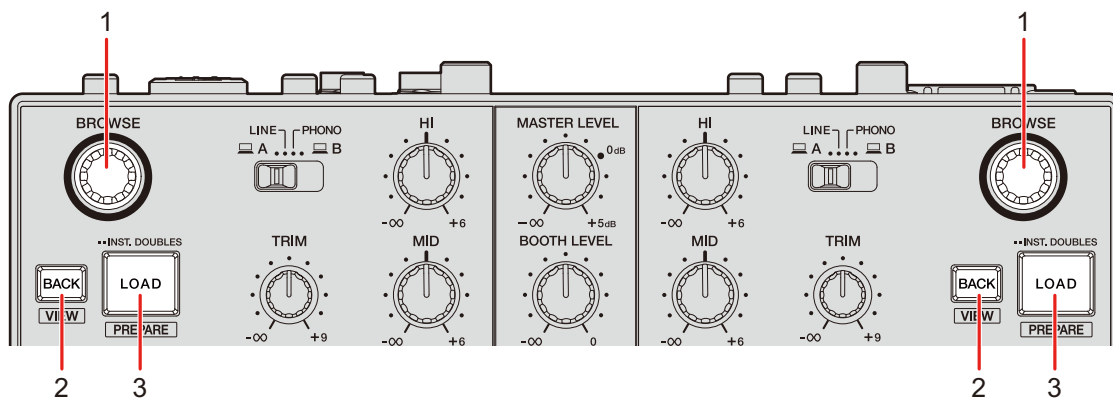

1. Manopola BROWSE

Ruotare la manopola per spostare il cursore in alto e in basso.

Premere per spostare il cursore tra la sezione crate e la sezione libreria nella schermata di Serato DJ Pro. Il cursore si sposta al livello inferiore successivo nella sezione **[Files]** e alla categoria successiva nella sezione **[Browse]**.

2. Pulsante BACK

Sposta il cursore tra la sezione crate e la sezione libreria nella schermata di Serato DJ Pro.

Visualizza o nasconde un sotto crate quando ne è disponibile uno per l'elemento selezionato nella sezione crate. Il cursore si sposta al livello superiore successivo nella sezione **[Files]** e alla categoria precedente nella sezione **[Browse]**.

Premere mentre si tiene premuto il pulsante **[SHIFT]** per alternare il layout della schermata di Serato DJ Pro.

3. Pulsante LOAD

Carica il brano selezionato nell'unità.

Premere due volte per caricare un brano caricato in un altro deck nel deck in cui si preme il pulsante **[LOAD]**. Se si esegue questa operazione mentre il brano è in riproduzione, la riproduzione inizia dalla stessa posizione (Instant Doubles).

Premere mentre si tiene premuto il pulsante **[SHIFT]** per caricare un brano nella sezione **[Prepare]**.

Aggiunta di un brano alla libreria

Aggiungere un brano alla libreria nella schermata di Serato DJ Pro.

1 Fare clic su [Files] nella schermata di Serato DJ Pro.

I file e le cartelle salvati sul PC/Mac o sui dispositivi collegati al PC/Mac vengono visualizzati nella sezione [Files].

2 Fare clic su una cartella contenente un file che si desidera aggiungere alla libreria nella sezione [Files].

La cartella viene selezionata.

3 Trascinare la cartella nella sezione crate.

Viene creato un nuovo crate e i brani vengono aggiunti alla libreria.

Caricamento di un brano nel deck

1 Premere la manopola [BROWSE] per spostare il cursore nella sezione crate della schermata di Serato DJ Pro.

2 Ruotare la manopola [BROWSE] per selezionare un crate, ecc.

3 Premere la manopola [BROWSE].

Il cursore si sposta nella sezione libreria.

- Per spostare il cursore tra la sezione crate e la sezione libreria è anche possibile utilizzare il pulsante [BACK].

4 Ruotare la manopola [BROWSE] per selezionare un brano.

- 5 Premere il pulsante [LOAD] per il deck che si desidera utilizzare.**

Il brano selezionato viene caricato nel deck desiderato.

Riproduzione di un brano

- 1 Utilizzare il multiletto, il giradischi o il controller DJ collegato per avviare la riproduzione di un brano.**

Uscita audio

Per emettere e regolare l'audio, seguire le procedure descritte di seguito.

- Emissione dell'audio (pagina 36)
- Regolazione dell'audio (pagina 37)
- Impostazione dei fader (pagina 37)

🔊 Per emettere l'audio dai terminali [BOOTH], vedere Uso di un monitor per cabina (pagina 41).

Sezione canali/sezione Master

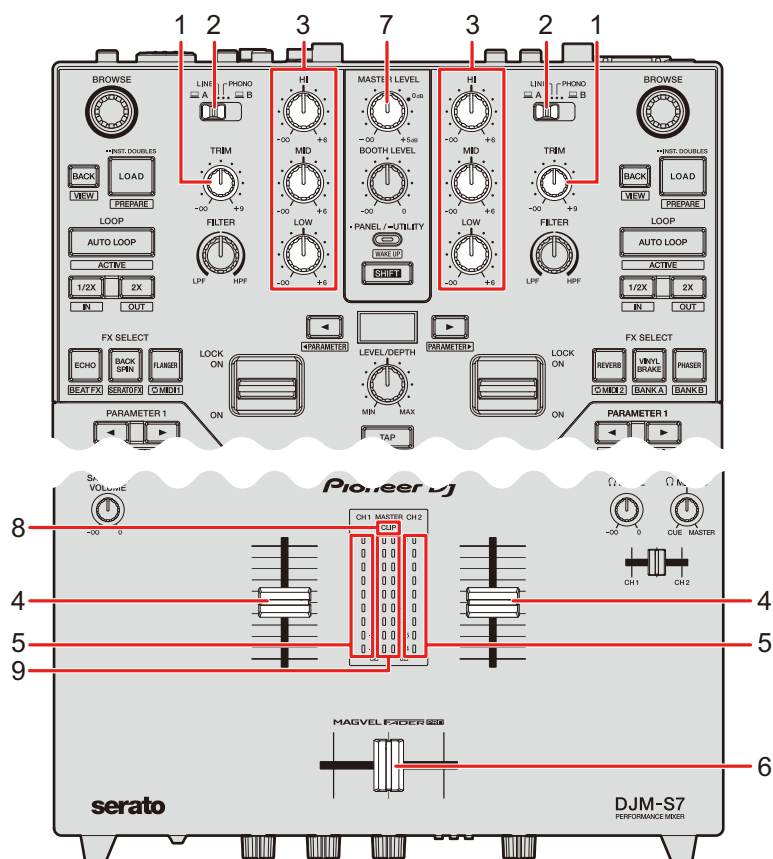

❖ Sezione canali

1. Manopola TRIM

Regola il volume dell'audio in ingresso nel canale.

2. Selettore di ingresso

Seleziona una sorgente audio in ingresso.

- [ **A,B**]: seleziona un PC/Mac collegato a una delle porte [USB].
- [LINE]: seleziona un multiletto, ecc. collegato ai terminali [LINE].
- [PHONO]: seleziona un giradischi collegato ai terminali [PHONO].

3. Manopole HI, MID, LOW

Regolano il volume di ogni banda di frequenza.

Ogni manopola esegue una regolazione nel seguente intervallo.

- [HI]: da $-\infty$ dB a +6 dB (ISO)
- [MID]: da $-\infty$ dB a +6 dB (ISO)
- [LOW]: da $-\infty$ dB a +6 dB (ISO)

4. Fader canale

Regola il volume dell'audio in uscita dal canale in base alla curva del fader del canale impostata con la manopola [CH 1 CURVE] o [CH 2 CURVE] (pagina 37). Muovendolo in su il volume aumenta, in giù il volume diminuisce.

Scorrere verso l'alto dalla posizione più in basso tenendo premuto il pulsante [SHIFT] per attivare la funzione Channel Fader Start (pagina 95).

5. Indicatore di livello del canale

Visualizza il livello del volume prima che il suono attraversi il fader canale.

6. Crossfader

Bilancia il volume di uscita dei canali audio in base alla curva crossfader specificata con la manopola [CROSSFADER CURVE] (pagina 38). Spostandolo sul lato CH 1 riproduce l'audio di CH 1; spostandolo sul lato CH 2 riproduce l'audio assegnato a CH 2.

Far scorrere da un'estremità all'altra tenendo premuto il pulsante [SHIFT] per attivare la funzione Crossfader Start (pagina 96).

❖ Sezione Master

7. Manopola MASTER LEVEL

Regola il volume dell'audio principale.

8. **Indicatore CLIP**

Lampeggia se il volume di uscita dei terminali **[MASTER 1]** o **[MASTER 2]** è eccessivo.

9. **Indicatore del livello principale**

Visualizza il livello del volume dell'uscita audio principale ai terminali **[MASTER 1]** e **[MASTER 2]**.

Emissione dell'audio

Regolazione del volume di ingresso del canale

- 1 Far scorrere il selettore di ingresso per selezionare una sorgente audio in ingresso.**
- 2 Ruotare la manopola [TRIM] per regolare il volume dell'audio in ingresso.**

L'indicatore di livello del canale si accende quando l'audio viene ricevuto dal canale.

Regolazione del volume di uscita del canale

- 1 Muovere il fader canale per regolare il volume dell'audio in uscita.**
- 2 Muovere il crossfader per bilanciare il volume tra i 2 canali.**

Regolazione del volume dell'audio principale

- 1 Ruotare la manopola [MASTER LEVEL] per regolare il volume dell'audio principale.**

L'indicatore del livello principale si accende quando viene emesso l'audio principale.

Regolazione dell'audio

- 1 Ruotare le manopole [HI], [MID] e [LOW] per regolare il volume di ogni banda.

Impostazione dei fader

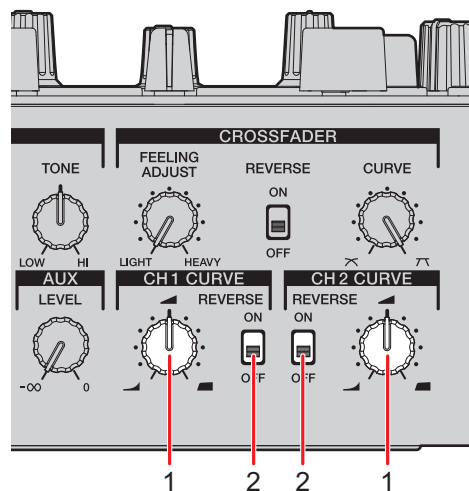

Impostare il fader canale e il crossfader.

Sezione CH Curve



1. Manopola CH 1/2 CURVE

Imposta la curva del fader canale.

-  : il volume aumenta velocemente quando il fader canale viene avvicinato alla posizione più in alto.
-  : il volume aumenta gradualmente quando il fader canale viene spostato verso l'alto.
-  : il volume aumenta velocemente quando il fader canale viene spostato dalla posizione più in basso.

2. Interruttore REVERSE

Attiva/disattiva la funzione di inversione del fader canale.

Impostazione della curva del fader canale

1 Ruotare la manopola [CH 1/2 CURVE] per impostare la curva del fader canale.

- Posizionare l'interruttore [REVERSE] su [ON] per invertire la direzione di funzionamento del fader canale.

Sezione Crossfader

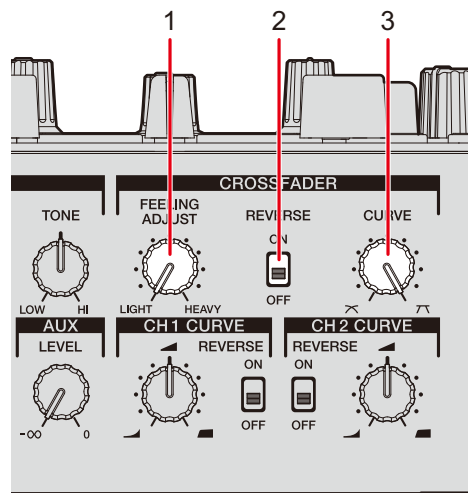

1. Manopola FEELING ADJUST

Regola il “peso” del crossfader.

2. Interruttore REVERSE

Attiva/disattiva la funzione di inversione del crossfader.

3. Manopola CURVE

Imposta la curva del crossfader.

- : aumenta gradualmente il volume dell’audio assegnato all’altro lato quando si sposta il crossfader da un lato (CH 1 o CH 2) all’altro; diminuisce il volume dell’audio del lato da cui si allontana.

-  : aumenta velocemente il volume dell'audio assegnato all'altro lato quando si sposta il crossfader da un lato (CH 1 o CH 2) all'altro.



Impostazione del crossfader

- 1 Ruotare la manopola [CURVE] per impostare la curva del crossfader.**
 - 2 Ruotare la manopola [FEELING ADJUST] per regolare il “peso” del crossfader.**
- Posizionare l'interruttore [REVERSE] su [ON] per invertire la direzione di funzionamento del crossfader.

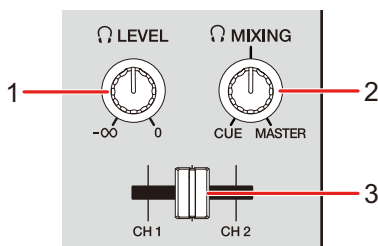

Monitoraggio audio

Sezione cuffie



1.  **Manopola LEVEL**
Regola il volume dell'audio emesso dai terminali [PHONES].
2.  **Manopola MIXING**
Bilancia il volume tra l'audio principale e il canale selezionato con il cue fader cuffie.
 - Impostare la manopola su [CUE] per monitorare solo l'audio del canale e su [MASTER] per monitorare solo l'audio principale.
3. **Cue fader cuffie**
Bilancia il volume tra l'audio CH 1 e l'audio CH 2 emesso alle cuffie.

Monitoraggio con cuffie

- 1 **Collegare le cuffie a uno dei terminali [PHONES].**
 -  Per saperne di più: Collegamento ai terminali di uscita (pagina 24)
- 2 **Ruotare la manopola [ MIXING] per bilanciare il volume tra l'audio del canale e l'audio principale.**
- 3 **Spostare il cue fader cuffie per bilanciare il volume tra l'audio CH 1 e l'audio CH 2.**

4 Ruotare la manopola [🎧 LEVEL] per regolare il volume.

Sezione cabina

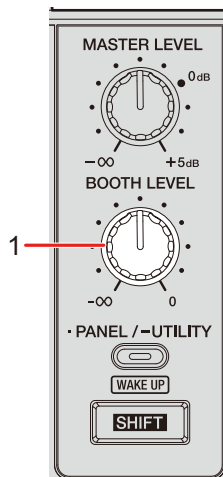

1. **Manopola BOOTH LEVEL**

Regola il volume dell'uscita audio a un monitor per cabina.

Uso di un monitor per cabina

1 **Collegare un monitor per cabina ai terminali [BOOTH].**

➡ Per saperne di più: Collegamento ai terminali di uscita (pagina 24)

2 **Ruotare la manopola [BOOTH LEVEL] per regolare il volume dell'audio in uscita.**

Microfono

Sezione MIC

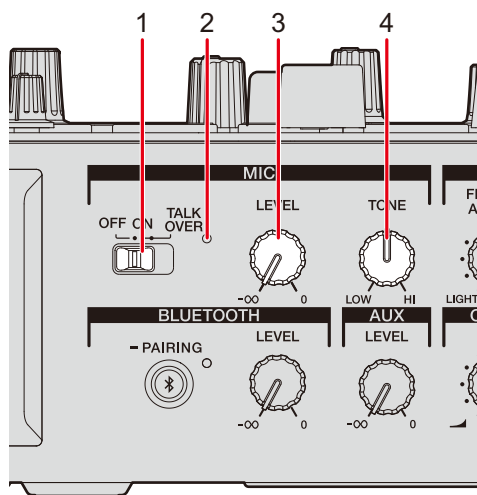

1. Interruttore MIC

Accende o spegne il microfono, o accende il microfono talkover.

2. Indicatore MIC

Indica l'uscita audio del microfono come segue.

- Spento: microfono spento.
- Acceso: microfono acceso.
- Lampeggiante: microfono acceso con effetto talkover.

3. Manopola LEVEL

Regola il volume dell'audio in ingresso dal terminale [MIC].

4. Manopola TONE

Regola il volume dell'audio in ingresso dal terminale [MIC].

È possibile regolare nel seguente intervallo.

- Rotazione in senso antiorario: Gamma degli acuti (da +0 dB a -12 dB)
- Rotazione in senso orario: Gamma dei bassi (da +0 dB a -12 dB)

Uso di un microfono

1 Collegare il microfono al terminale [MIC].

➡ Per saperne di più: Collegamento ai terminali di ingresso (pagina 23)

2 Portare l'interruttore MIC su [ON].

3 Ruotare la manopola [LEVEL] per regolare il volume del microfono.

- Tenere presente che, se le manopole vengono ruotate eccessivamente in senso orario, il volume sarà estremamente alto.

4 Girare la manopola [TONE] per regolare il volume di ogni banda.

5 Parlare al microfono.

AUX

Sezione AUX

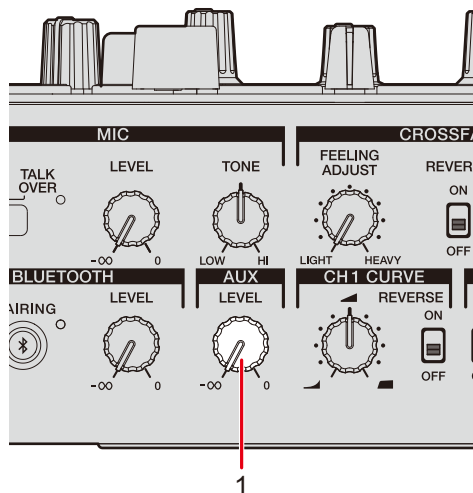

1. Manopola LEVEL

Regola il volume dell'audio in ingresso da un dispositivo esterno.

Uso di AUX

1 Collegare un dispositivo esterno al terminale [AUX].

➡ Per saperne di più: Collegamento ai terminali di ingresso (pagina 23)

2 Ruotare la manopola [LEVEL] per regolare il volume dell'audio in ingresso.

Bluetooth

Sezione Bluetooth

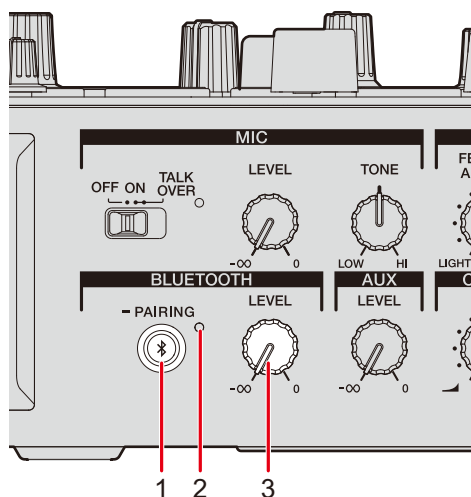

1. Pulsante BLUETOOTH PAIRING

Associa l'unità a un dispositivo Bluetooth.

2. Indicatore Bluetooth

Indica lo stato di connessione come segue:

- Lampeggiante: l'unità è in attesa dell'associazione.
- Acceso: l'unità è connessa a un dispositivo Bluetooth.

3. Manopola LEVEL

Regola il volume ricevuto tramite Bluetooth.

Associazione a un dispositivo Bluetooth

1 Accendere l'unità.

➡ Per saperne di più: Pannello posteriore (pagina 11)

2 Tenere premuto il pulsante [BLUETOOTH PAIRING] per circa 2 secondi.

L'unità entra in modalità di associazione.

- L'indicatore Bluetooth lampeggia mentre l'unità è in modalità di associazione (per circa 2 minuti).

3 Eseguire la procedura di associazione su un dispositivo Bluetooth.

L'indicatore Bluetooth sull'unità smette di lampeggiare e si accende quando viene stabilita la connessione.

- Per informazioni sulla procedura di associazione per il dispositivo Bluetooth, leggere il manuale di istruzioni del dispositivo.
- Eseguire la procedura di associazione su un dispositivo Bluetooth mentre l'unità è in modalità di associazione.
- Se si utilizza un dispositivo Bluetooth registrato sull'unità, è possibile connettere l'unità al dispositivo premendo brevemente il pulsante [BLUETOOTH PAIRING].
- L'indicatore Bluetooth si spegne se l'unità non riesce ad associarsi a un dispositivo Bluetooth entro 2 minuti.
- È possibile connettere l'unità a 1 dispositivo per volta. Se l'unità viene associata a un secondo dispositivo, la registrazione del primo dispositivo viene annullata. Per registrare nuovamente il primo dispositivo, eseguire l'associazione con il dispositivo.

Riproduzione audio da un dispositivo Bluetooth

- 1 Connettere l'unità a un dispositivo Bluetooth.**
- 2 Ruotare la manopola [LEVEL] per regolare il volume dell'audio in ingresso.**
- 3 Riprodurre l'audio dal dispositivo Bluetooth connesso.**

L'audio viene ricevuto nell'ingresso specificato in [BLUETOOTH INPUT] del menu Utility.

➡ Per saperne di più: Impostazioni Utility (pagina 98)

Filter

È possibile applicare un filtro o un effetto all'audio di qualsiasi canale.

Sezione Filter



1. Manopola FILTER

Regola un filtro o un effetto.

Uso di Filter o di un effetto

È possibile scegliere l'effetto da assegnare alla manopola [FILTER]. Scegliere un effetto dall'elenco a discesa [FILTER] della scheda [FX BANK] dell'Utility di impostazione (pagina 65).

Tipi di effetti e impostazioni

È possibile regolare le seguenti impostazioni con la manopola [**FILTER**] o dalla scheda [**FX BANK**] dell'Utility di impostazione.

Effetto/operazione	Descrizione
FILTER	Emette l'audio filtrato.
<ul style="list-style-type: none"> • FILTER: 	<p>Ruotare in senso antiorario per diminuire la frequenza di taglio del filtro passa basso.</p> <p>Ruotare in senso orario per aumentare la frequenza di taglio del filtro passa alto.</p>
<ul style="list-style-type: none"> • Sub parameter: 	Risonanza
DUB ECHO	Aggiunge un eco di riverbero ritardando leggermente i suoni più volte rispetto all'originale e attenuandoli.
<ul style="list-style-type: none"> • FILTER: 	<p>Ruotare in senso antiorario per aggiungere un eco di riverbero alla banda delle frequenze medie.</p> <p>Ruotare in senso orario per aggiungere un eco di riverbero alla banda delle frequenze alte.</p>
<ul style="list-style-type: none"> • Sub parameter: 	Feedback
NOISE	Emette rumore bianco filtrato e missato con l'audio del canale.
<ul style="list-style-type: none"> • FILTER: 	<p>Ruotare in senso antiorario per diminuire la frequenza di taglio del filtro del rumore bianco.</p> <p>Ruotare in senso orario per aumentare la frequenza di taglio del filtro del rumore bianco.</p>
<ul style="list-style-type: none"> • Sub parameter: 	Volume del rumore

Effetto/operazione	Descrizione
PITCH	Cambia l'altezza.
<ul style="list-style-type: none"> • FILTER: 	<p>Ruotare in senso antiorario per diminuire l'altezza. Ruotare in senso orario per aumentare l'altezza.</p>
<ul style="list-style-type: none"> • Sub parameter: 	Gamma di variazione dell'altezza: da ± 1 semitono a ± 2 ottave
WIDE FILTER	Emette l'audio filtrato.
<ul style="list-style-type: none"> • FILTER: 	<p>Ruotare in senso antiorario per diminuire la frequenza di taglio del filtro passa basso. Ruotare in senso orario per aumentare la frequenza di taglio del filtro passa alto. Ruotare totalmente in senso orario o antiorario per tagliare completamente l'audio.</p>
<ul style="list-style-type: none"> • Sub parameter: 	Risonanza

Beat FX/software FX

L'unità include 6 pulsanti per gli effetti. È possibile assegnare gli effetti interni (Beat FX) o gli effetti del software per DJ (software FX, Loop MIDI, ecc.) ai pulsanti.

Sezione FX

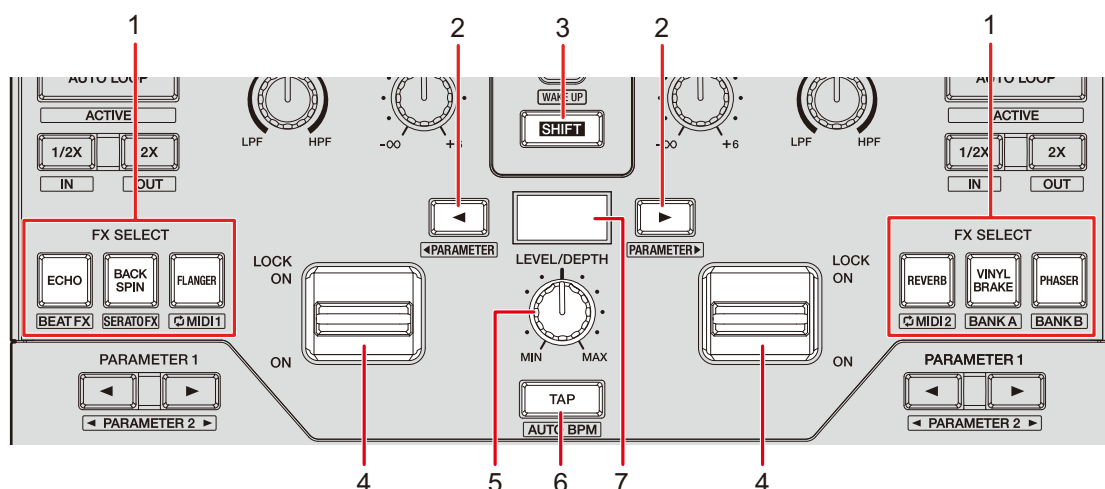

1. Pulsanti FX SELECT

Selezionare gli effetti interni (Beat FX) o gli effetti del software per DJ.

2. Pulsante BEAT ◀/▶

Imposta il numero di battute per Beat FX.

3. Pulsante SHIFT

4. Leva effetto

Applica un effetto.

- **[ON]**: applica un effetto mentre si tiene la leva effetto in posizione **[ON]**. Rilasciare la leva per riportarla in posizione centrale e disattivare l'effetto.
- **[LOCK ON]**: continua ad applicare un effetto quando si lascia la leva effetto in posizione **[LOCK ON]**. Riportare la leva in posizione centrale per disattivare l'effetto.

5. Manopola LEVEL/DEPTH (pagina 53)

Regola un effetto.

6. Pulsante TAP

Imposta i BPM.

7. Schermata della sezione effetti

Uso di Beat FX/software FX

➤ Per saperne di più: Tipi di Beat FX e impostazioni (pagina 53)

1 Premere un pulsante [FX SELECT] al quale è assegnato l'effetto che si desidera utilizzare.

- Premendo più pulsanti [FX SELECT] ai quali sono stati assegnati software FX, è possibile utilizzare più software FX contemporaneamente.
- È possibile utilizzare fino a 6 effetti contemporaneamente selezionando un effetto interno (tra i Beat FX) e più software FX (fino a 5 effetti).
- È possibile cambiare gli effetti assegnati ai pulsanti [FX SELECT] (pagina 66).

2 Impostare i BPM con il pulsante [TAP].

- Premere il pulsante [TAP] per impostare manualmente i BPM.
- Premere il pulsante [BEAT ◀] o [BEAT ▶] tenendo premuto il pulsante [TAP] per regolare i BPM in incrementi di 1.
- Premere il pulsante [BEAT ◀] o [BEAT ▶] tenendo premuti i pulsanti [TAP] e [SHIFT] per regolare i BPM in incrementi di 0,1.
- Premere il pulsante [TAP] tenendo premuto il pulsante [SHIFT] per impostare automaticamente i BPM.

3 Premere il pulsante [BEAT ◀] o [BEAT ▶] per impostare una frazione di battuta con cui sincronizzare l'effetto.

4 Ruotare la manopola [LEVEL/DEPTH] per regolare l'effetto.

- Ruotare la manopola completamente in senso antiorario per emettere l'audio originale.

5 Posizionare la leva effetto su [ON] o [LOCK ON].

L'effetto selezionato viene applicato all'audio del canale in cui si usa la leva effetto.

Tipi di Beat FX e impostazioni

È possibile regolare le seguenti impostazioni con i rispettivi pulsanti e la manopola o nella scheda [FX BANK] dell'Utility di impostazione.

BEAT FX/operazione	Descrizione
ECHO ¹	Emette varie volte un audio ritardato attenuandolo in accordo con la battuta.
<ul style="list-style-type: none"> • BEAT ◀/▶: 	Ritardo rispetto a 1 battuta dei BPM (frazione di battuta): da 1/32 a 16 battute
<ul style="list-style-type: none"> • LEVEL/DEPTH: 	Bilanciamento fra audio originale, audio con effetto e feedback
<ul style="list-style-type: none"> • Sub parameter: 	Frequenza di taglio per HPF: da 1 a 9
DUCKING ECHO ¹	Emette varie volte un audio ritardato attenuandolo quando l'audio viene silenziato con il crossfader o il fader canale.
<ul style="list-style-type: none"> • BEAT ◀/▶: 	Ritardo rispetto a 1 battuta dei BPM (frazione di battuta): da 1/32 a 16 battute
<ul style="list-style-type: none"> • LEVEL/DEPTH: 	Bilanciamento fra audio originale, audio con effetto e feedback
<ul style="list-style-type: none"> • Sub parameter: 	Frequenza di taglio per HPF: da 1 a 9

BEAT FX/operazione	Descrizione
ECHO OUT ¹	Silenzia l'audio in ingresso ed emette varie volte un audio ritardato attenuandolo.
<ul style="list-style-type: none"> • BEAT ◀/▶: • LEVEL/DEPTH: • Sub parameter: 	<p>Ritardo rispetto a 1 battuta dei BPM (frazione di battuta): da 1/32 a 16 battute</p> <p>Bilanciamento fra audio originale, audio con effetto e feedback</p> <p>Frequenza di taglio per HPF: da 1 a 9</p>
SPIRAL ¹	Aggiunge riverbero al suono in ingresso.
<ul style="list-style-type: none"> • BEAT ◀/▶: • LEVEL/DEPTH: • Sub parameter: 	<p>Ritardo rispetto a 1 battuta dei BPM (frazione di battuta): da 1/16 a 16 battute</p> <p>Bilanciamento fra audio originale, audio con effetto e feedback</p> <p>Velocità: da 1 a 9</p>
HELIX	Registra l'audio in ingresso ed emette l'audio registrato ripetutamente in accordo con la frazione di battuta specificata.
<ul style="list-style-type: none"> • BEAT ◀/▶: • LEVEL/DEPTH: • Sub parameter: 	<p>Durata dell'effetto rispetto a 1 battuta dei BPM (frazione di battuta): da 1/16 a 16 battute</p> <p>Rapporto di sovrapposizione del suono</p> <ul style="list-style-type: none"> • Il livello di attenuazione è modificabile girando la manopola [LEVEL/DEPTH] completamente in senso antiorario e poi in senso orario. Girare la manopola del tutto in senso orario per fissare l'audio in uscita. <p>Velocità: da 1 a 9</p>

BEAT FX/operazione	Descrizione
DELAY ¹	Viene emesso un suono ritardato una volta in accordo con la battuta.
<ul style="list-style-type: none"> • BEAT ◀/▶: • LEVEL/DEPTH: • Sub parameter: 	<p>Ritardo rispetto a 1 battuta dei BPM (frazione di battuta): da 1/32 a 4 battute</p> <p>Bilanciamento fra audio originale e audio con effetto</p> <p>Swing: da 1 a 9</p>
REVERB ¹	Aggiunge riverbero al suono in ingresso.
<ul style="list-style-type: none"> • BEAT ◀/▶: • LEVEL/DEPTH: • Sub parameter: 	<p>Livello riverbero: da 1 a 100 %</p> <p>Bilanciamento fra audio originale e audio con effetto</p> <p>Frequenza di taglio per HPF: da 1 a 9</p>
BACK SPIN	Aggiunge ciclicamente un effetto di inversione rapida dell'audio in ingresso in corso di riproduzione.
<ul style="list-style-type: none"> • BEAT ◀/▶: • LEVEL/DEPTH: • Sub parameter: 	<p>Ciclo dell'effetto rispetto a 1 battuta dei BPM (frazione di battuta): da 1/16 a 64 battute</p> <p>Bilanciamento fra audio originale, audio con effetto e velocità di riproduzione</p> <p>Velocità di rotazione: da 1 a 9</p>
ONE-SHOT SPIN	Aggiunge un effetto di inversione rapida dell'audio in ingresso in corso di riproduzione.
<ul style="list-style-type: none"> • BEAT ◀/▶: • LEVEL/DEPTH: • Sub parameter: 	<p>Durata della riproduzione inversa rispetto a 1 battuta dei BPM (frazione di battuta): da 1/16 a 64 battute</p> <p>Bilanciamento fra audio originale, audio con effetto e velocità di riproduzione</p> <p>Velocità rallentamento: da 1 a 9</p>

BEAT FX/operazione	Descrizione
VINYL BRAKE	Rallenta ciclicamente la velocità di riproduzione dell'audio in ingresso in accordo con la battuta, quindi interrompe la riproduzione.
<ul style="list-style-type: none"> • BEAT ◀/▶: Ciclo dell'effetto rispetto a 1 battuta dei BPM (frazione di battuta): da 1/16 a 64 battute • LEVEL/DEPTH: Bilanciamento fra audio originale, audio con effetto e velocità di riproduzione • Sub parameter: Velocità rallentamento: da 1 a 9 	
ONE-SHOT BRAKE	Rallenta gradualmente la velocità di riproduzione dell'audio in ingresso, quindi interrompe la riproduzione.
<ul style="list-style-type: none"> • BEAT ◀/▶: Durata dell'effetto rispetto a 1 battuta dei BPM (frazione di battuta): da 1/16 a 64 battute • LEVEL/DEPTH: Bilanciamento fra audio originale, audio con effetto e velocità di riproduzione • Sub parameter: Velocità di rotazione: da 1 a 9 	
FLANGER	Aggiunge un effetto flanger ciclico in accordo con la battuta.
<ul style="list-style-type: none"> • BEAT ◀/▶: Ciclo di spostamento dell'effetto rispetto a 1 battuta dei BPM (frazione di battuta): da 1/16 a 64 battute • LEVEL/DEPTH: Livello dell'effetto • Sub parameter: profondità dell'effetto flanger: da 1 a 9 	
PHASER	Aggiunge un effetto phaser ciclico in accordo con la battuta.
<ul style="list-style-type: none"> • BEAT ◀/▶: Ciclo di spostamento dell'effetto rispetto a 1 battuta dei BPM (frazione di battuta): da 1/16 a 64 battute • LEVEL/DEPTH: Livello dell'effetto • Sub parameter: profondità dell'effetto phaser: da 1 a 9 	

BEAT FX/operazione	Descrizione
HP FILTER	Modifica ciclicamente la frequenza di taglio del filtro passa alto in accordo con la battuta.
<ul style="list-style-type: none"> • BEAT ◀/▶: Ciclo di spostamento dell'effetto rispetto a 1 battuta dei BPM (frazione di battuta): da 1/16 a 64 battute • LEVEL/DEPTH: Livello dell'effetto • Sub parameter: Ciclo per fluttuare finemente l'effetto: da 1 a 9 	
LP FILTER	Modifica ciclicamente la frequenza di taglio del filtro passa basso in accordo con la battuta.
<ul style="list-style-type: none"> • BEAT ◀/▶: Ciclo di spostamento dell'effetto rispetto a 1 battuta dei BPM (frazione di battuta): da 1/16 a 64 battute • LEVEL/DEPTH: Livello dell'effetto • Sub parameter: Ciclo per fluttuare finemente l'effetto: da 1 a 9 	
TRANS	Taglia ciclicamente l'audio in accordo con la battuta.
<ul style="list-style-type: none"> • BEAT ◀/▶: Ciclo di taglio rispetto a 1 battuta dei BPM (frazione di battuta): da 1/16 a 16 battute • LEVEL/DEPTH: Bilanciamento fra audio originale, audio con effetto e carico • Sub parameter: Carico: da 1 a 9 	

BEAT FX/operazione	Descrizione
KILL	<p>Attenua gradualmente l'audio in ingresso, quindi silenzia l'audio.</p> <ul style="list-style-type: none"> • BEAT ◀/▶: Tempo di attenuazione rispetto a 1 battuta dei BPM (frazione di battuta): da 1/32 a 64 battute • LEVEL/DEPTH: Bilanciamento fra audio originale, audio con effetto e tempo di attenuazione <ul style="list-style-type: none"> • Ruotare la manopola [LEVEL/DEPTH] completamente in senso orario per attenuare gradualmente l'audio in ingresso e quindi silenziare l'audio in base al tempo di attenuazione specificato con il pulsante [BEAT ◀] o [BEAT ▶]. • Sub parameter: Curva di attenuazione: da 1 a 9
ROLL	<p>Registra l'audio in ingresso quando l'effetto è attivo ed emette ripetutamente l'audio registrato in accordo con la frazione di battuta specificata.</p> <ul style="list-style-type: none"> • BEAT ◀/▶: Durata dell'effetto rispetto a 1 battuta dei BPM (frazione di battuta): da 1/16 a 16 battute • LEVEL/DEPTH: Bilanciamento fra audio originale, audio con effetto e livello di silenziamento • Sub parameter: Livello di silenziamento: da 1 a 9
FADER PITCH ²	<p>Varia l'altezza dell'audio in ingresso in base all'operazione del fader canale.</p> <ul style="list-style-type: none"> • BEAT ◀/▶: Variazione massima di altezza (ottave): -2, -1, +1, +2 • LEVEL/DEPTH: Bilanciamento fra audio originale e audio con effetto • Sub parameter: Scala: da 1 a 7 (LINEAR, CHROMATIC, MAJOR, MINOR, MAJOR P, MINOR P, 4STEP)

BEAT FX/operazione	Descrizione
FADER SYNTH (SINE/SAW/SQUARE) ²	Emette l'audio synth come sorgente audio della frequenza di oscillazione di base.
• BEAT ◀/▶:	Livello di frequenza di oscillazione di base: da -3 a +3
• LEVEL/DEPTH:	Volume dell'effetto
• Sub parameter:	Scala: da 1 a 9 (CHROMATIC, MAJOR, MINOR, MINOR H, JAPANESE, CHINESE, HAWAIIAN, RYUKYU, 2OCT ANALOG)

¹ Non è possibile monitorare l'audio con effetto.

² Non è possibile regolare il volume con il fader canale quando l'effetto è attivo.

Commutazione delle modalità dei pulsanti FX SELECT

Premendo un pulsante [FX SELECT] mentre si tiene premuto il pulsante [SHIFT], la modalità cambia come segue. Il colore del pulsante [FX SELECT] e il LED della leva effetto cambiano in base alla modalità.

Pulsante FX SELECT	Modalità	Colore LED	Descrizione
Pulsante ECHO	Modalità Beat FX	Blu	Usa gli effetti interni (Beat FX).
Pulsante BACK SPIN	Modalità Software FX	Azzurro	Usa gli effetti del software per DJ.
Pulsante FLANGER	Modalità Loop MIDI 1	Verde	Usa Loop MIDI 1 (pagina 61).
Pulsante REVERB	Modalità Loop MIDI 2	Giallo	Usa Loop MIDI 2 (pagina 61).
Pulsante VINYL BRAKE	Modalità Bank A	Rosso	Richiama Bank A.
Pulsante PHASER	Modalità Bank B	Rosa	Richiama Bank B.

- Il pulsante [FX SELECT] si accende del colore corrispondente alla modalità mentre si tiene premuto il pulsante [SHIFT].

Uso di Loop MIDI

È possibile utilizzare le leve effetto per controllare i loop degli effetti del software per DJ (avvio/arresto riproduzione in loop dello slot 1 del sampler, ecc.).

- Per informazioni sulle assegnazioni degli effetti del software per DJ per il controllo dei loop, leggere il manuale di istruzioni del software (pagina 6).

1 Premere il pulsante [FX SELECT] corrispondente tenendo premuto il pulsante [SHIFT] per passare alla modalità Loop MIDI 1 o Loop MIDI 2.

➡ Per saperne di più: Commutazione delle modalità dei pulsanti FX SELECT (pagina 60)

2 Premere il pulsante [FX SELECT] al quale è assegnato l'effetto che si desidera riprodurre in loop.

- Premendo più pulsanti [FX SELECT] è possibile selezionare più effetti.

3 Posizionare la leva effetto su [ON] o [LOCK ON].

Il loop dell'effetto del software per DJ selezionato ha inizio.

- Utilizzando la leva effetto mentre si tiene premuto il pulsante [SHIFT], è possibile utilizzare varie funzioni.

Le funzioni assegnate a Loop MIDI dipendono dal software per DJ in uso. Di seguito sono elencate le impostazioni predefinite:

Serato DJ Pro

Modalità	Pulsante FX SELECT	Leva effetto posizionata su [ON]	[SHIFT] premuto e leva effetto posizionata su [ON]
Loop MIDI 1	Pulsante ECHO	Riproduce lo slot 1 del sampler.	Arresta lo slot 1 del sampler.
	Pulsante BACK SPIN	Riproduce lo slot 2 del sampler.	Arresta lo slot 2 del sampler.
	Pulsante FLANGER	Riproduce lo slot 3 del sampler.	Arresta lo slot 3 del sampler.
	Pulsante REVERB	Riproduce Hot Cue 1.	-
	Pulsante VINYL BRAKE	Riproduce Hot Cue 2.	-
	Pulsante PHASER	Riproduce Hot Cue 3.	-
Loop MIDI 2	Pulsante ECHO	Alza la chiave.	Ripristina la chiave.
	Pulsante BACK SPIN	Abbassa la chiave.	Ripristina la chiave.
	Pulsante FLANGER	Usa Censor.	-
	Pulsante REVERB	Riproduce Hot Cue 1.	-
	Pulsante VINYL BRAKE	Riproduce lo slot 1 del sampler.	Arresta lo slot 1 del sampler.
	Pulsante PHASER	Silenzia il deck.	-

rekordbox

Modalità	Pulsante FX SELECT	Leva effetto posizionata su [ON]	[SHIFT] premuto e leva effetto posizionata su [ON]
Loop MIDI 1	Pulsante ECHO	Riproduce lo slot 1 del sampler.	Arresta lo slot 1 del sampler.
	Pulsante BACK SPIN	Riproduce lo slot 2 del sampler.	Arresta lo slot 2 del sampler.
	Pulsante FLANGER	Riproduce lo slot 3 del sampler.	Arresta lo slot 3 del sampler.
	Pulsante REVERB	Riproduce Hot Cue A.	-
	Pulsante VINYL BRAKE	Riproduce Hot Cue B.	-
	Pulsante PHASER	Riproduce Hot Cue C.	-
Loop MIDI 2	Pulsante ECHO	Alza la chiave.	Ripristina la chiave.
	Pulsante BACK SPIN	Abbassa la chiave.	Ripristina la chiave.
	Pulsante FLANGER	Usa Slip Reverse.	-
	Pulsante REVERB	Riproduce Hot Cue A.	-
	Pulsante VINYL BRAKE	Riproduce lo slot 1 del sampler.	Arresta lo slot 1 del sampler.
	Pulsante PHASER	Silenzia il deck.	-

Uso di FX Bank

È possibile salvare le impostazioni degli effetti assegnati alla manopola **[FILTER]** e ai pulsanti **[FX SELECT]** negli FX Bank e caricare gli FX Bank quando si desidera utilizzarli.

❖ Limitazioni operative

Quando 2 computer (PC/Mac) sono collegati all'unità, valgono le seguenti limitazioni.

- Non è possibile caricare un FX Bank.
- Non è possibile cambiare gli effetti ruotando la manopola **[BROWSE]** mentre si tiene premuto il pulsante **[FX SELECT]**.
- Il Beat FX assegnato ai pulsanti viene riportato alle impostazioni predefinite (ovvero agli effetti visualizzati sui pulsanti **[FX SELECT]**).

Le limitazioni non vengono applicate nei seguenti casi.

- I selettori di ingresso di **[CH 1]** e **[CH 2]** sono impostati su **[A]**.
- I selettori di ingresso di **[CH 1]** e **[CH 2]** sono impostati su **[B]**.

Impostazione di un FX Bank

È possibile configurare fino a 2 FX Bank utilizzando l'Utility di impostazione.

➤ Per saperne di più: Avvio dell'Utility di impostazione (pagina 15)

- 1 Fare clic sulla scheda [FX BANK].
- 2 Fare clic su [BANK A] o [BANK B] per selezionare un FX Bank in cui salvare le impostazioni.

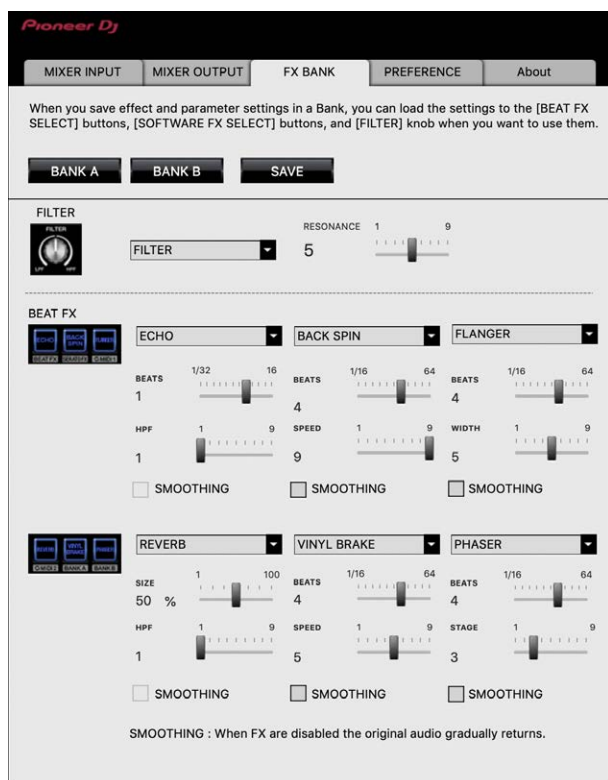

- 3 Selezionare un filtro o un effetto da assegnare alla manopola [FILTER] dall'elenco a discesa [FILTER].

➤ Per saperne di più: Tipi di effetti e impostazioni (pagina 49)

4 Selezionare un effetto da assegnare a ciascun pulsante dall'elenco a discesa.

🔊 Per saperne di più: Tipi di Beat FX e impostazioni (pagina 53)

5 Selezionare la casella di controllo [SMOOTHING] secondo necessità.

- [SMOOTHING]: Ritorna gradualmente al suono originale dopo la disattivazione dell'effetto.

6 Fare clic su [SAVE].

L'impostazione viene salvata nell'FX Bank.

Modifica di un effetto assegnato

È possibile cambiare gli effetti assegnati ai pulsanti [FX SELECT] con i seguenti metodi.

- Impostazione dagli elenchi a discesa dell'Utility di impostazione (pagina 65).
- Rotazione della manopola [BROWSE] tenendo premuto il pulsante [FX SELECT] sull'unità.

Caricamento di un FX Bank

È possibile caricare un FX Bank utilizzando i pulsanti dell'unità.

1 Premere il pulsante [VINYL BRAKE] o [PHASER] tenendo premuto il pulsante [SHIFT].

- [VINYL BRAKE]: carica il bank A.
- [PHASER]: carica il bank B.
- Se nel software per DJ sono impostati bank, vengono caricate anche le impostazioni.

Uso della modalità FX Trigger

È possibile utilizzare la modalità FX Trigger per applicare i Beat FX con i Performance Pad anche se un PC/Mac non è collegato all'unità.

I valori dei parametri sono preassegnati ai Performance Pad: dunque, è possibile applicare solo un effetto premendo un Performance Pad.

- È possibile utilizzare la modalità FX Trigger solo quando si seleziona un Beat FX.

1 Posizionare il selettore di ingresso su [LINE] o [PHONO].

2 Premere un Performance Pad.

Il Beat FX specificato viene applicato in base al numero di battute assegnato al Performance Pad mentre si preme il pad.

Esempio: Quando si seleziona [ECHO]

N. Performance Pad			
1	2	3	4
1/32 di battuta	1/16 di battuta	1/8 di battuta	1/4 di battuta
5	6	7	8
1/3 di battuta	1/2 battuta	3/4 di battuta	1 battuta

- Rilasciare il Performance Pad per disattivare l'effetto.

Loop

È possibile selezionare una sezione del brano da riprodurre ripetutamente.

Sezione Loop

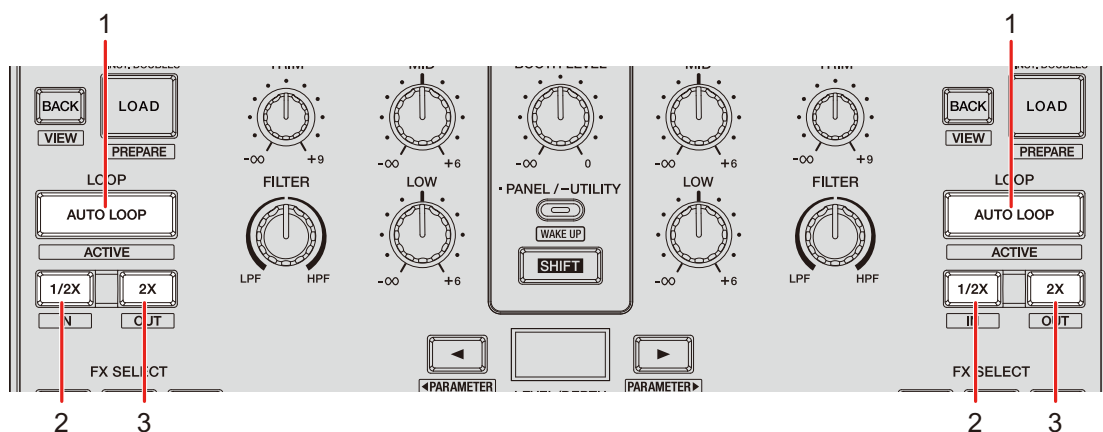

1. Pulsante **AUTO LOOP**

Riproduce un loop del numero specificato di battute o avvia Auto Beat Loop.

Premere mentre si tiene premuto il pulsante **[SHIFT]** per attivare e disattivare un loop.

- È possibile scegliere se il pulsante **[AUTO LOOP]** debba avviare un loop del numero specificato di battute o avviare Auto Beat Loop in **[LOOP options.]** (scheda **[PREFERENCE]**) nell'Utility di impostazione (pagina 18).

2. Pulsante **1/2X**

Dimezza la lunghezza di un loop.

3. Pulsante **2X**

Raddoppia la lunghezza di un loop.

Uso di un loop

Impostazione automatica di un loop

1 Premere il pulsante [AUTO LOOP] durante la riproduzione.

La riproduzione in loop inizia dalla posizione in cui viene premuto il pulsante.

Impostazione manuale di un loop

1 Premete i pulsanti [SHIFT] e [1/2X] nel punto in cui si desidera iniziare il loop (loop-in point) durante la riproduzione.

2 Premere i pulsanti [SHIFT] e [2X] nel punto in cui si desidera terminare il loop (loop-out point).

Inizia la riproduzione in loop della sezione specificata.

Dimezzamento della lunghezza di un loop

1 Premere il pulsante [1/2X] durante la riproduzione in loop.

La lunghezza del loop viene dimezzata a ogni pressione del pulsante.

Raddoppio della lunghezza di un loop

1 Premere il pulsante [2X] durante la riproduzione in loop.

La lunghezza del loop viene raddoppiata a ogni pressione del pulsante.

Uso dei Performance Pad

Con i Performance Pad, è possibile attivare varie funzioni quando si utilizza l'unità con il software per DJ.

Sezione Performance Pad

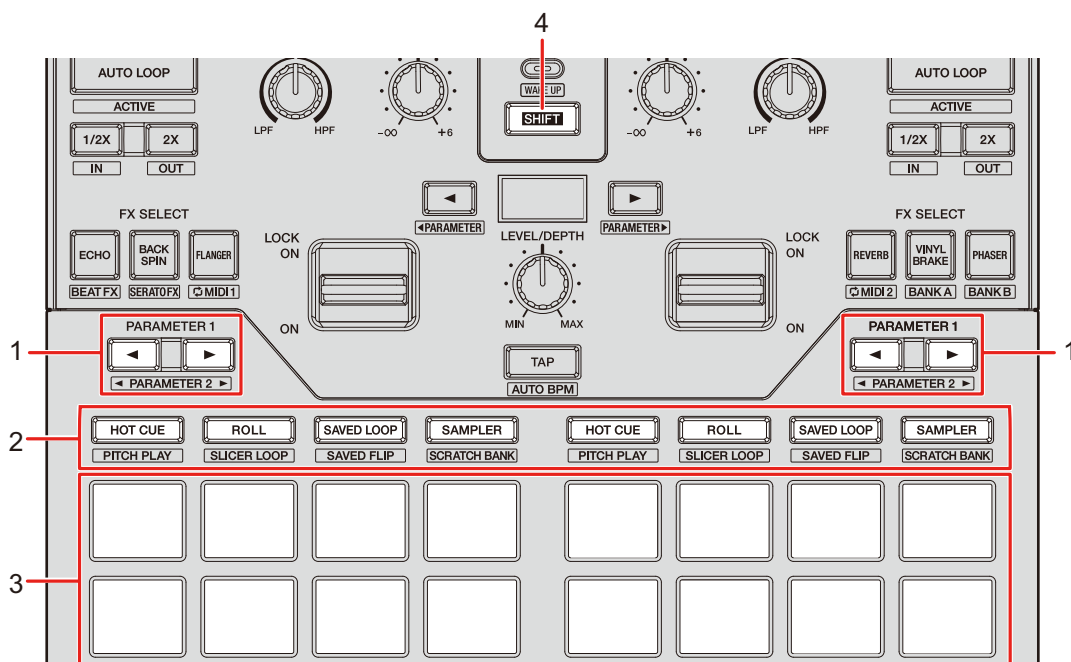

1. Pulsante **PARAMETER** ◀▶

Alterna le impostazioni.

2. Pulsanti della modalità **Pad**

Quando si utilizza l'unità con Serato DJ Pro:

Operazione	Pulsante HOT CUE	Pulsante ROLL	Pulsante SAVED LOOP	Pulsante SAMPLER
Premere	Hot Cue	Roll	Saved Loop	Sampler

Uso dei Performance Pad

Operazione	Pulsante HOT CUE	Pulsante ROLL	Pulsante SAVED LOOP	Pulsante SAMPLER
Premere tenendo premuto il pulsante [SHIFT]	Pitch Play	Slicer Loop	Saved Flip	Scratch Bank
Premere due volte	Gate Cue	Cue Loop	Auto Loop	Transport
Premere due volte tenendo premuto il pulsante [SHIFT]	User mode 1	User mode 2	User mode 3	User mode 4

Quando si utilizza l'unità con rekordbox:

Operazione	Pulsante HOT CUE	Pulsante ROLL	Pulsante SAVED LOOP	Pulsante SAMPLER
Premere	Hot Cue	Pad FX1	Beat Jump	Sampler
Premere tenendo premuto il pulsante [SHIFT]	Keyboard	Pad FX2	Beat Loop	Key Shift

3. **Performance Pad**
4. **Pulsante SHIFT**

Serato DJ Pro

Premere il pulsante della modalità Pad ([HOT CUE], [ROLL], [SAVED LOOP] o [SAMPLER]) per alternare le funzioni.

Modalità Combo Pad

Se si preme un pulsante della modalità Pad mentre si tiene premuto un altro pulsante della modalità Pad, è possibile utilizzare 2 modalità Pad contemporaneamente (le modalità supportate sono Hot Cue, Roll, Saved Loop e Sampler).

La modalità Pad del pulsante premuto per primo viene assegnata ai 4 Performance Pad superiori e la modalità Pad del pulsante premuto successivamente viene assegnata ai 4 Performance Pad inferiori.

Modalità Hot Cue

È possibile richiamare rapidamente un Hot Cue e avviare la riproduzione premendo un Performance Pad.

- È possibile impostare fino a 8 Hot Cue per brano.

1 Premere il pulsante [HOT CUE].

L'unità passa alla modalità Hot Cue.

2 Premere un Performance Pad nel punto in cui si desidera impostare un Hot Cue durante la riproduzione o la pausa.

Viene impostato un Hot Cue.

- Gli Hot Cue sono assegnati ai Performance Pad come indicato di seguito.

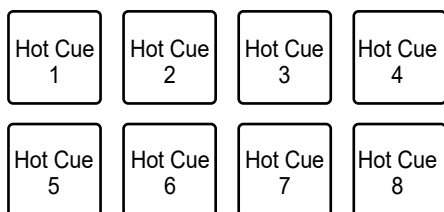

3 Premere un Performance Pad in cui è impostato un Hot Cue.

La riproduzione inizia dall'Hot Cue point.

- Premere un Performance Pad tenendo premuto il pulsante [SHIFT] per eliminare un Hot Cue impostato sul pad.

Modalità Roll

La riproduzione Loop Roll continua per il numero di battute assegnato a un Performance Pad mentre si preme il pad.

1 Premere il pulsante [ROLL].

L'unità passa alla modalità Roll.

2 Premere il pulsante [PARAMETER ◀] o [PARAMETER ▶].

Il numero di battute assegnato ai Performance Pad cambia come indicato di seguito a ogni pressione del pulsante:

- Da 1/32 a 4 battute
- Da 1/16 a 8 battute
- Da 1/8 a 16 battute
- Da 1/4 a 32 battute

Esempio: con l'impostazione da 1/8 a 16 battute, i numeri di battute sono assegnati come segue ai Performance Pad:

1/8	1/4	1/2	1
2	4	8	16

I numeri di battute sono visualizzati nella schermata di Serato DJ Pro.



3 Premere il Performance Pad al quale è assegnato il numero di battute che si desidera riprodurre in loop.

La riproduzione Loop Roll continua per il numero di battute assegnato al Performance Pad mentre si preme il pad.

- Premere il pulsante [1/2X] o [2X] durante la riproduzione Loop Roll per cambiare il numero di battute del Loop Roll in corso di riproduzione.
 - Durante la riproduzione Loop Roll, la riproduzione normale continua in sottofondo con il ritmo originale, ma non è udibile.
-
- Rilasciare il Performance Pad per terminare la riproduzione Loop Roll. La riproduzione normale inizia dalla posizione raggiunta sullo sfondo.

Modalità Saved Loop

È possibile salvare un loop nello slot di un loop di Serato DJ Pro e richiamare il loop salvato.

1 Premere il pulsante [SAVED LOOP].

L'unità passa alla modalità Saved Loop.

2 Premere un Performance Pad durante la riproduzione in loop.

I loop sono assegnati come segue agli slot dei loop di Serato DJ Pro:

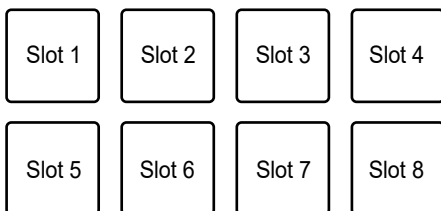

3 Premere un Performance Pad al quale è assegnato un loop tenendo premuto il pulsante [SHIFT].

La riproduzione in loop comincia dall'inizio del loop.

- Premere il pulsante [PARAMETER ◀] o [PARAMETER ▶] durante la riproduzione in loop per cambiare la lunghezza del loop in corso di riproduzione. L'impostazione del loop richiamato viene sovrascritta con l'impostazione modificata.

- Premere il pulsante **[1/2X]** o **[2X]** tenendo premuto il pulsante **[SHIFT]** durante la riproduzione in loop per spostare un loop senza cambiarne la lunghezza. L'impostazione del loop richiamato viene sovrascritta con l'impostazione modificata.
- Premere nuovamente un Performance Pad per annullare la riproduzione in loop.

Modalità Sampler

È possibile avviare la riproduzione di un brano caricato in uno slot Sampler utilizzando un Performance Pad.

1 Visualizzare la sezione [SAMPLER] nella schermata di Serato DJ Pro.

2 Premere il pulsante [SAMPLER] sull'unità.

L'unità passa alla modalità Sampler.

3 Premere il pulsante [PARAMETER ◀] o [PARAMETER ▶] per alternare i Sampler Bank.

È possibile alternare 4 bank (A, B, C, D).

- Ogni bank ha 8 slot.

4 Trascinare un brano in ciascuno slot della sezione [SAMPLER] per caricarlo nella schermata di Serato DJ Pro.

Le impostazioni Sampler e i brani caricati vengono salvati.

5 Premere il Performance Pad corrispondente allo slot (brano) che si desidera riprodurre.

Si avvia la riproduzione dello slot.

- Gli slot sono assegnati ai Performance Pad come indicato di seguito:

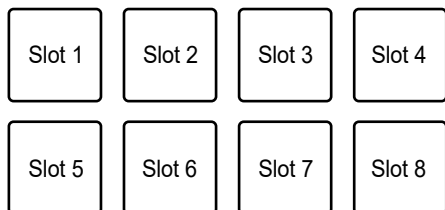

6 Ruotare la manopola [SAMPLER VOLUME] per regolare il volume dell'audio del Sampler.

- I metodi di riproduzione variano in base alla modalità Sampler impostata in Serato DJ Pro. Per dettagli, consultare il manuale del software Serato DJ Pro (pagina 6).
- Premere il Performance Pad tenendo premuto il pulsante [SHIFT] per arrestare la riproduzione dello slot.

Modalità Pitch Play

Pitch Play è una funzione di Pitch'n Time DJ.

1 Premere il pulsante [HOT CUE] tenendo premuto il pulsante [SHIFT].

L'unità passa alla modalità Pitch Play.

2 Premere un Performance Pad tenendo premuto il pulsante [SHIFT].

Viene selezionato un Hot Cue assegnato al Performance Pad.

3 Premere un Performance Pad.

La riproduzione inizia dall'Hot Cue point selezionato con l'altezza assegnata al Performance Pad.

- Premere il pulsante [PARAMETER ◀] o [PARAMETER ▶] durante la riproduzione Pitch per modificare la gamma dell'altezza. Ogni pressione alterna la gamma Alta, Media e Bassa.

— Gamma alta:

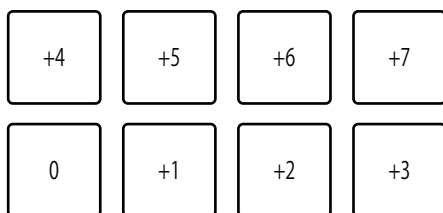

— Gamma media:

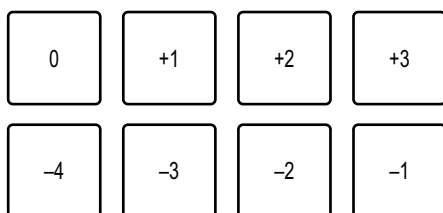

— Gamma bassa:

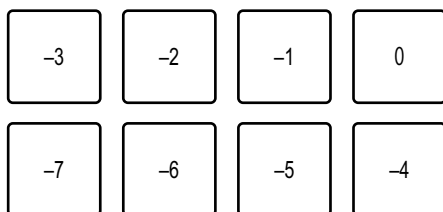

- Premere il pulsante **[PARAMETER ◀]** o **[PARAMETER ▶]** tenendo premuto il pulsante **[SHIFT]** per spostare la gamma dell'altezza di un semitono.

Modalità Slicer Loop

Al brano viene applicato un intervallo musicale specifico diviso in 8 sezioni. Le sezioni vengono assegnate ai vari Performance Pad.

La riproduzione in loop della sezione assegnata a un Performance Pad continua mentre si tiene premuto il Performance Pad.



- Non è possibile utilizzare Slicer Loop con un brano per cui non è impostata una griglia delle battute. Per dettagli su come impostare una griglia delle battute, consultare il manuale del software Serato DJ Pro (pagina 6).

1 Premere il pulsante [ROLL] tenendo premuto il pulsante [SHIFT].

L'unità passa alla modalità Slicer Loop.

2 Premere il pulsante [PARAMETER ◀] o [PARAMETER ▶] tenendo premuto il pulsante [SHIFT] per specificare l'intervallo musicale (dominio) da dividere in 8 sezioni.

- A ogni pressione del pulsante, il dominio viene impostato come indicato di seguito dalla posizione in cui si preme il pulsante:
 - 2 battute
 - 4 battute
 - 8 battute
 - 16 battute
 - 32 battute
 - 64 battute
- Le 8 sezioni del dominio suddiviso sono assegnate ai Performance Pad come indicato di seguito.

Sezioni da 1 a 8:

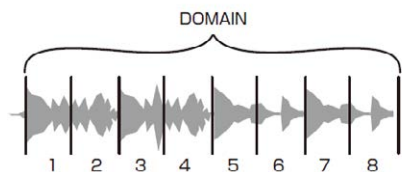

Assegnazione Performance Pad:



3 Premere il pulsante [PARAMETER ◀] o [PARAMETER ▶] per impostare una Quantization.

A ogni pressione del pulsante, viene impostata una Quantization come indicato di seguito:

- 1/8 (riproduce un loop di 1/8 di lunghezza dall'inizio di una sezione)
- 1/4 (riproduce un loop di 1/4 di lunghezza dall'inizio di una sezione)
- 1/2 (riproduce un loop di 1/2 lunghezza dall'inizio di una sezione)
- 1 (riproduce l'intera sezione)

4 Premere un Performance Pad al quale è assegnata la sezione che si desidera riprodurre in loop.

La riproduzione in loop continua mentre si preme il Performance Pad.

- Durante la riproduzione Slicer Loop, la riproduzione normale continua in sottofondo con il ritmo originale, ma non è udibile.
- Rilasciare il Performance Pad per terminare la riproduzione Slicer Loop. La riproduzione normale inizia dalla posizione raggiunta sullo sfondo.
- Se la riproduzione raggiunge la fine del dominio, la riproduzione torna all'inizio della sezione 1 e continua.

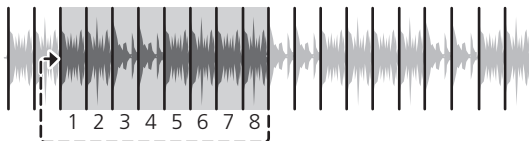

Modalità Saved Flip

Serato Flip è una funzione che consente di registrare una sequenza o richiamare una sequenza registrata di Hot Cue. La sequenza registrata di Hot Cue è detta Flip.

È possibile salvare e riprodurre un Flip utilizzando i Performance Pad dell'unità.

- Per utilizzare la modalità Saved Flip, è necessario acquistare e utilizzare Serato Flip.

❖ Registrazione di un Flip in uno slot

1 Creare un Flip con Serato DJ Pro.

- Per dettagli su come creare un Flip, consultare il manuale del software Serato DJ Pro (pagina 6).

2 Premere il pulsante [SAVED LOOP] tenendo premuto il pulsante [SHIFT].

L'unità passa alla modalità Saved Flip.

3 Premere il Performance Pad dello slot in cui si desidera salvare il Flip.

Il Flip viene salvato nello slot.

- Gli slot sono assegnati ai Performance Pad come indicato di seguito:

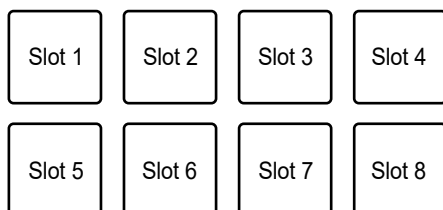

- Non è possibile salvare un Flip in uno slot se sono già stati salvati Flip in tutti gli slot. Eliminare un Flip nella schermata degli slot di Serato DJ Pro in modo da liberare uno slot per un nuovo Flip.

❖ Richiamo e riproduzione di un Flip

1 Premere il pulsante [SAVED LOOP] tenendo premuto il pulsante [SHIFT].

L'unità passa alla modalità Saved Flip.

2 Premere il Performance Pad assegnato allo slot (Flip) che si desidera riprodurre.

Il Flip viene richiamato e la riproduzione comincia dall'inizio del Flip.

- Gli slot sono assegnati ai Performance Pad come indicato di seguito:

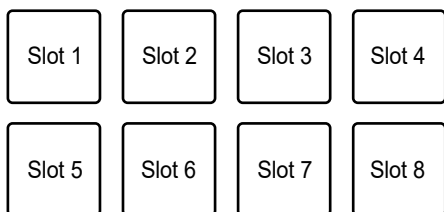

- Se si richiama un Flip premendo un Performance Pad mentre si tiene premuto il pulsante **[SHIFT]**, la riproduzione non comincia dall'inizio. La riproduzione Flip comincia quando la riproduzione del brano raggiunge l'inizio del Flip.
 - Premere un Performance Pad durante la riproduzione Flip per spostare l'inizio del Flip in corso di riproduzione.
-
- Premere il Performance Pad tenendo premuto il pulsante **[SHIFT]** per annullare la riproduzione Flip e tornare alla riproduzione normale.

Modalità Scratch Bank

È possibile caricare l'audio di uno Scratch Bank.

1 Aprire la sezione [SCRATCH BANK] nella schermata di Serato DJ Pro.

2 Premere il pulsante [SAMPLER] tenendo premuto il pulsante [SHIFT].

L'unità passa alla modalità Scratch Bank.

3 Premere il Performance Pad assegnato allo slot Scratch Bank che si desidera caricare.

I suoni dello Scratch Bank vengono caricati sull'unità.

- Gli slot sono assegnati ai Performance Pad come indicato di seguito:

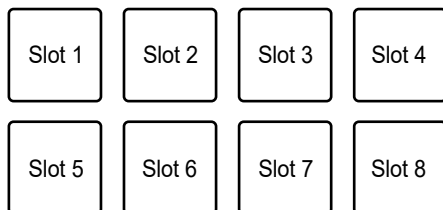

- Premere il Performance Pad tenendo premuto il pulsante [**SHIFT**] per caricare l'ultimo brano caricato.

Modalità Gate Cue

È possibile riprodurre un Hot Cue utilizzando Gate Cue.

1 Premere due volte il pulsante [**HOT CUE**].

L'unità passa alla modalità Gate Cue.

2 Premere il Performance Pad assegnato all'Hot Cue che si desidera riprodurre.

La riproduzione dell'Hot Cue continua mentre si preme il Performance Pad.

- Gli Hot Cue sono assegnati ai Performance Pad come indicato di seguito.

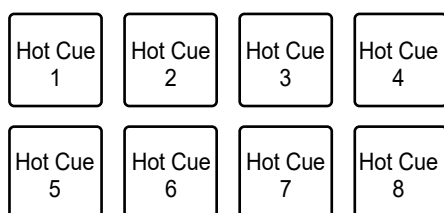

- Rilasciare il Performance Pad per silenziare l'audio. Premere nuovamente il Performance Pad per avviare la riproduzione dell'Hot Cue dall'inizio.
- Se si preme un Performance Pad tenendo premuto il pulsante [**SHIFT**], la riproduzione inizia dall'Hot Cue point e l'audio non viene silenziato se si rilascia il Performance Pad.

Modalità Cue Loop

1 Premere due volte il pulsante [ROLL].

L'unità passa alla modalità Cue Loop.

2 Durante la riproduzione, premere un Performance Pad nel punto in cui si desidera impostare un loop point.

Il loop point viene impostato in uno slot Hot Cue e la riproduzione in loop si avvia.

- I loop-in point sono assegnati ai Performance Pad come indicato di seguito:

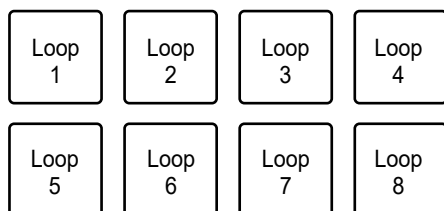

- Il numero di battute impostato per Auto Loop viene applicato alla lunghezza del loop.
 - Un Hot Cue viene utilizzato come loop-in point per Cue Loop. Premere un Performance Pad per il quale è impostato un Hot Cue per avviare la riproduzione in loop dall'Hot Cue point.
 - Premere il pulsante [PARAMETER ◀] o [1/2X] durante la riproduzione in loop per dimezzare la lunghezza del loop a ogni pressione.
 - Premere il pulsante [PARAMETER ▶] o [2X] durante la riproduzione in loop per raddoppiare la lunghezza del loop a ogni pressione.
 - Premere nuovamente il Performance Pad tenendo premuto il pulsante [SHIFT] per tornare al loop-in point e avviare la riproduzione da quel punto.
- Premere nuovamente un Performance Pad per annullare la riproduzione in loop.

Modalità Auto Loop

Se si preme un Performance Pad, viene impostato un loop con il numero di battute assegnato al Performance Pad e la riproduzione in loop continua anche se si rilascia il Performance Pad.

1 Premere due volte il pulsante [SAVED LOOP].

L'unità passa alla modalità Auto Loop.

2 Premere un Performance Pad durante la riproduzione.

La riproduzione in loop inizia in accordo con il numero di battute assegnato al Performance Pad.

- Il numero di battute viene visualizzato nella schermata di Serato DJ Pro come per il numero di battute per Roll (pagina 73).
 - Premere il pulsante [PARAMETER ◀] o [PARAMETER ▶] durante la riproduzione in loop per cambiare la lunghezza di un loop in corso di riproduzione (pagina 68).
 - Premere il pulsante [PARAMETER ◀] o [PARAMETER ▶] tenendo premuto il pulsante [SHIFT] durante la riproduzione in loop per spostare un loop senza modificarne la lunghezza.
-
- Premere nuovamente un Performance Pad per annullare la riproduzione in loop.

Modalità Transport

È possibile controllare un brano utilizzando i Performance Pad senza utilizzare un giradischi o un multiletto.

In modalità Transport, le funzioni sono assegnate ai Performance Pad come indicato di seguito:

N. Performance Pad			
1	2	3	4
Pitch bend (-)	Pitch bend (+)	Pitch nudge (-)	Pitch nudge (+)
5	6	7	8
Keylock	Sync	Cue prov.	Riproduz. /arresto

1 Premere due volte il pulsante [SAMPLER].

L'unità passa alla modalità Transport.

2 Premere un Performance Pad.

- **1 /2**: regola il pitch temporaneamente.
- **3 /4**: regola il pitch in modo permanente accelerando o rallentando leggermente il brano (nudge).
Premere il Performance Pad 3 o 4 tenendo premuto il pulsante **[SHIFT]** per ripristinare la chiave.
- **5**: attiva/disattiva la funzione Keylock.
Quando la funzione Keylock è attiva, l'altezza non cambia, anche se si cambia il tempo di un brano. In questo caso, la qualità audio è inferiore a causa dell'elaborazione digitale.
Premere il Performance Pad 5 tenendo premuto il pulsante **[SHIFT]** per alternare la modalità di riproduzione di Serato DVS tra modalità interna e modalità relativa.
- **6**: attiva la funzione sync.
Sincronizza automaticamente il tempo (pitch) dei brani su più deck quando la modalità di riproduzione di Serato DVS è impostata sulla modalità relativa.
Sincronizza automaticamente il tempo e la griglia delle battute dei brani su più deck quando la modalità di riproduzione di Serato DVS è impostata sulla modalità interna.
Non è possibile utilizzare la funzione sync quando la modalità di riproduzione di Serato DVS è impostata sulla modalità assoluta.
Premere il Performance Pad 6 tenendo premuto il pulsante **[SHIFT]** per disattivare la funzione sync.
- **7**: imposta, richiama o riproduce un cue point provvisorio.
Premere durante la pausa per impostare un cue provvisorio.
Premere durante la riproduzione per tornare a un cue point provvisorio e mettere in pausa (Back Cue).
Premere quando il punto di riproduzione è tornato a un cue point provvisorio per continuare la riproduzione tenendo premuto il pulsante (Cue Point Sampler).
Premere il Performance Pad 8 durante la riproduzione Cue Point Sampler per continuare la riproduzione anche se si rilascia il Performance Pad.
Premere mentre si tiene premuto il pulsante **[SHIFT]** per caricare un brano precedente nell'elenco dei brani (Previous Track). Se la posizione di riproduzione corrente non è l'inizio di un brano, il punto di riproduzione torna all'inizio del brano.

- **8**: riproduce o arresta un brano.

Premere mentre si tiene premuto il pulsante **[SHIFT]** per tornare a un cue point provvisorio e continuare la riproduzione (Stutter).

rekordbox

Premere il pulsante della modalità Pad (**[HOT CUE]**, **[ROLL]**, **[SAVED LOOP]** o **[SAMPLER]**) per alternare le funzioni.

Modalità Hot Cue

È possibile richiamare rapidamente un Hot Cue e avviare la riproduzione premendo un Performance Pad.

- È possibile impostare fino a 16 Hot Cue per brano.
- La procedura è identica a quella illustrata per Serato DJ Pro. Vedere Modalità Hot Cue (pagina 72).
- Gli Hot Cue sono assegnati ai Performance Pad come indicato di seguito.

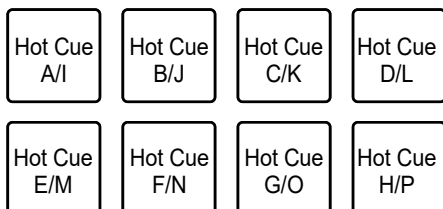

- Premere il pulsante **[PARAMETER ◀]** o **[PARAMETER ▶]** per alternare gli Hot Cue da A a H e da I a P. Contemporaneamente, viene alternata l'area di visualizzazione degli Hot Cue nella schermata dei deck di rekordbox.

Modalità Pad FX

È possibile applicare effetti con i Performance Pad.

1 Premere il pulsante **[ROLL]**.

L'unità passa alla modalità Pad FX 1.

- Premere il pulsante **[ROLL]** tenendo premuto il pulsante **[SHIFT]** per passare alla modalità Pad FX 2.

2 Premere il Performance Pad assegnato all'effetto che si desidera utilizzare.

L'effetto viene applicato in base al numero di battute assegnato al Performance Pad mentre si preme il pad.

- Gli effetti sono assegnati ai Performance Pad come indicato di seguito:

Effetto A/I	Effetto B/J	Effetto C/K	Effetto D/L
Effetto E/M	Effetto F/N	Effetto G/O	Effetto H/P

- Rilasciare il Performance Pad per annullare l'effetto.
- Premere il pulsante **[PARAMETER ◀]** o **[PARAMETER ▶]** per alternare gli effetti da A a H e da I a P. Contemporaneamente, viene alternata l'area di visualizzazione degli effetti nella schermata dei deck di rekordbox.

Modalità Beat Jump

È possibile spostare rapidamente il punto di riproduzione senza spezzare il ritmo del brano correntemente riprodotto.

1 Premere il pulsante **[SAVED LOOP]**.

L'unità passa alla modalità Beat Jump.

2 Premere un Performance Pad.

Il punto di riproduzione si sposta in base al numero di battute o misure assegnato al Performance Pad.

- Nelle impostazioni predefinite, il numero di numero di battute o misure da saltare è assegnato ai Performance Pad come indicato di seguito:

1 battuta (a sinistra)	1 battuta (a destra)	2 battute (a sinistra)	2 battute (a destra)
4 battute (a sinistra)	4 battute (a destra)	8 battute (a sinistra)	8 battute (a destra)

- Premere il pulsante **[PARAMETER ◀]** o **[PARAMETER ▶]** per alternare il numero di battute o misure da assegnare ai Performance Pad.

Modalità Sampler

È possibile riprodurre un brano caricato in uno slot Sampler utilizzando i Performance Pad.

❖ Preparazione

1 Fare clic sulla sezione Sampler sul lato superiore della schermata di rekordbox.

La sezione Sampler viene visualizzata nella schermata di rekordbox.

2 Premere il pulsante **[SAMPLER]** sull'unità.

L'unità passa alla modalità Sampler.

3 Premere il pulsante **[PARAMETER ◀]** o **[PARAMETER ▶]** tenendo premuto il pulsante **[SHIFT]** per alternare i Sampler Bank.

La modalità Sampler prevede 4 bank, ognuno dei quali ha 16 slot.

- Il Sampler Bank selezionato viene applicato a tutti i deck.

4 Premere la manopola **[BROWSE]** per spostare il cursore sull'elenco di brani.

5 Ruotare la manopola **[BROWSE]** per selezionare un brano.

6 Premere un Performance Pad tenendo premuto il pulsante [SHIFT].

Il brano selezionato viene caricato nello slot Sampler.

- In base alle impostazioni [**Preferences**] di rekordbox, potrebbe essere impossibile caricare un brano in uno slot Sampler in cui è già caricato un brano.

❖ Riproduzione di un brano Sampler

1 Premere il pulsante [SAMPLER].

L'unità passa alla modalità Sampler.

2 Premere il pulsante [PARAMETER ◀] o [PARAMETER ▶] tenendo premuto il pulsante [SHIFT] per alternare i Sampler Bank.

3 Regolare il guadagno del Sampler nella schermata di rekordbox.

4 Premere un Performance Pad.

La riproduzione dello slot assegnato al Performance Pad ha inizio.

- Gli slot sono assegnati ai Performance Pad come indicato di seguito:

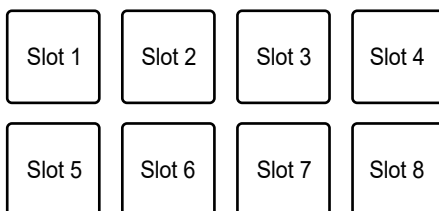

- Premere un Performance Pad durante la riproduzione Sampler per tornare all'inizio e continuare la riproduzione.

5 Ruotare la manopola [SAMPLER VOLUME] per regolare il volume dell'audio del Sampler.

- Premere nuovamente il Performance Pad tenendo premuto il pulsante [SHIFT] per arrestare la riproduzione.

Modalità Keyboard

È possibile cambiare la scala di un Hot Cue utilizzando i Performance Pad come una tastiera.

1 Premere il pulsante **[HOT CUE]** tenendo premuto il pulsante **[SHIFT]**.

L'unità passa alla modalità Keyboard.

2 Premere il pulsante **[PARAMETER ◀]** o **[PARAMETER ▶]** per alternare i tasti da assegnare ai Performance Pad.

3 Premere il Performance Pad assegnato all'Hot Cue che si desidera utilizzare.

- Se un Hot Cue non è assegnato al Performance Pad, la posizione di riproduzione corrente viene impostata come Hot Cue da utilizzare in modalità Keyboard.
- Premere il pulsante **[HOT CUE]** tenendo premuto il pulsante **[SHIFT]** per modificare un Hot Cue.

4 Premere un Performance Pad.

La riproduzione dell'Hot Cue inizia in base al tasto assegnato al Performance Pad.

Modalità Beat Loop

Se si preme un Performance Pad, viene impostato un loop con il numero di battute o misure assegnato al Performance Pad e la riproduzione in loop continua anche se si rilascia il Performance Pad.

1 Premere il pulsante [SAVED LOOP] tenendo premuto il pulsante [SHIFT].

L'unità passa alla modalità Beat Loop.

2 Premere un Performance Pad.

La riproduzione in loop inizia in base al numero di battute o misure assegnato al Performance Pad.

- Il numero di battute o misure per Beat Loop è assegnato ai Performance Pad come indicato di seguito:

1/64 di battuta	1/32 di battuta	1/16 di battuta	1/8 di battuta
1/4 di battuta	1/2 battuta	1 battuta	2 battute

- Premere il pulsante [PARAMETER ◀] o [PARAMETER ▶] per alternare il numero di battute o misure da assegnare ai Performance Pad. Contemporaneamente, l'area di visualizzazione di Beat Loop passa alla schermata dei deck di rekordbox.
- Premere nuovamente un Performance Pad per annullare la riproduzione in loop.

Modalità Key Shift

È possibile alterare la chiave di un brano in corso di riproduzione in base alle chiavi assegnate ai Performance Pad.

1 Premere il pulsante [SAMPLER] tenendo premuto il pulsante [SHIFT].

L'unità passa alla modalità Key Shift.

2 Premere il pulsante [PARAMETER ◀] o [PARAMETER ▶] per alternare le chiavi da assegnare ai Performance Pad.

3 Premere un Performance Pad.

La chiave di un brano in corso di riproduzione viene convertita nella chiave assegnata al Performance Pad.

Pad editor

È possibile personalizzare le funzioni da assegnare ai Performance Pad dell'unità con rekordbox.

Per dettagli sul pad editor, vedere il manuale di istruzioni di rekordbox al seguente URL.

rekordbox.com/manual

Modalità utente

È possibile assegnare funzioni del software per DJ ai Performance Pad dell'unità utilizzando la modalità di assegnazione MIDI, disponibile nella maggior parte dei software per DJ.

- Per maggiori informazioni sulla modalità di assegnazione MIDI, consultare il manuale del software per DJ in uso.

Uso delle modalità utente

L'unità supporta 4 quattro modalità utente. È possibile assegnare funzioni a 8 pad per ogni modalità utente.

L'esempio illustrato in questa sezione spiega come utilizzare le modalità utente con Serato DJ Pro.

1 Premere due volte il pulsante [HOT CUE], [ROLL], [SAVED LOOP] o [SAMPLER] tenendo premuto il pulsante [SHIFT].

- [HOT CUE]: passa alla modalità utente 1.
- [ROLL]: passa alla modalità utente 2.
- [SAVED LOOP]: passa alla modalità utente 3.
- [SAMPLER]: passa alla modalità utente 4.

2 Fare clic su [MIDI] nella schermata di Serato DJ Pro.

Serato DJ Pro passa alla modalità di assegnazione MIDI.

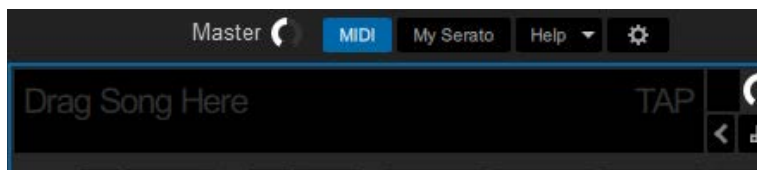

3 Fare clic su una funzione per assegnare un Performance Pad dell'unità.

Esempio: per assegnare ► (RIPRODUZIONE/PAUSA)

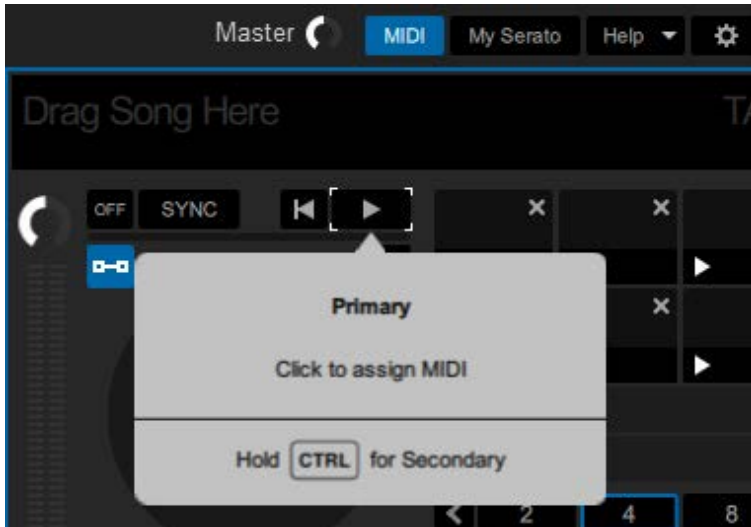

4 Premere il Performance Pad al quale assegnare la funzione selezionata.

Se l'assegnazione va a buon fine, viene visualizzato un messaggio di conferma.

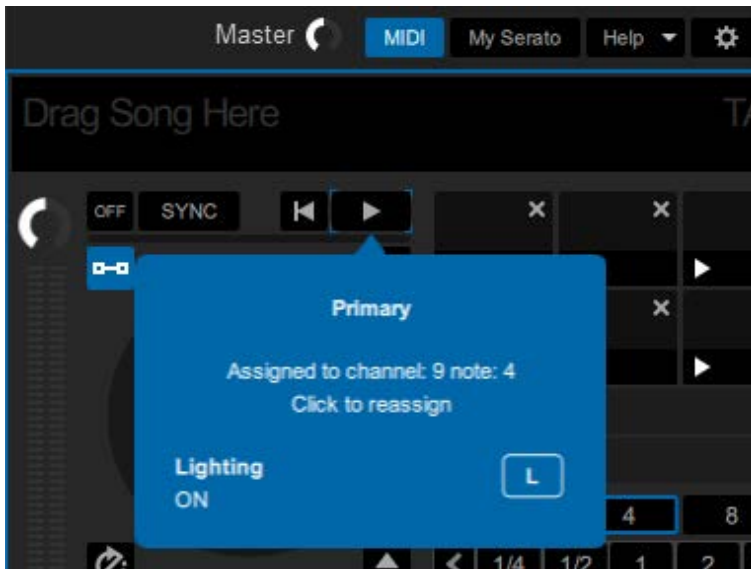

- Fare clic su [MIDI] per uscire dalla modalità di assegnazione MIDI.
- Per utilizzare le funzioni di Serato DJ Pro assegnate ai Performance Pad, passare alla modalità utente desiderata dopo aver concluso le impostazioni.

Fader Start

È possibile avviare la riproduzione spostando le manopole del fader.

Uso di Fader Start

Per utilizzare la funzione Fader Start, selezionare la casella di controllo [**Fader Start options.**] nella scheda [**PREFERENCE**] dell'Utility di impostazione.

🔗 Per saperne di più: Modifica delle impostazioni (pagina 18)

Uso di Channel Fader Start

1 Impostare un cue.

- Per informazioni su come impostare un cue point, vedere il manuale di istruzioni del software per DJ in uso.
- È possibile impostare un cue spostando il fader canale nella posizione più in basso tenendo premuto il pulsante [**SHIFT**] quando un brano è in pausa.

2 Spostare verso l'alto il fader canale dalla posizione più in basso tenendo premuto il pulsante [**SHIFT**].

La riproduzione del brano inizia dal cue point.

- Spostare il fader canale nella posizione più in basso tenendo premuto il pulsante [**SHIFT**] durante la riproduzione per tornare velocemente al cue point e mettere in pausa la riproduzione (Back Cue).
- Se non è impostato un cue, la riproduzione comincia dall'inizio del brano.
- È possibile impostare se attivare la funzione sync quando si attiva Channel Fader Start (solo per Serato DJ Pro) nella scheda [**PREFERENCE**] dell'Utility di impostazione (pagina 18).
- Spostare il fader canale nella posizione più in basso tenendo premuto il pulsante [**SHIFT**] durante lo standby cue per avviare la riproduzione dal cue point.

Uso di Crossfader Start

1 Impostare un cue.

- Per dettagli su come impostare un cue point, vedere il manuale di istruzioni del software per DJ in uso.
- È possibile impostare un cue spostando il crossfader totalmente a destra o a sinistra mentre si tiene premuto il pulsante **[SHIFT]** durante la pausa.

2 Spostare il crossfader totalmente a destra o a sinistra.

- Spostare il crossfader sul lato opposto del canale che inizia la riproduzione mediante Crossfader Start.

3 Allontanare il crossfader da lato destro o sinistro tenendo premuto il pulsante **[SHIFT]**.

La riproduzione del brano inizia dal cue point.

- Spostare il crossfader totalmente a destra o a sinistra tenendo premuto il pulsante **[SHIFT]** durante la riproduzione per tornare velocemente al cue point e mettere in pausa la riproduzione (Back Cue).
- Se non è impostato un cue, la riproduzione comincia dall'inizio del brano.
- Spostare il crossfader totalmente da un lato all'altro tenendo premuto il pulsante **[SHIFT]** durante lo standby cue per avviare la riproduzione dal cue point impostato.

Impostazioni

Modifica delle impostazioni

È possibile modificare le impostazioni dell'unità dal menu Utility.

- 1 Tenere premuto il pulsante [PANEL/UTILITY] per più di 1 secondo.**

Viene visualizzata la schermata delle impostazioni [Utility].

- 2 Premere il pulsante [BEAT ◀] o [BEAT ▶] per selezionare una voce.**

- 3 Premere il pulsante [SHIFT].**

Viene visualizzata la schermata delle impostazioni.

- 4 Premere il pulsante [BEAT ◀] o [BEAT d] per selezionare un'impostazione.**

- 5 Premere il pulsante [SHIFT] per confermare l'impostazione.**

Viene visualizzata la schermata precedente.

- Per tornare alla schermata precedente senza fare modifiche, premere il pulsante [PANEL/UTILITY].

- 6 Premere il pulsante [PANEL/UTILITY].**

La schermata delle impostazioni [Utility] si chiude.

Impostazioni Utility

*: impostazione di fabbrica

Voce di impostazione	Descrizione
BLUETOOTH INPUT	<p>Imposta il percorso di ingresso per l'audio da un dispositivo Bluetooth.</p> <ul style="list-style-type: none"> Valori di impostazione: MASTER*, CH 1, CH 2
BT LINK TONE	<p>Imposta il volume per l'emissione del tono riprodotto in cuffia quando un dispositivo Bluetooth è collegato o la connessione è interrotta.</p> <ul style="list-style-type: none"> Valori di impostazione: OFF, SMALL, MID*, LARGE
AUX INPUT LEVEL	<p>Imposta il livello di ingresso per AUX.</p> <ul style="list-style-type: none"> Valori di impostazione: 0dB*, 12dB
MIC TALKOVER	<p>Imposta la modalità di talkover del microfono.</p> <ul style="list-style-type: none"> Valori di impostazione: NORMAL, ADV.*
TALKOVER LEVEL	<p>Imposta il livello di talkover del microfono.</p> <ul style="list-style-type: none"> Valori di impostazione: -6dB, -12dB, -18dB*, -24dB
MIC LOW CUT	<p>Imposta la funzione che taglia le frequenze basse dell'audio del microfono.</p> <ul style="list-style-type: none"> Valori di impostazione: OFF, ON*
MIC TO BOOTH	<p>Imposta se missare o meno l'audio del microfono con l'audio dell'uscita per cabina.</p> <ul style="list-style-type: none"> Valori di impostazione: OFF, ON*
MIC LIMITER	<p>Imposta se ridurre o meno la distorsione dell'audio emesso dai terminali [MIC].</p> <ul style="list-style-type: none"> Valori di impostazione: OFF, ON*

Voce di impostazione	Descrizione
MASTER ATT.	<p>Imposta il livello di attenuazione dell'audio emesso dai terminali [MASTER 1] e [MASTER 2].</p> <ul style="list-style-type: none"> Valori di impostazione: 0dB*, -6dB, -12dB
MASTER LIMITER	<p>Riduce la distorsione dell'audio emesso dai terminali [MASTER 1] e [MASTER 2].</p> <ul style="list-style-type: none"> Valori di impostazione: OFF, ON*
MASTER OUT	<p>Imposta il metodo di uscita (mono/stereo) per l'audio emesso dai terminali [MASTER 1] e [MASTER 2].</p> <ul style="list-style-type: none"> Valori di impostazione: STEREO*, MONO
BOOTH ATT.	<p>Imposta il livello di attenuazione dell'audio emesso dai terminali [BOOTH].</p> <ul style="list-style-type: none"> Valori di impostazione: 0dB*, -6dB, -12dB
BOOTH OUT	<p>Imposta il metodo di uscita (mono/stereo) per l'audio emesso dai terminali [BOOTH].</p> <ul style="list-style-type: none"> Valori di impostazione: STEREO*, MONO
POWER MANAGEMENT	<p>Imposta la funzione Power Management (pagina 100).</p> <ul style="list-style-type: none"> Valori di impostazione: OFF, ON*
LED BRIGHTNESS	<p>Imposta la luminosità dei pulsanti, dei Performance Pad e del display OLED.</p> <ul style="list-style-type: none"> Valori di impostazione: 1*, 2, 3
PC UTILITY	<p>Imposta se lanciare o meno l'Utility di impostazione (pagina 15) quando un PC/Mac viene collegato all'unità.</p> <ul style="list-style-type: none"> Valori di impostazione: OFF*, ON
FACTORY RESET	<p>Eseguire [reset] per riportare le impostazioni ai valori predefiniti.</p> <ul style="list-style-type: none"> Valori di impostazione: Cancel*, reset

Power Management

Quando **[POWER MANAGEMENT]** è impostato su **[ON]**, l'unità passa in modalità Off dopo 20 minuti di inutilizzo (quando non viene trasmesso alcun segnale audio ai canali dell'unità).

Premere il pulsante **[PANEL/UTILITY]** per uscire dalla modalità Off.

- L'impostazione predefinita è **[ON]**.
- Impostare **[POWER MANAGEMENT]** su **[OFF]** se non si desidera utilizzare la funzione Power Management.
- Quando il **[POWER MANAGEMENT]** è impostato su **[OFF]**, il consumo di elettricità può aumentare.

Dati tecnici

Peso unità principale	4,5 kg
Dimensioni massime	(L × P × A) 267 × 397,4 × 107,9 mm
Temperature di funzionamento tollerabili	+5 °C – +45 °C
Umidità di funzionamento tollerabile	5 % – 85 % (senza condensa)

Sezione audio

Frequenza di campionamento	48 kHz
Convertitore D/A	24 bit
Convertitore A/D	24 bit

Caratteristiche di frequenza

USB, LINE, MIC, AUX	20 Hz – 20 kHz
----------------------------------	----------------

Rapporto S/R (uscita nominale, PONDERATO A)

USB	110 dB
LINE	103 dB
PHONO	88 dB
MIC	80 dB
AUX	103 dB

Distorsione armonica totale (da 20 Hz a 20 kHz BW)

USB	0,003 %
LINE	0,005 %

Livello di ingresso/impedenza di ingresso standard

LINE	-12 dBu/47 kΩ
PHONO	-52 dBu/47 kΩ
MIC	-57 dBu/3,3 kΩ
AUX	-12 dBu/47 kΩ

Livello di ingresso massimo

PHONO	-17,8 dBu
LINE	+15 dBu
MIC	+2,3 dBu
AUX	+15 dBu (0 dB) / +3 dBu (12 dB)

Livello di uscita/impedenza di carico/impedenza di uscita standard

MASTER 1	+6 dBu/10 kΩ/430 Ω o meno
MASTER 2	+2 dBu/10 kΩ/400 Ω o meno
BOOTH	+6 dBu/10 kΩ/430 Ω o meno
PHONES	+8 dBu/32 Ω/10 Ω o meno

Livello di uscita/impedenza di carico nominale

MASTER 1	+24 dBu/10 kΩ
MASTER 2	+20 dBu/10 kΩ
BOOTH	+24 dBu/10 kΩ

Diafonia

LINE	82 dB
-------------------	-------

Caratteristiche di equalizzazione dei canali

HI	-∞ dB – +6 dB (20 kHz)
MID	-∞ dB – +6 dB (1 kHz)
LOW	-∞ dB – +6 dB (20 Hz)

Caratteristiche di equalizzazione del microfono

LOW	0 dB – -12 dB (10 kHz)
HI	0 dB – -12 dB (100 Hz)

Terminali di ingresso/uscita

Terminale di ingresso **LINE**

Prese a spinotto RCA.....	2 set
---------------------------	-------

Terminale di ingresso **PHONO**

Prese a spinotto RCA.....	2 set
---------------------------	-------

Terminale di ingresso **MIC** (XLR/TRS)

Connettore XLR e jack da 1/4" TRS.....	1 set
--	-------

Terminale di ingresso **AUX**

Prese a spinotto RCA.....	1 set
---------------------------	-------

Terminale di uscita **MASTER**

Connettori XLR	1 set
----------------------	-------

Prese a spinotto RCA.....	1 set
---------------------------	-------

Terminali di uscita **BOOTH** (TRS)

Jack da 1/4" TRS	1 set
------------------------	-------

Terminale di uscita **PHONES**

Jack stereo da 1/4".....	1 set
--------------------------	-------

Jack stereo mini da 3,5 mm	1 set
----------------------------------	-------

Terminali **USB**

Tipo A	2 set
--------------	-------

Alimentazione	5 V/500 mA
---------------------	------------

Tipo B	2 set
--------------	-------

Sezione **Bluetooth®**

Sistema wireless	<i>Bluetooth v5.0</i>
Distanza massima di trasmissione.....	Circa 10 m* in assenza di ostacoli
Banda di frequenza utilizzata.....	2,4 GHz
Metodo di modulazione.....	FH-SS (Frequency hopping spread spectrum)
Codec compatibili.....	SBC, AAC, Qualcomm® aptX™, Qualcomm® aptX™ Low Latency

* Le distanze di trasmissione sono indicative. La distanza di trasmissione può variare a seconda dell'ambiente circostante.

Tenere presente che le schermate del software e le loro specifiche, così come l'aspetto esterno e le specifiche dell'hardware, sono soggette a modifiche senza preavviso.

Diagramma a blocchi

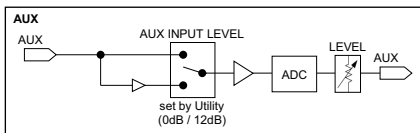
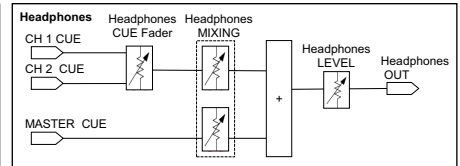
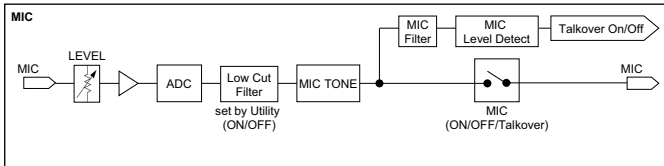
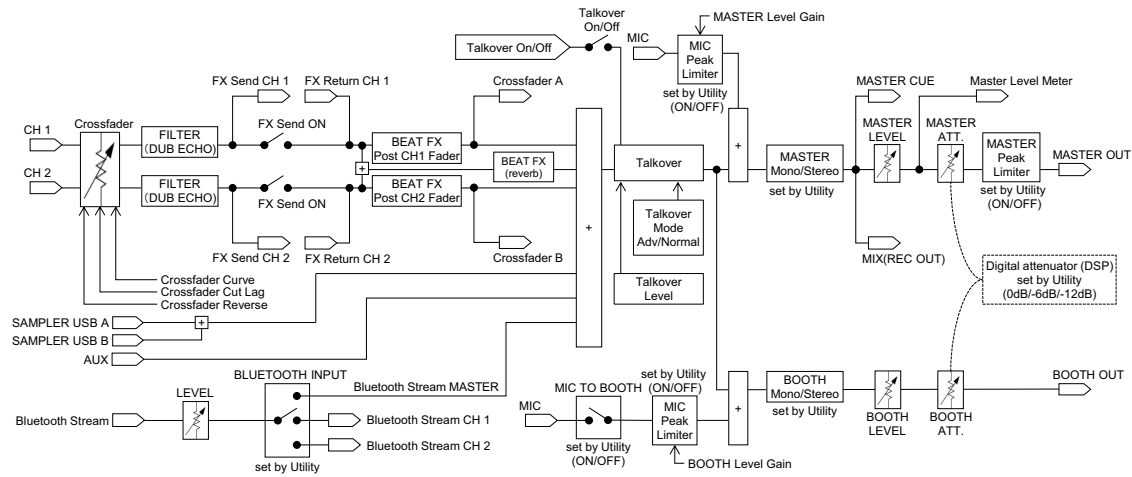
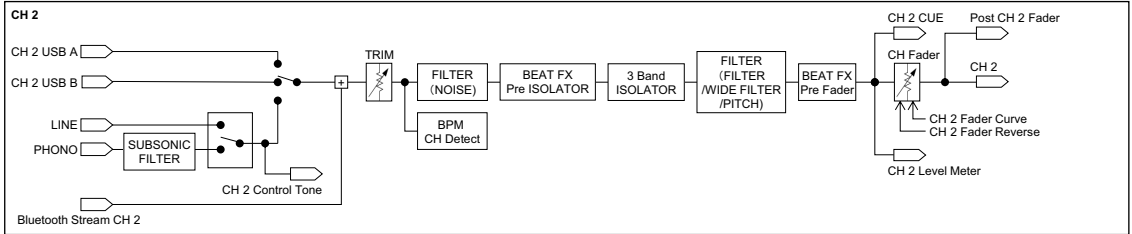
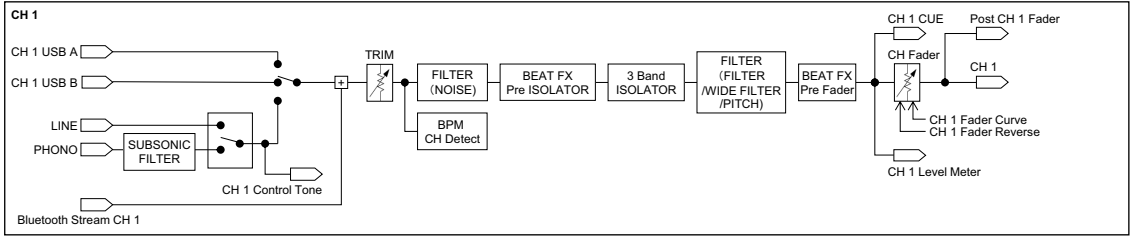

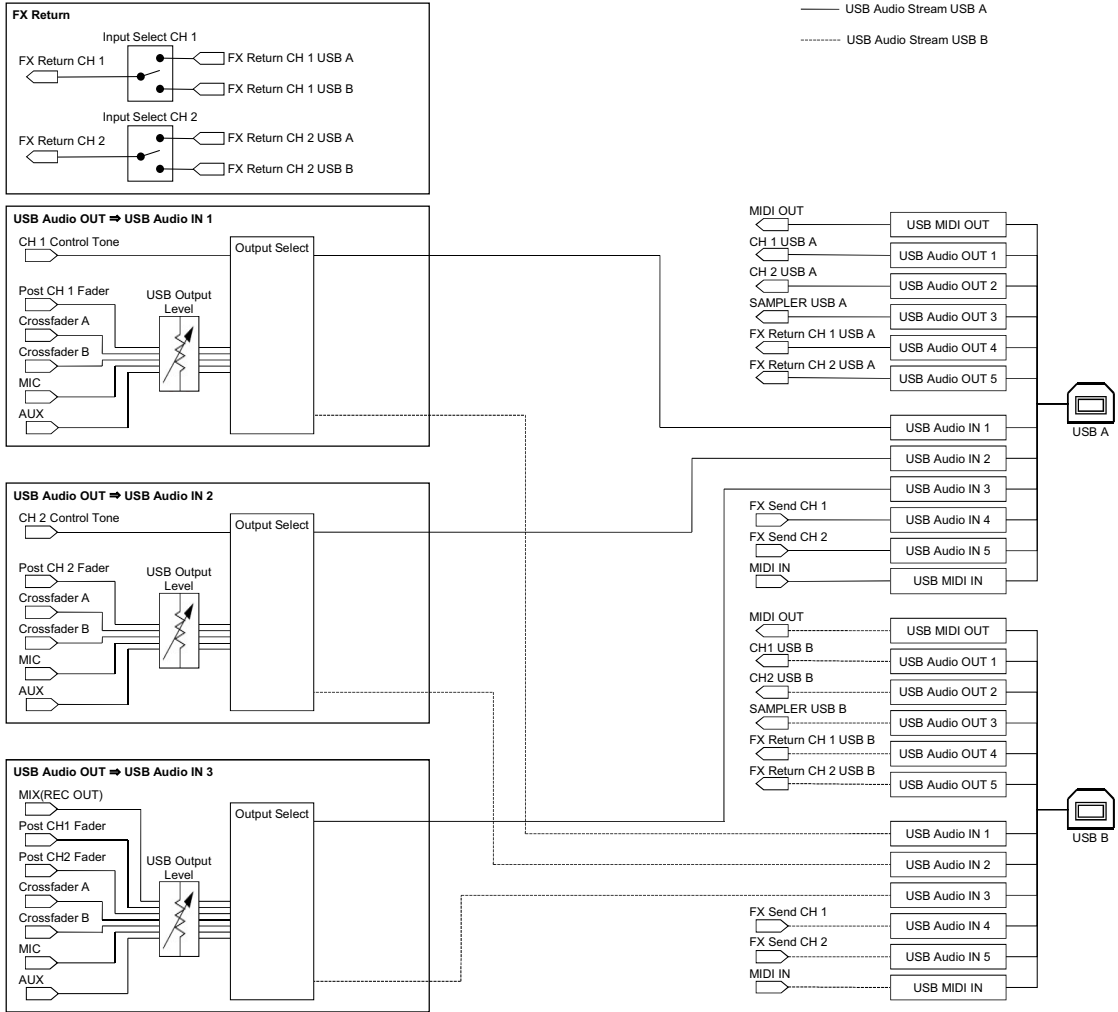

Informazioni supplementari

Diagnostica

Se si ritiene che l'unità sia guasta, controllare le informazioni riportate di seguito e consultare le [FAQ] per il modello DJM-S7 al seguente URL.

pioneerdj.com/support/

- Ispezionare gli altri dispositivi collegati all'unità.
- L'unità potrebbe tornare a funzionare normalmente spegnendola e accendendola.

Se i problemi persistono, leggere le Precauzioni e consultare il centro assistenza autorizzato o il rivenditore.

Marchi di fabbrica e marchi di fabbrica depositati

- rekordbox™ è un marchio di fabbrica o un marchio depositato di AlphaTheta Corporation.
- Mac e macOS sono marchi di fabbrica di Apple Inc., depositati negli Stati Uniti e in altri paesi.
- Windows è un marchio depositato della Microsoft Corporation negli Stati Uniti ed altri paesi.
- ASIO è un marchio di fabbrica della Steinberg Media Technologies GmbH.
- Serato DJ Pro è un marchio depositato di Serato Limited.
- Il marchio nominale e i loghi *Bluetooth*® sono marchi registrati di proprietà di Bluetooth SIG, Inc. e sono utilizzati in licenza da AlphaTheta Corporation. Tutti gli altri marchi registrati e marchi nominali sono marchi dei rispettivi proprietari.
- Qualcomm aptX è un prodotto di Qualcomm Technologies, Inc. e/o delle sue affiliate. Qualcomm è un marchio di fabbrica di Qualcomm Incorporated, registrato negli Stati Uniti ed in altri paesi. aptX è un marchio di fabbrica di Qualcomm Technologies International, Ltd., registrato negli Stati Uniti ed in altri paesi.

Gli altri nomi di prodotti, tecnologie, aziende, ecc. menzionati sono marchi di fabbrica o marchi di fabbrica depositati dei rispettivi proprietari.

Avvertenza sulle licenze del software

Di seguito sono visualizzate le licenze per il software open source usato in questo lettore. Per motivi di precisione, è stato incluso il testo originale (in inglese).

Copyright © 2010 Texas Instruments Incorporated - <http://www.ti.com/>

Redistribution and use in source and binary forms, with or without modification, are permitted provided that the following conditions are met:

Redistributions of source code must retain the above copyright notice, this list of conditions and the following disclaimer.

Redistributions in binary form must reproduce the above copyright notice, this list of conditions and the following disclaimer in the documentation and/or other materials provided with the distribution.

Neither the name of Texas Instruments Incorporated nor the names of its contributors may be used to endorse or promote products derived from this software without specific prior written permission.

THIS SOFTWARE IS PROVIDED BY THE COPYRIGHT HOLDERS AND CONTRIBUTORS «AS IS» AND ANY EXPRESS OR IMPLIED WARRANTIES, INCLUDING, BUT NOT LIMITED TO, THE IMPLIED WARRANTIES OF MERCHANTABILITY AND FITNESS FOR A PARTICULAR PURPOSE ARE DISCLAIMED. IN NO EVENT SHALL THE COPYRIGHT OWNER OR CONTRIBUTORS BE LIABLE FOR ANY DIRECT, INDIRECT, INCIDENTAL, SPECIAL, EXEMPLARY, OR CONSEQUENTIAL DAMAGES (INCLUDING, BUT NOT LIMITED TO, PROCUREMENT OF SUBSTITUTE GOODS OR SERVICES; LOSS OF USE, DATA, OR PROFITS; OR BUSINESS INTERRUPTION) HOWEVER CAUSED AND ON ANY THEORY OF LIABILITY, WHETHER IN CONTRACT, STRICT LIABILITY, OR TORT (INCLUDING NEGLIGENCE OR OTHERWISE) ARISING IN ANY WAY OUT OF THE USE OF THIS SOFTWARE, EVEN IF ADVISED OF THE POSSIBILITY OF SUCH DAMAGE.

Precauzioni sui copyright

Le registrazioni eseguite sono per il godimento personale e secondo le leggi sul copyright non possono essere utilizzate senza il consenso di chi detiene il copyright.

- La musica registrata da CD, ecc., è protetta da leggi sul copyright di paesi individuali e da trattati internazionali. La piena responsabilità per un utilizzo legale ricade sulla persona che ha registrato la musica.
- Quando si tratta con musica scaricata da Internet, ecc., la piena responsabilità che essa venga utilizzata secondo le modalità del contratto col sito di scaricamento ricade sulla persona che ha scaricato tale musica.

I dati tecnici e il design di questo prodotto sono soggetti a modifiche senza preavviso.

© 2020 AlphaTheta Corporation. Tutti i diritti riservati.

<DRI1685-B>